

KOMENDA WOJEWÓDZKA POLICJI
z siedzibą w Radomiu
SEKCJA ZAMÓWIEŃ PUBLICZNYCH
26-600 Radom, ul. 11 Listopada 37/59
tel. +48(48) 345-31-03

„Zatwierdzam”

Numer sprawy 7/19

Zastępca
Komendanta Wojewódzkiego Policji
z siedzibą w Radomiu
mł. insp. Mirosław Jedynak

SPECYFIKACJA ISTOTNYCH WARUNKÓW ZAMÓWIENIA

*Wykonanie kompleksowych napraw powypadkowych i kolizyjnych
pojazdów służbowych Policji będących na stanie KWP z s. w Radomiu.*

1 NAZWA I ADRES ZAMAWIAJĄCEGO

Komenda Wojewódzka Policji zs. w Radomiu

ul. 11 Listopada 37/59

26-600 Radom

Sekcja Zamówień Publicznych

e-mail: monika.hernik@ra.policja.gov.pl

adres strony www: <http://bip.mazowiecka.policja.gov.pl>

Zgodnie z art. 13 ust.1 i 2 rozporządzenia Parlamentu Europejskiego i Rady (UE) 2016/679 z dnia 27 kwietnia 2016r. w sprawie ochrony osób fizycznych w związku z przetwarzaniem danych osobowych i w sprawie swobodnego przepływu takich danych oraz uchylenia dyrektywy 95/46/WE (ogólne rozporządzenie o ochronie danych) (Dz. Urz. UE L 119 z 04.05.2016, str. 1), dalej „RODO”, informuję, że:

administratorem Pani/Pana danych osobowych jest Komendant Wojewódzki Policji z siedzibą w Radomiu, adres: ul. 11-go Listopada 37/59, kod: 26-600 Radom;

nadzór nad prawidłowym przetwarzaniem danych osobowych w Komendzie Wojewódzkiej Policji zs. w Radomiu sprawuje inspektor ochrony danych osobowych KWP:

- adres: ul. 11-go Listopada 37/59, 26-600 Radom

- e-mail: iod.kwp@ra.policja.gov.pl

Pani/Pana dane osobowe przetwarzane będą na podstawie art. 6 ust. 1 lit. c RODO w celu związanym z niniejszym postępowaniem o udzielenie zamówienia publicznego.

odbiorcami Pani/Pana danych osobowych będą osoby lub podmioty, którym udostępniona zostanie dokumentacja postępowania w oparciu o art. 8 oraz art. 96 ust. 3 ustawy z dnia 29 stycznia 2004 r. – Prawo zamówień publicznych (Dz. U. z 2017 r. poz. 1579 i 2018), dalej „ustawa Pzp”;

Pani/Pana dane osobowe będą przechowywane, zgodnie z art. 97 ust. 1 ustawy Pzp, przez okres 4 lat od dnia zakończenia postępowania o udzielenie zamówienia, a jeżeli czas trwania umowy przekracza 4 lata, okres przechowywania obejmuje cały czas trwania umowy; oraz przez okres na jaki pozwalają przepisy prawa w zakresie realizowanych zadań przez administratora danych.

obowiązek podania przez Panią/Pana danych osobowych bezpośrednio Pani/Pana dotyczących jest wymogiem ustawowym określonym w przepisach ustawy Pzp, związanym z udziałem w postępowaniu udzielenie zamówienia publicznego; konsekwencje niepodania określonych danych wynikają z ustawy Pzp;

w odniesieniu do Pani/Pana danych osobowych decyzje nie będą podejmowane w sposób zautomatyzowany, stosowanie do art. 22 RODO;

posiada Pani/Pan:

na podstawie art. 15 RODO prawo dostępu do danych osobowych Pani/Pana dotyczących;

na podstawie art. 16 RODO prawo do sprostowania Pani/Pana danych osobowych**;

na podstawie art. 18 RODO prawo żądania od administratora ograniczenia przetwarzania danych osobowych z zastrzeżeniem przypadków, o których mowa w art. 18 ust. 2 RODO***;

prawo do wniesienia skargi do Prezesa Urzędu Ochrony Danych Osobowych, gdy uzna Pani/Pan, że przetwarzanie danych osobowych Pani/Pana dotyczących narusza przepisy RODO;

nie przysługuje Pani/Panu:

w związku z art. 17 ust. 3 lit. b, d lub e RODO prawo do usunięcia danych osobowych;

prawo do przenoszenia danych osobowych, o którym mowa w art. 20 RODO;

na podstawie art. 21 RODO prawo sprzeciwu, wobec przetwarzania danych osobowych, gdyż podstawą prawną przetwarzania Pani/Pana danych osobowych jest art. 6 ust. 1 lit. c RODO.

**Wyjaśnienie: informacja w tym zakresie jest wymagana, jeżeli w odniesieniu do danego administratora lub podmiotu przetwarzającego istnieje obowiązek wyznaczenia inspektora ochrony danych osobowych.*

***Wyjaśnienie: skorzystanie z prawa do sprostowania nie może skutkować zmianą wyniku postępowania o udzielenie zamówienia publicznego ani zmianą postanowień umowy w zakresie niezgodnym z ustawą Pzp oraz nie może naruszać integralności protokołu oraz jego załączników.*

**** Wyjaśnienie: prawo do ograniczenia przetwarzania nie ma zastosowania w odniesieniu do przechowywania, w celu zapewnienia korzystania ze środków ochrony prawnej lub w celu ochrony praw innej osoby fizycznej lub prawnej, lub z uwagi na ważne względy interesu publicznego Unii Europejskiej lub państwa członkowskiego.*

2 TRYB UDZIELENIA ZAMÓWIENIA

Przetarg nieograniczony.

Szacunkowa wartość zamówienia poniżej progu określonego w przepisach wydanych na podstawie art. 11 ust. 8 Ustawy Pzp.

Postępowanie prowadzone w oparciu o:

- Ustawę z dnia 29 stycznia 2004 r. Prawo zamówień publicznych (Dz. U. z 2018 r. poz. 1986 z póź. zm.) zwaną dalej ustawą Pzp
oraz akty wykonawcze wydane w oparciu o nią, w tym:
- Rozporządzenie Ministra Rozwoju z dnia 26 lipca 2016 r. w sprawie rodzajów dokumentów, jakich może żądać zamawiający od wykonawcy w postępowaniu o udzielenie zamówienia (Dz. U. z 2016 r. poz. 1126) zwane dalej Rozporządzeniem w sprawie rodzajów dokumentów.
- Rozporządzenie Ministra Przedsiębiorczości i Technologii z dnia 16 października 2018r. zmieniające rozporządzenie w sprawie rodzajów dokumentów jakich może żądać zamawiający od wykonawcy w postępowaniu o udzielenie zamówienia

3 OPIS PRZEDMIOTU ZAMÓWIENIA

Przedmiotem zamówienia jest **Wykonanie kompleksowych napraw powypadkowych i kolizyjnych pojazdów służbowych Policji będących na stanie Komendy Wojewódzkiej Policji z siedzibą w Radomiu, uszkodzonych w wyniku zdarzeń drogowych, oraz wykonywanie innych napraw blacharskich-lakierniczych oraz remontowo-spawalniczych zleconych przez ZAMAWIAJĄCEGO w jednostkach:**

Zadanie I – Okręg Radom-Siedlce (powiaty: miasto Radom, radomski, białobrzeski, grójecki, kozienicki, zwoleński, lipski, szydlowiecki, przysuski, miasto Siedlce, siedlecki, węgrowski, sokołowski, łosicki, garwoliński)

Zadanie II- Okręg Płock-Ostrołęka (powiaty: miasto Płock, płocki, gostyniński, sierpecki, żuromiński, mławski, ciechanowski, płoński, sochaczewski, żyrardowski, miasto Ostrołęka, ostrołęcki, przasnyski, makowski, pułtuski, wyszkowski, ostrowski)

KOD CPV: 50112110-7

- a) **ZAMAWIAJĄCY** wymaga zatrudnienia co najmniej dwóch osób na podstawie umowy o pracę w rozumieniu art. 22 § 1 ustawy z dnia 26.06.1974r. Kodeks pracy (tj. Dz.U. 2018r. poz. 108 z późn. zm.) lub analogicznych przepisów państw członkowskich UE, EOG przez **WYKONAWCĘ** lub podwykonawcę osób wykonujących wskazane niżej czynności w trakcie realizacji zamówienia, w tym:
- 1) prace dotyczące procesu napraw blacharsko-lakierniczych – co najmniej 1 osoba w wymiarze pełnego etatu,
 - 2) prace w zakresie mechaniki pojazdowej – co najmniej 1 osoba w wymiarze pełnego etatu.

W/w wymóg nie dotyczy **WYKONAWCY** lub podwykonawcy, który wykazane czynności wykonuje wyłącznie osobiście.

- b) W trakcie realizacji zamówienia na każde wezwanie **ZAMAWIAJĄCEGO**, w wyznaczonym w tym wezwaniu terminie **WYKONAWCA** przedłoży **ZAMAWIAJĄCEMU** wskazane poniżej dowody w celu potwierdzenia spełnienia wymogu zatrudnienia na podstawie umowy o pracę przez **WYKONAWCĘ** lub podwykonawcę osób wykonujących wskazane w lit. a) czynności w trakcie realizacji zamówienia:
- Oświadczenie **WYKONAWCY** lub podwykonawcy o zatrudnieniu na podstawie umowy o pracę osób wykonujących czynności, których dotyczy wezwanie **ZAMAWIAJĄCEGO**. Oświadczenie to powinno zawierać w szczególności: dokładne określenie podmiotu składającego oświadczenie, datę złożenia oświadczenia, wskazanie, że objęte wezwaniem czynności wykonują osoby zatrudnione na podstawie umowy o pracę wraz ze wskazaniem liczby tych osób, imion i nazwisk tych osób, rodzaju umowy o pracę i wymiar etatu oraz podpis osoby uprawnionej do złożenia oświadczenia w imieniu **WYKONAWCY** lub podwykonawcy;
 - Poświadczoną za zgodność z oryginałem odpowiednio przez **WYKONAWCĘ** lub podwykonawcę kopię umowy/umów o pracę wykonujących w trakcie realizacji zamówienia czynności, których dotyczy w/w oświadczenie **WYKONAWCY** lub podwykonawcy (wraz z dokumentem regulującym zakres obowiązków, jeżeli został sporządzony). Kopia umowy/umów powinna zostać zanonimizowana w sposób zapewniający ochronę danych osobowych pracowników, zgodnie z przepisami ustawy z dnia 29 sierpnia 1997r. o ochronie danych osobowych (tj. w szczególności bez adresów, nr PESEL pracowników). Imię i nazwisko pracownika nie podlega anonimizacji. Informacje takie jak: data zawarcia umowy, rodzaj umowy o pracę i wymiar etatu powinny być możliwe do zidentyfikowania;
 - Zaświadczenie właściwego oddziału ZUS, potwierdzające opłacanie przez **WYKONAWCĘ** lub podwykonawcę składek na ubezpieczenia społeczne i zdrowotne z tytułu zatrudnienia na podstawie umów o pracę za ostatni okres rozliczeniowy;
 - Poświadczoną za zgodność z oryginałem odpowiednio przez **WYKONAWCĘ** lub podwykonawcę kopię dowodu potwierdzającego zgłoszenie pracownika przez pracodawcę do ubezpieczeń, zanonimizowaną w sposób zapewniający ochronę danych osobowych pracowników, zgodnie z przepisami ustawy z dnia 29 sierpnia 1997r. o ochronie danych osobowych. Imię i nazwisko pracownika nie podlega anonimizacji.
- c) W przypadku uzasadnionych wątpliwości co do przestrzegania prawa pracy przez **WYKONAWCĘ** lub podwykonawcę, **ZAMAWIAJĄCY** może zwrócić się o przeprowadzenie kontroli przez Państwową Inspekcję Pracy.
- d) W przypadku rozwiązania stosunku pracy przed upływem terminu obowiązywania umowy, **WYKONAWCA** zobowiązuje się do niezwłocznego zatrudniania na to miejsce innej osoby wykonującej czynności o których mowa w lit. a).

Z tytułu niespełnienia przez **WYKONAWCĘ** wymogu zatrudnienia na podstawie umowy o pracę osób wykonujących wskazane w lit. a), czynności **ZAMAWIAJĄCY** przewiduje sankcję w postaci obowiązku zapłaty przez **WYKONAWCĘ** kary umownej w wysokości 5.000,00zł. brutto za każde stwierdzone naruszenie. Przed naliczeniem kary umownej **ZAMAWIAJĄCY** wezwie **WYKONAWCĘ** stosownym pismem do usunięcia stwierdzonych nieprawidłowości. Niezłożenie przez **WYKONAWCĘ** w wyznaczonym terminie żądanych przez **ZAMAWIAJĄCEGO** dowodów w celu potwierdzenia spełnienia przez **WYKONAWCĘ** wymogu zatrudnienia na podstawie umowy o pracę traktowane będzie jako niespełnienie przez **WYKONAWCĘ** wymogu zatrudnienia na podstawie umowy o pracę osób wykonujących wskazane w lit. a) czynności.

Postanowienia inne:

- a) Części i materiały użyte do naprawy muszą być:
- fabrycznie nowe, dobrej (gwarantowanej) jakości, wolne od wad fizycznych;
 - zgodne z normami zalecanymi przez producentów pojazdów (części tzw. pierwszego montażu lub tzw. zamienniki posiadające niezbędne atesty potwierdzające ich należyta jakość);
 - części mające wpływ na bezpieczeństwo jazdy będą tej samej jakości co komponenty stosowane do montażu pojazdu samochodowego, produkowane zgodnie ze specyfikacjami i standardami produkcji, ustalonymi przez producenta tych pojazdów do produkcji komponentów lub części zamiennych danego pojazdu samochodowego, w tym części zamienne produkowane na tej samej linii produkcyjnej co komponenty danego pojazdu samochodowego;
- b) Dopuszcza się stosowanie w naprawie części używanych lub regenerowanych z wyłączeniem wymienionych w rozporządzeniu Ministra Infrastruktury z dnia 28 września 2005r. w sprawie wykazu przedmiotów wyposażenia i części wymontowanych z pojazdów, których ponowne użycie zagraża bezpieczeństwu ruchu drogowego lub negatywnie wpływa na środowisko (Dz. U. z 2005r. nr 201 poz. 1666). Zastosowanie w naprawie części używanych lub regenerowanych wymaga zgody Zamawiającego.
- c) ZAMAWIAJĄCY zastrzega sobie prawo do dostarczenia WYKONAWCY części zamiennych, a WYKONAWCA zobowiązuje się do montażu w pojeździe części zamiennych dostarczonych przez ZAMAWIAJĄCEGO i obniżenia ceny naprawy pojazdu o wartość części, które pierwotnie wyceniono w kosztorysie naprawy.
- d) Zastosowane oleje i płyny eksploatacyjne muszą posiadać aprobaty producenta danego pojazdu dla określonego silnika.
- e) Termin wykonania usługi będzie ustalony przez Strony po rozpoznaniu zakresu rzeczowego naprawy.
- f) WYKONAWCA ponosi wszelkie koszty związane z utylizacją odpadów wytworzonych w czasie napraw.
- g) ZAMAWIAJĄCY zastrzega sobie możliwość skontrolowania sposobu wykonania napraw powypadkowych na każdym etapie prac.
- h) Wszelkie koszty związane z dostarczeniem pojazdu do naprawy oraz odstawieniem po jej dokonaniu pokrywa WYKONAWCA.
- i) WYKONAWCA zobowiązany jest po wykonaniu naprawy, na swój koszt dostarczyć pojazd do podległej Stacji Obsługi Transportu KWP z siedzibą w Radomiu, w celu sprawdzenia należytego wykonania przedmiotu zamówienia. Po stwierdzeniu, że naprawa jest zgodna z zatwierdzonym kosztorysem oraz podpisanym bez uwag „protokołu odbioru pojazdu służbowego po przeprowadzonej naprawie powypadkowej” przez ZAMAWIAJĄCEGO, WYKONAWCA na swój koszt dostarczy naprawiony pojazd do miejsca wskazanego przez ZAMAWIAJĄCEGO. Zaakceptowany przez ZAMAWIAJĄCEGO protokół stanowić będzie podstawę do wystawienia faktury VAT.
- j) Wykonawca musi posiadać ubezpieczenie od odpowiedzialności cywilnej w zakresie prowadzenia działalności gospodarczej związanej z przedmiotem zamówienia,

3.1 Zamawiający dopuszcza składanie ofert wariantowych – NIE

3.2 Zamawiający dopuszcza składanie ofert częściowych.

3.3 Zamawiający przewiduje zastosowanie aukcji elektronicznej – NIE

3.4 Zamawiający przewiduje udzielenia zamówień, o których mowa w art. 67 ust. 1 pkt. 6 i 7 ustawy z dnia 29 stycznia 2004r. -Prawo zamówień publicznych – NIE

4 TERMIN WYKONANIA ZAMÓWIENIA:

Okres realizacji zamówienia – **24 miesiące od daty zawarcia umowy**

5. WARUNKI UDZIAŁU W POSTĘPOWANIU

1. Warunki udziału w postępowaniu:

- 1) dotyczące kompetencji lub uprawnień do prowadzenia określonej działalności zawodowej, o ile wynika to z odrębnych przepisów** – Zamawiający nie określa warunku dotyczącego tej kategorii.
- 2) dotyczące sytuacji ekonomicznej lub finansowej** – Zamawiający nie określa warunku dotyczącego tej kategorii.
- 3) dotyczące zdolności technicznej lub zawodowej:**
 - a) WYKONAWCA musi posiadać minimum jeden warsztat naprawczy. Zakład naprawczy musi być wyposażony między innymi w następujące stanowiska, urządzenia oraz narzędzia do naprawy pojazdów:
 - min. 1 stanowisko do napraw lakierniczych;
 - min. 1 stanowisko do napraw blacharskich;
 - min. 1 stanowisko do napraw mechanicznych pojazdów;
 - min. 1 stanowisko diagnostyczne wyposażone w urządzenie do ustawiania zbieżności kół oraz urządzenie do kontroli ustawiania świateł;
 - rama naprawcza do naciągania nadwozi pojazdów;
 - urządzenie do wyciągania profili zewnętrznych oraz wgniecień (bez konieczności lakierowania naprawianych elementów);
 - b) WYKONAWCA musi dysponować holownikiem działającym 24 godziny na dobę i 7 dni w tygodniu, gotowym świadczyć ZAMAWIAJĄCEMU usługi holowania pojazdów do i po naprawie.
 - c) Zakład naprawczy musi posiadać utwardzony plac parkingowy odpowiednio zabezpieczony przed dostępem osób trzecich oraz zadaszone pomieszczenie do przechowywania samochodów po i do naprawy.
 - d) WYKONAWCA musi sporządzać i dostarczać za pomocą narzędzia teleinformatycznego wstępnego kosztorysu zawierającego wykaz części zamiennych, podzespołów i materiałów niezbędnych do naprawy wraz z ich cenami (sporządzony w systemie informatycznym Infotech, Autodata, Audatex lub innym oprogramowaniu serwisowym, zawierającym normy czasochłonności dla usterek serwisu i naprawy pojazdów) oraz ilość roboczogodzin (wyliczona w systemie informatycznym Infotech, Autodata, Audatex lub innym oprogramowaniu serwisowym, zawierającym normy czasochłonności dla usterek serwisu i naprawy pojazdów) w terminie do 4 dni roboczych licząc od momentu przyjęcia pojazdu do naprawy.

2. Podstawy wykluczenia z postępowania

Wykluczeniu z postępowania podlega wykonawca na podstawie przesłanek określonych w art. 24 ust. 1 oraz na podstawie następujących przesłanek określonych w art. 24 ust. 5 ustawy Pzp:

art. 24 ust. 5 pkt. 1) - w stosunku do którego otwarto likwidację, w zatwierdzonym przez sąd układzie w postępowaniu restrukturyzacyjnym jest przewidziane zaspokojenie wierzycieli przez likwidację jego majątku lub sąd zarządził likwidację jego majątku w trybie art. 332 ust. 1 ustawy z dnia 15 maja 2015 r. –Prawo restrukturyzacyjne (Dz. U. z 2015 r. poz. 978, 1259, 1513, 1830 i 1844 oraz z 2016 r. poz. 615) lub którego upadłość ogłoszono, z wyjątkiem wykonawcy, który po ogłoszeniu upadłości zawarł układ zatwierdzony prawomocnym postanowieniem sądu, jeżeli układ nie przewiduje zaspokojenia wierzycieli przez likwidację majątku upadłego, chyba że sąd zarządził likwidację jego majątku w trybie art. 366 ust. 1 ustawy z dnia 28 lutego 2003 r. – Prawo upadłościowe (Dz. U. z 2015 r. poz. 233, 978, 1166, 1259 i 1844 oraz z 2016 r. poz. 615);

art. 24 ust. 5 pkt. 4) - który, z przyczyn leżących po jego stronie, nie wykonał albo nienależycie wykonał w istotnym stopniu wcześniejszą umowę w sprawie zamówienia publicznego lub umowę koncesji, zawartą z zamawiającym, o którym mowa w art. 3 ust. 1 pkt 1 – 4, co doprowadziło do rozwiązania umowy lub zasądzenia odszkodowania;

art. 24 ust. 5 pkt. 8) - który naruszył obowiązki dotyczące płatności podatków, opłat lub składek na ubezpieczenia społeczne lub zdrowotne, co zamawiający jest w stanie wykazać za pomocą stosownych środków dowodowych, z wyjątkiem przypadku, o którym mowa w ust. 1 pkt. 15, chyba że wykonawca dokonał płatności należnych podatków, opłat lub składek na ubezpieczenia społeczne lub zdrowotne wraz z odsetkami lub grzywnami lub zawarł wiążące porozumienie w sprawie spłaty tych należności.

1. Zamawiający może wykluczyć wykonawcę na każdym etapie postępowania o udzielenie zamówienia.
2. Zamawiający może, na każdym etapie postępowania, uznać, że wykonawca nie posiada wymaganych zdolności, technicznych lub zawodowych, jeżeli zaangażowanie zasobów technicznych lub zawodowych wykonawcy w inne przedsięwzięcia gospodarcze wykonawcy może mieć negatywny wpływ na realizację zamówienia.
3. Wykonawca, który podlega wykluczeniu na podstawie art. 24 ust. 1 pkt 13 i 14 oraz 16–20 lub ust. 5, może przedstawić dowody na to, że podjęte przez niego środki są wystarczające do wykazania jego rzetelności, w szczególności udowodnić naprawienie szkody wyrządzonej przestępstwem lub przestępstwem skarbowym, zadośćuczynienie pieniężne za doznaną krzywdę lub naprawienie szkody, wyczerpujące wyjaśnienie stanu faktycznego oraz współpracę z organami ścigania oraz podjęcie konkretnych środków technicznych, organizacyjnych i kadrowych, które są odpowiednie dla zapobiegania dalszym przestępstwom lub przestępstwom skarbowym lub nieprawidłowemu postępowaniu wykonawcy. Przepisu zdania pierwszego nie stosuje się, jeżeli wobec wykonawcy, będącego podmiotem zbiorowym, orzeczono prawomocnym wyrokiem sądu zakaz ubiegania się o udzielenie zamówienia oraz nie upłynął określony w tym wyroku okres obowiązywania tego zakazu.
4. Wykonawca nie podlega wykluczeniu, jeżeli zamawiający, uwzględniając wagę i szczególne okoliczności czynu wykonawcy, uzna za wystarczające dowody przedstawione na podstawie art. 24 ust. 8 ustawy Pzp.
5. W przypadkach, o których mowa w art. 24 ust. 1 pkt 19, przed wykluczeniem wykonawcy, zamawiający zapewnia temu wykonawcy możliwość udowodnienia, że jego udział w przygotowaniu postępowania o udzielenie zamówienia nie zakłóci konkurencji.

5.1. INFORMACJA DLA WYKONAWCÓW POLEGAJĄCYCH NA ZASOBACH INNYCH PODMIOTÓW, NA ZASADACH OKREŚLONYCH W ART. 22a USTAWY PZP ORAZ ZAMIERZAJĄCYCH POWIERZYĆ WYKONANIE CZĘŚCI ZAMÓWIENIA PODWYKONAWCOM

1. Wykonawca może w celu potwierdzenia spełniania warunków udziału w postępowaniu, w stosownych sytuacjach oraz w odniesieniu do konkretnego zamówienia, lub jego części, polegać na

zdolnościach technicznych lub zawodowych lub sytuacji finansowej lub ekonomicznej innych podmiotów, niezależnie od charakteru prawnego łączących go z nim stosunków prawnych.

2. Wykonawca, który polega na zdolnościach lub sytuacji innych podmiotów, musi udowodnić zamawiającemu, że realizując zamówienie, będzie dysponował niezbędnymi zasobami tych podmiotów, w szczególności przedstawiając zobowiązanie tych podmiotów do oddania mu do dyspozycji niezbędnych zasobów na potrzeby realizacji zamówienia.

3. Zamawiający ocenia, czy udostępniane wykonawcy przez inne podmioty zdolności techniczne lub zawodowe lub ich sytuacja finansowa lub ekonomiczna, pozwalają na wykazanie przez wykonawcę spełnienia warunków udziału w postępowaniu oraz bada, czy nie zachodzą wobec tego podmiotu podstawy wykluczenia, o których mowa w art. 24 ust. 1 pkt 13–22 i ust. 5.

4. W odniesieniu do warunków dotyczących wykształcenia, kwalifikacji zawodowych lub doświadczenia, wykonawcy mogą polegać na zdolnościach innych podmiotów, jeśli podmioty te zrealizują roboty budowlane lub usługi, do realizacji których te zdolności są wymagane.

5. Wykonawca, który polega na sytuacji finansowej lub ekonomicznej innych podmiotów, odpowiada solidarnie z podmiotem, który zobowiązał się do udostępnienia zasobów, za szkodę poniesioną przez zamawiającego powstałą wskutek nieudostępnienia tych zasobów, chyba że za nieudostępnienie zasobów nie ponosi winy.

6. Jeżeli zdolności techniczne lub zawodowe lub sytuacja ekonomiczna lub finansowa, podmiotu, o którym mowa w ust. 1, nie potwierdzają spełnienia przez wykonawcę warunków udziału w postępowaniu lub zachodzą wobec tych podmiotów podstawy wykluczenia, zamawiający żąda, aby wykonawca w terminie określonym przez zamawiającego:

- 1) zastąpił ten podmiot innym podmiotem lub podmiotami lub
- 2) zobowiązał się do osobistego wykonania odpowiedniej części zamówienia, jeżeli wykaże zdolności techniczne lub zawodowe lub sytuację finansową lub ekonomiczną, o których mowa w ust. 1.

7. Wykonawca, który powołuje się na zasoby innych podmiotów, w celu wykazania braku istnienia wobec nich podstaw wykluczenia oraz spełnienia, w zakresie, w jakim powołuje się na ich zasoby, warunków udziału w postępowaniu, zamieszcza informacje o tych podmiotach w oświadczeniach wskazanych w punkcie 6.1. SIWZ.

8. Wykonawca, który zamierza powierzyć wykonanie części zamówienia podwykonawcom, na etapie postępowania o udzielenie zamówienia publicznego, jest zobowiązany wskazać w ofercie części zamówienia, których wykonanie zamierza powierzyć podwykonawcom, oraz podać firmy podwykonawców o ile jest to wiadome na etapie składania ofert. W przypadku braku takiej informacji w ofercie, Zamawiający przyjmie, że wykonawca zamierza wykonać zamówienie bez udziału podwykonawców.

9. Wykonawca, który zamierza powierzyć wykonanie części zamówienia podwykonawcom w celu wykazania braku istnienia wobec nich podstaw wykluczenia z udziału w postępowaniu, zamieszcza informacje o podwykonawcach w oświadczeniu wskazanym w punkcie 6.1. SIWZ.

5.2. INFORMACJA DLA WYKONAWCÓW WSPÓLNIE UBIEGAJĄCYCH SIĘ O UDZIELENIE ZAMÓWIENIA (SPÓŁKI CYWILNE/KONSORCJA).

1. Wykonawcy mogą wspólnie ubiegać się o udzielenie zamówienia. W takim przypadku Wykonawcy ustanawiają pełnomocnika do reprezentowania ich w postępowaniu o udzielenie zamówienia albo reprezentowania w postępowaniu i zawarcia umowy w sprawie zamówienia publicznego.

2. W przypadku wykonawców wspólnie ubiegających się o udzielenie zamówienia, żaden z nich nie może podlegać wykluczeniu, natomiast spełnianie warunków udziału w postępowaniu wykonawcy wykazują zgodnie z pkt. 5 SIWZ.

3. W przypadku wspólnego ubiegania się o zamówienie przez wykonawców, oświadczenia, o których mowa w punkcie 6.1. SIWZ składa każdy z wykonawców wspólnie ubiegających się o zamówienie. Dokumenty te potwierdzają spełnianie warunków udziału w postępowaniu oraz brak podstaw wykluczenia w zakresie, w którym każdy z Wykonawców wykazuje spełnianie warunków udziału w postępowaniu oraz brak podstaw wykluczenia.

4. W przypadku wspólnego ubiegania się o zamówienie przez Wykonawców, oświadczenie o przynależności lub braku przynależności do tej samej grupy kapitałowej składa każdy z Wykonawców.

5. W przypadku wspólnego ubiegania się o zamówienie przez Wykonawców są oni zobowiązani na wezwanie Zamawiającego złożyć dokumenty i oświadczenia, o których mowa w pkt. 6. SIWZ, przy czym dokumenty i oświadczenia, o których mowa w pkt. 6. SIWZ składa odpowiednio wykonawca, który wykazuje spełnianie warunku, w zakresie i na zasadach określonych w pkt. 5. SIWZ.

6. WYKAZ OŚWIADCZEŃ I DOKUMENTÓW, JAKIE MAJĄ DOSTARCZYĆ WYKONAWCY

1. W CELU WSTĘPNEGO POTWIERDZENIA, że wykonawca nie podlega wykluczeniu oraz spełnia warunki udziału w postępowaniu Zamawiający żąda, aby wykonawca na dzień składania ofert złożył:

- a) Oświadczenie stanowiące wstępne potwierdzenie, że wykonawca, (podmiot udostępniający zasoby oraz podwykonawca – o ile dotyczy), nie podlega wykluczeniu oraz spełnia warunki udziału w postępowaniu (wzór oświadczenia stanowi **Załącznik nr 3 do SIWZ** - należy złożyć w formie oryginału.

W przypadku wspólnego ubiegania się o zamówienie przez wykonawców, oświadczenie składa każdy z wykonawców wspólnie ubiegających się o zamówienie. Oświadczenia te potwierdzają spełnianie warunków udziału w postępowaniu oraz brak podstaw wykluczenia w zakresie, w którym każdy z wykonawców wykazuje spełnianie warunków udziału w postępowaniu oraz brak podstaw wykluczenia.

2. Pozostałe dokumenty wymagane przez Zamawiającego na dzień składania ofert :

- b) Formularz ofertowy – załącznik nr 1 do SIWZ - należy złożyć w formie oryginału.
c) W przypadku udzielenia pełnomocnictwa - oryginał pełnomocnictwa lub kopia poświadczona przez notariusza.
d) dokument potwierdzający zabezpieczenie oferty akceptowalną formą wadium - Zamawiający w przypadku wniesienia wadium w formie pieniężnej dokona sprawdzenia, czy kwota ta wpłynęła na konto Zamawiającego w terminie wyznaczonym przez Zamawiającego na składanie ofert. W przypadku zabezpieczenia oferty wadium w postaci innej niż pieniężna wymagane jest załączenie oryginału dokumentu potwierdzającego zabezpieczenie oferty wymaganą kwotą wadium

Zamawiający, zgodnie z art. 24aa ustawy Pzp, w pierwszej kolejności dokona oceny ofert, a następnie zbada czy wykonawca, którego oferta została oceniona jako najkorzystniejsza nie podlega wykluczeniu oraz spełnia warunki udziału w postępowaniu.

3. WYKAZ OŚWIADCZEŃ LUB DOKUMENTÓW SKŁADANYCH W POSTĘPOWANIU PRZEZ WYKONAWCĘ DOPIERO NA WEZWANIE ZAMAWIAJĄCEGO W CELU POTWIERDZENIA OKOLICZNOŚCI, O KTÓRYCH MOWA W ART. 25 UST. 1 PKT 1 USTAWY PZP

- e) Wykaz narzędzi, wyposażenia zakładu i urządzeń technicznych dostępnych wykonawcy usług lub robót budowlanych w celu wykonania zamówienia wraz z informacją o podstawie dysponowania tymi narzędziami – zgodnego ze wzorem stanowiącym załącznik nr 6

4. WYKAZ OŚWIADCZEŃ LUB DOKUMENTÓW SKŁADANYCH W POSTĘPOWANIU PRZEZ WYKONAWCĘ DOPIERO NA WEZWANIE ZAMAWIAJĄCEGO W CELU

POTWIERDZENIA OKOLICZNOŚCI, O KTÓRYCH MOWA W ART. 25 UST. 1 PKT 2 USTAWY PZP – Nie dotyczy

5. WYKAZ OŚWIADCZEŃ LUB DOKUMENTÓW SKŁADANYCH W POSTĘPOWANIU PRZEZ WYKONAWCĘ DOPIERO NA WEZWANIE ZAMAWIAJĄCEGO W CELU POTWIERDZENIA OKOLICZNOŚCI O KTÓRYCH MOWA W ART. 25 UST. 1 PKT 3 USTAWY PZP.

- f) odpisu z właściwego rejestru lub centralnej ewidencji i informacji o działalności gospodarczej, jeżeli odrębne przepisy wymagają wpisu do rejestru lub ewidencji, w celu wykazania braku podstaw wykluczenia na podstawie art. 24 ust. 5 pkt. 1 ustawy.

Zamawiający uwzględniając dyspozycję art. 26 ust. 6 ustawy Pzp wskazuje, iż dla potwierdzenia spełnienia określonego warunku udziału w postępowaniu skorzysta z dokumentów znajdujących się w ogólnie dostępnych bazach danych. Realizując dyspozycję art. 26 ust. 1 i 2 ustawy Pzp i wzywając wykonawcę, który złożył ofertę najwyżej ocenioną, do przedstawienia dokumentów zamawiający nie będzie żądać od takiego wykonawcy dokumentów, w takim zakresie, w jakim je posiada lub może samodzielnie pozyskać. Możliwość pozyskania bezpłatnych dokumentów w postaci elektronicznej, na potrzeby postępowań o udzielenie zamówienia publicznego **w polskim porządku prawnym, dotyczy informacji z Krajowego Rejestru Sądowego** (art. 4 ustawy z dnia 20 sierpnia 1997 r. – o Krajowym Rejestrze Sądowym (tj. Dz.U. z 2016 r. poz. 687) **oraz informacji z Centralnej Ewidencji i Informacji o Działalności Gospodarczej** (art. 38 ustawy z dnia 2 lipca 2004 r. – o swobodzie działalności gospodarczej (Dz. U. z 2015 r, poz. 584 ze zm.).

Wykonawca mający siedzibę lub miejsce zamieszkania poza terytorium Rzeczypospolitej Polskiej zamiast dokumentu wskazanego powyżej składa dokument lub dokumenty wystawione w kraju, w którym wykonawca ma siedzibę lub miejsce zamieszkania, potwierdzające odpowiednio, że:

- nie otwarto jego likwidacji ani nie ogłoszono upadłości wystawione nie wcześniej niż 6 miesięcy przed upływem terminu składania ofert.

Jeżeli w kraju, w którym wykonawca ma siedzibę lub miejsce zamieszkania lub miejsce zamieszkania ma osoba, której dokument dotyczy, nie wydaje się dokumentów, o których mowa w ust. 1, zastępuje się je dokumentem zawierającym odpowiednio oświadczenie wykonawcy, ze wskazaniem osoby albo osób uprawnionych do jego reprezentacji, lub oświadczenie osoby, której dokument miał dotyczyć, złożone przed notariuszem lub przed organem sądowym, administracyjnym albo organem samorządu zawodowego lub gospodarczego właściwym ze względu na siedzibę lub miejsce zamieszkania wykonawcy lub miejsce zamieszkania tej osoby. Przepis § 7 ust. 2 Rozporządzenia w sprawie dokumentów stosuje się. W przypadku wątpliwości co do treści dokumentu złożonego przez wykonawcę, zamawiający może zwrócić się do właściwych organów odpowiednio kraju, w którym wykonawca ma siedzibę lub miejsce zamieszkania lub miejsce zamieszkania ma osoba, której dokument dotyczy, o udzielenie niezbędnych informacji dotyczących tego dokumentu.

W przypadku wskazania przez wykonawcę dostępności oświadczeń lub dokumentów wymienionych w § 2, § 5, § 7 Rozporządzenia w sprawie rodzajów dokumentów, w formie elektronicznej pod określonymi adresami internetowymi ogólnodostępnych i bezpłatnych baz danych, zamawiający pobiera samodzielnie z tych baz danych wskazane przez wykonawcę oświadczenia i dokumenty.

Ponadto:

- g) Wykonawca, w terminie 3 dni od dnia zamieszczenia na stronie internetowej informacji, o której mowa w art. 86 ust. 5 ustawy Pzp, przekazuje zamawiającemu oświadczenie o przynależności lub braku przynależności do tej samej grupy kapitałowej, o której mowa w art. 24 ust. 1 pkt. 23 ustawy Pzp. Wraz ze złożeniem oświadczenia, Wykonawca może przedstawić dowody, że powiązania z innym Wykonawcą nie prowadzą do zakłócenia konkurencji w postępowaniu o udzielenie zamówienia. (Propozycję treści oświadczenia stanowi **Załącznik nr 2 do SIWZ**) - **oświadczenie należy złożyć w formie oryginału lub kopii.**

- I. **Dokumenty lub oświadczenia, o których mowa w Rozporządzeniu, w sprawie rodzajów dokumentów składane są w oryginale lub kopii poświadczonej za zgodność z oryginałem;**
- II. **Poświadczenie za zgodność z oryginałem następuje przez opatrzenie kopii dokumentu lub kopii oświadczenia, sporządzonych w postaci papierowej, własnoręcznym podpisem.**

Zamawiający może żądać przedstawienia oryginału lub notarialnie poświadczonej kopii dokumentów lub oświadczeń, o których mowa w rozporządzeniu, wyłącznie wtedy, gdy złożona kopia jest nieczytelna lub budzi wątpliwości co do jej prawdziwości .

Dokumenty lub oświadczenia, o których mowa w Rozporządzeniu, w sprawie rodzajów dokumentów sporządzone w języku obcym są składane wraz z tłumaczeniem na język polski.

Poświadczenia za zgodność z oryginałem dokonuje odpowiednio wykonawca, podmiot, na którego zdolnościach lub sytuacji polega wykonawca, wykonawcy wspólnie ubiegający się o udzielenie zamówienia publicznego albo podwykonawca, w zakresie dokumentów lub oświadczeń, które każdego z nich dotyczą.

Ileć w SIWZ, a także w załącznikach do SIWZ, występuje wymóg podpisywania dokumentów lub oświadczeń lub też potwierdzania dokumentów za zgodność z oryginałem, należy przez to rozumieć, że oświadczenia i dokumenty te powinny być opatrzone własnoręcznym podpisem (podpisami) osoby (osób) uprawnionej (uprawnionych) do reprezentowania wykonawcy/podmiotu, na zasobach lub sytuacji którego wykonawca polega, zgodnie z zasadami reprezentacji wskazanymi we właściwym rejestrze lub osobę (osoby) upoważnioną do reprezentowania wykonawcy/podmiotu, na zasobach lub sytuacji którego wykonawca polega na podstawie pełnomocnictwa.

Zamawiający zaleca, aby Wykonawca śledził stronę internetową Zamawiającego, gdzie będą publikowane ewentualne zmiany i wyjaśnienia treści SIWZ.

Jeżeli jest to niezbędne do zapewnienia odpowiedniego przebiegu postępowania o udzielenie zamówienia, zamawiający może na każdym etapie postępowania wezwać wykonawców do złożenia wszystkich lub niektórych oświadczeń lub dokumentów potwierdzających, że nie podlegają wykluczeniu, spełniają warunki udziału w postępowaniu lub kryteria selekcji, a jeżeli zachodzą uzasadnione podstawy do uznania, że złożone uprzednio oświadczenia lub dokumenty nie są już aktualne, do złożenia aktualnych oświadczeń lub dokumentów.

7. WYMAGANIA DOTYCZĄCE WADIUM

Zamawiający wymaga wniesienia wadium w wysokości:

zad. 1 – 7.000 zł.

zad. 2 – 8.000 zł.

Wadium musi być wniesione w jednej lub kilku następujących formach:

1. pieniądzu
2. poręczeniach bankowych lub poręczeniach spółdzielczej kasy oszczędnościowo-kredytowej, z tym, że poręczenie kasy jest zawsze poręczeniem pieniężnym,
3. gwarancjach bankowych,
4. gwarancjach ubezpieczeniowych,
5. poręczeniach udzielanych przez podmioty, o których mowa w art. 6b ust.5 pkt.2 ustawy z dnia 9 listopada 2000r. o utworzeniu Polskiej Agencji Rozwoju Przedsiębiorczości.

Wadium wnoszone w pieniądzu należy wpłacać przelewem na rachunek bankowy:

49 1010 1010 0022 1913 9120 0000

Wadium musi być wniesione przed upływem terminu składania ofert na cały okres związania ofertą

Za termin wniesienia wadium wnoszonego w pieniądzu przyjmuje się moment uznania rachunku Zamawiającego kwotą wadium.

Wadium wnoszone w innej formie niż w pieniądzu należy składać w oryginale wraz z ofertą.

Jeżeli wadium nie zostało wniesione lub zostało wniesione w sposób nieprawidłowy, oferta wykonawcy zostanie odrzucona zgodnie z art. 89 ust. 1 pkt 7b) ustawy Pzp.

W przypadku wnoszenia wadium w formie pieniężnej, Wykonawca z zachowaniem właściwej staranności winien dokonać przelewu pieniężnego z odpowiednim wyprzedzeniem, gdyż za termin wniesienia wadium w formie pieniężnej przyjmuje się termin uznania kwoty wadium na podanym wyżej rachunku bankowym.

Dokument wniesienia wadium w formie gwarancji lub poręczenia winien zawierać bezwarunkowe i nieodwołalne zobowiązanie gwaranta lub poręczyciela zapłaty wymaganej kwoty wadium, na pisemne żądanie Zamawiającego wzywające do zapłaty kwoty wadium, powstałe na skutek okoliczności określonych w ustawie (*zaleca się nie wpinać na trwale tego dokumentu do całości oferty*).

W dokumencie tym, gwarant/poręczyciel nie może uzależniać dokonania zapłaty od spełnienia przez beneficjenta (*nazwa zamawiającego:*) dodatkowych warunków (np. żądanie przesłania wezwania zapłaty za pośrednictwem banku prowadzącego rachunek, albo żądania potwierdzenia przez notariusza, że podpisy złożone na żądaniu zapłaty należą do osób umocowanych do występowania w imieniu, albo żądanie złożenia wezwania np. tylko w formie listu poleconego czy kurierem) albo przedłożenia dodatkowych dokumentów (oprócz dokumentu potwierdzającego umocowanie osób do występowania w imieniu z żądaniem zapłaty).

Uwaga!

W treści wadium składanego w formie innej niż w pieniądzu muszą być wyszczególnione okoliczności, w jakich zamawiający może je zatrzymać. Okoliczności te muszą zawierać sytuacje określone w art. 46 ust. 4a i 5 ustawy Prawo Zamówień Publicznych. Wadium takie powinno obejmować cały okres związania ofertą, poczynając od daty składania ofert. Wadium w innej formie niż pieniądź należy złożyć w oryginale łącznie z ofertą, może być w oddzielnej kopercie.

Wadium wniesione przez jednego ze współników konsorcjum uważa się za wniesione prawidłowo.

Gwarant nie może uzależniać dokonania zapłaty od spełnienia jakichkolwiek dodatkowych warunków lub też od przedłożenia jakiegokolwiek dokumentacji!

Zwrot wadium odbywał się będzie na zasadach określonych w art. 46 ustawy Prawo zamówień publicznych.

8. WYMAGANIA DOTYCZĄCE ZABEZPIECZENIA NALEŻYTEGO WYKONANIA UMOWY.

Zamawiający **nie będzie** wymagał od Wykonawcy, który złoży najkorzystniejszą ofertę, złożenia przed podpisaniem umowy zabezpieczenia należytego wykonania przedmiotu umowy.

9. INFORMACJA O SPOSOBIE POROZUMIEWANIA SIĘ ZAMAWIAJĄCEGO Z WYKONAWCAMI.

W prowadzonym postępowaniu wszelkie oświadczenia, wnioski, zawiadomienia oraz informacje przekazywane będą pisemnie lub drogą elektroniczną na adres e-mail: pawel.kesiak@ra.policja.gov.pl.

Jeżeli Zamawiający lub Wykonawca przekazuje oświadczenia, wnioski, zawiadomienia oraz informacje drogą elektroniczną, każda ze stron na żądanie drugiej niezwłocznie potwierdza fakt ich otrzymania.

W przypadku braku potwierdzenia otrzymania wiadomości przez Wykonawcę, Zamawiający domniema, iż pismo wysłane przez Zamawiającego na adres e-mail podany przez Wykonawcę zostało mu doręczone w sposób umożliwiający zapoznanie się Wykonawcy z treścią pisma.

Korespondencję związaną z niniejszym postępowaniem należy kierować na adres

**Komenda Wojewódzka Policji zs. w Radomiu,
ul. 11 Listopada 37/59, 26-600 Radom
Sekcja Zamówień Publicznych KWP zs. w Radomiu.**

Do porozumiewania się z Wykonawcami upoważnione są następujące osoby:

Paweł Kęsiak - Sekcja Zamówień Publicznych KWP zs. w Radomiu, e-mail: pawel.kesiak@ra.policja.gov.pl.

Godziny urzędowania: od 7.30 do 15.30 - od poniedziałku do piątku.

10. WYJAŚNIENIA TREŚCI SIWZ

Wykonawca może zwrócić się do Zamawiającego o wyjaśnienie treści SIWZ.

Zamawiający jest obowiązany udzielić wyjaśnień niezwłocznie, jednak nie później niż na 2 dni przed upływem terminu składania ofert – pod warunkiem, że wniosek o wyjaśnienie treści SIWZ wpłynął do zamawiającego nie później niż do końca dnia, w którym upływa połowa wyznaczonego terminu składania ofert. **Jeśli wniosek o wyjaśnienie treści SIWZ wpłynął po upływie terminu, o którym mowa powyżej lub dotyczy udzielonych wyjaśnień, zamawiający może udzielić wyjaśnień albo pozostawić wniosek bez rozpoznania.**

Przedłużenie terminu składania ofert nie wpływa na bieg terminu składania wniosku, o którym mowa powyżej.

Treść zapytań wraz z wyjaśnieniami zamawiający przekazuje wykonawcom, którym przekazał SIWZ, bez ujawniania źródła zapytania, a także zamieści na stronie internetowej.

Zamawiający zaleca przekazywanie pytań drogą elektroniczną na adres: pawel.kesiak@ra.policja.gov.pl.

w formie edytowalnej, gdyż skróci to czas udzielania wyjaśnień.

W uzasadnionych przypadkach Zamawiający może przed upływem terminu składania ofert zmienić treść siwz.

11. TERMIN ZWIĄZANIA OFERTA

30 dni - bieg terminu związania ofertą rozpoczyna się wraz z upływem terminu składania ofert. Zgodnie z zapisem art. 85 ust. 2 wykonawca samodzielnie lub na wniosek zamawiającego może przedłużyć termin związania ofertą, z tym, że zamawiający może tylko raz, co najmniej na 3 dni przed upływem terminu związania ofertą, zwrócić się do wykonawców o wyrażenie zgody na przedłużenie tego terminu o oznaczony okres, nie dłuższy jednak niż 60 dni.

12. OPIS SPOSOBU PRZYGOTOWYWANIA OFERT

Oferta powinna być sporządzona w języku polskim z zachowaniem formy pisemnej pod rygorem odrzucenia oferty.

Treść oferty musi odpowiadać treści Specyfikacji Istotnych Warunków Zamówienia.

Zaleca się ponumerowanie stron i ułożenie wg punktu 6 niniejszej Specyfikacji.

Wykonawca może złożyć tylko jedną ofertę w ramach każdego zadania. Złożenie przez Wykonawcę więcej niż jednej oferty w ramach każdego zadania skutkowało będzie odrzuceniem przez Zamawiającego wszystkich z nich jako niezgodne z ustawą, gdyż złożenie każdej będzie złamaniem art. 82 ust. 1.

Wykonawca może przed upływem terminu składania ofert zmienić lub wycofać ofertę pod warunkiem, że Zamawiający otrzyma pisemne powiadomienie o wprowadzeniu zmian lub wycofaniu oferty przez wykonawcę. Powiadomienie o wprowadzeniu zmian musi być złożone wg takich samych zasad jak składana oferta z odpowiednim oznakowaniem „ZMIANA”.

Oferta winna być sporządzona w języku polskim i pod rygorem nieważności w formie pisemnej. Zamawiający nie wyraża zgody na składanie ofert w formie elektronicznej.

Ofertę należy umieścić w zamkniętej kopercie. Koperta powinna posiadać nazwę i adres Zamawiającego oraz być oznaczona w następujący sposób:

**Komenda Wojewódzka Policji zs. w Radomiu,
ul. 11 Listopada 37/59, 26-600 Radom
Seksja Zamówień Publicznych
KWP zs. w Radomiu pokój 801 (8- piętro).
Numer sprawy 7/19**

dotyczy przetargu nieograniczonego pn.

Wykonanie kompleksowych napraw powypadkowych i kolizyjnych pojazdów służbowych Policji będących na stanie KWP z s. w Radomiu.

NIE OTWIERAĆ przed 07.03.2019r. godz. 11.00

Powyższe oznaczenie koperty jest bezwzględnie obowiązujące.

W przypadku braku ww. danych Zamawiający nie ponosi odpowiedzialności za zdarzenia mogące wynikać z powodu tego braku, np. przypadkowe otwarcie oferty przed wyznaczonym terminem otwarcia, a w przypadku składania oferty pocztą lub pocztą kurierską – jej nie otwarcie w trakcie sesji otwarcia ofert.

13. MIEJSCE, TERMIN SKŁADANIA I OTWARCIA OFERT

13.1. Miejsce i termin składania ofert.

Oferty należy składać w siedzibie Zamawiającego w Radomiu: 26-600 Radom, ul. 11 Listopada 37/59 w pok. 801 (Sekcja Zamówień Publicznych przy KWP zs. w Radomiu) w terminie do **dnia 07.03.2019r. do godz. 10:30** lub przesłać listownie na adres Zamawiającego.

UWAGA! Liczy się godzina dostarczenia oferty do pokoju 801!

Oferty złożone bądź nadesłane po terminie zostaną przez Zamawiającego niezwłocznie zwrócone zgodnie z zapisem art. 84 ust. 2.

W celu umożliwienia realizacji powyższego obowiązku Zamawiający zaleca umieszczenie na kopercie nazwy i adresu Wykonawcy.

13.2. Miejsce i tryb otwarcia ofert:

1. Otwarcie ofert jest jawne i nastąpi w siedzibie Zamawiającego **w dniu 07.03.2019r. o godz. 11.00** w budynku KWP –**VIII piętro pok. 800A** w obecności Wykonawców, którzy zechcą przybyć.
2. Otwarcia ofert dokona Komisja Przetargowa.
3. Niezwłocznie po otwarciu ofert zamawiający zamieści na stronie internetowej informacje dotyczące:
 - a) kwoty, jaką zamierza przeznaczyć na sfinansowanie zamówienia w podziale na zadania
 - b) firm oraz adresów wykonawców, którzy złożyli oferty w terminie;
 - c) ceny, terminu wykonania zamówienia, okresu gwarancji i warunków płatności zawartych w ofertach
4. Ocena złożonych ofert nastąpi w części niejawnego posiedzenia Komisji.
5. W toku badania i oceny ofert Zamawiający może żądać od Wykonawców wyjaśnień dotyczących treści złożonych ofert w trybie art. 87 ust. 1 ustawy - Prawo zamówień publicznych. Zamawiający poprawi w ofercie:
 - a) oczywiste omyłki pisarskie
 - b) oczywiste omyłki rachunkowe
 - c) inne omyłki polegające na niezgodności oferty z SIWZ, niepowodujące istotnych zmian w treści oferty.
6. Jeżeli zaoferowana cena lub koszt, lub ich istotne części składowe, wydają się rażąco niskie w stosunku do przedmiotu zamówienia i budzą wątpliwości zamawiającego co do możliwości wykonania przedmiotu zamówienia zgodnie z wymaganiami określonymi przez zamawiającego lub wynikającymi z odrębnych przepisów, zamawiający zwróci się o udzielenie wyjaśnień, w tym złożenie dowodów, dotyczących wyliczenia ceny lub kosztu, na zasadach określonych w art. 90 ustawy Pzp.
7. Obowiązek wykazania, że oferta nie zawiera rażąco niskiej ceny lub kosztu, spoczywa na wykonawcy.
8. Zamawiający oceni i porówna tylko te oferty, które zostaną zaklasyfikowane jako nie podlegające odrzuceniu.
9. Zamawiający informuje, iż zgodnie z art. 96 ust. 3 Ustawy PZP protokół postępowania jest jawny, z zastrzeżeniem art. 8 ust. 3 i 4 ustawy PZP.

14. OPIS SPOSOBU OBLICZENIA CENY

- a) wykonawca zobowiązany jest podać cenę brutto w formularzu ofertowym. Zaoferowana cena jednej roboczogodziny obejmuje wszystkie koszty z uwzględnieniem podatku od towarów i usług VAT,

innych opłat i podatków oraz ewentualnych upustów i rabatów, skalkulowana z uwzględnieniem kosztów transportu uszkodzonych pojazdów z miejsca wskazanego przez Zamawiającego do punktu naprawy Wykonawcy i odstawieniem ich po dokonaniu naprawy. Cena jednej roboczogodziny nie uwzględnia jedynie ceny materiałów i części wykorzystywanych przy naprawie samochodów

b) wszystkie wartości dotyczące ceny podane w formularzu ofertowym muszą być podane w złotych polskich z dokładnością do dwóch miejsc po przecinku.

Jeżeli wybór oferty będzie prowadził do powstania u Zamawiającego obowiązku podatkowego zgodnie z przepisami o podatku od towarów i usług, Wykonawca jest zobowiązany wskazać w formularzu ofertowym w jakim zakresie (podać nazwę lub rodzaj towaru lub usługi, których dostawa lub świadczenie będzie prowadzić do powstania takiego obowiązku podatkowego), oraz wartość tego towaru lub usługi bez kwoty podatku. Jeżeli Wykonawca w formularzu ofertowym nie zamieści takiej informacji Zamawiający uzna, iż wybór jego Oferty nie będzie prowadził do powstania u zamawiającego obowiązku podatkowego zgodnie z przepisami o podatku od towarów i usług.

15. OPIS KRYTERIÓW, KTÓRYMI ZAMAWIAJĄCY BĘDZIE SIĘ KIEROWAŁ PRZY WYBORZE OFERTY WRAZ Z PODANIEM WAG TYCH KRYTERIÓW I SPOSOBU OCENY OFERT.

Kryterium I:

- C - cena: waga 60%;

Liczba punktów w kryterium „cena” wyliczona zostanie w następujący sposób:

$$C = \frac{\text{Najniższa cena ofertowa z przedłożonych ofert}}{\text{Cena oferty badanej}} \times 60$$

Kryterium II:

- G - okres gwarancji na wykonaną usługę (min. 12 miesięcy): waga 30%

Liczba punktów w kryterium „okres gwarancji na wykonaną usługę” wyliczona zostanie w następujący sposób:

- 12 miesięcy – 0 punktów;
- od 13 do 17 miesięcy: 5 punktów;
- od 18 do 21 miesięcy: 10 punktów;
- od 22 do 25 miesięcy: 15 punktów;
- od 26 do 29 miesięcy: 20 punktów;
- od 30 do 35 miesięcy: 25 punktów;
- od 36 miesięcy i powyżej: 30 punktów.

WYKONAWCA winien podać okres gwarancji w pełnych miesiącach.

Oferty zawierające okres gwarancji krótszy niż 12 miesięcy zostaną odrzucone.

W przypadku, gdy Wykonawca nie wskaże w ofercie okresu gwarancji na wykonaną usługę, Wykonawca oświadcza, że zaoferował minimalny okres gwarancji tj. 12 miesięcy licząc od dnia odbioru pojazdu i podpisaniu protokołu odbioru.

Kryterium III:

- O – zatrudnienie w oparciu o umowę o pracę: waga 10%

Liczba punktów w kryterium „zatrudnienie w oparciu o umowę o pracę” wyliczona zostanie w następujący sposób:

- 2 osoby: 0 punktów;
- 3 osoby: 5 punktów;
- 4 osoby i więcej: 10 punktów

W przypadku braku wskazania w formularzu ofertowym osoby: (...)będą / nie będą* zatrudnione na podstawie umowy o pracę (...), Wykonawca otrzymuje „0” punktów dla kryterium oceny – zatrudnienie w oparciu o umowę o pracę.

W przypadku, gdy Wykonawca nie wskaże w ofercie liczby osób zatrudnionych na podstawie umowy o pracę w rozumieniu art. 22 § 1 ustawy z dnia 26.06.1974r. Kodeks pracy (tj. Dz.U. 2018 r. poz. 108 z późn. zm.) lub analogicznych przepisów państw członkowskich UE, EOG,, Wykonawca oświadcza, że Wykonawca lub podwykonawca zatrudni 2 osoby w rozumieniu przepisów prawa pracy w rozumieniu art.22 § 1 ustawy z dnia 26.06.1974r. Kodeks pracy (tj. Dz.U. 2018 r. poz. 108 z późn. zm.) lub analogicznych przepisów państw członkowskich UE, EOG wykonujące wskazane niżej czynności w trakcie realizacji zamówienia, w tym:

- 1) prace dotyczące procesu napraw blacharsko-lakierniczych – co najmniej 1 osoba w wymiarze pełnego etatu,
- 2) prace w zakresie mechaniki pojazdowej – co najmniej 1 osoba w wymiarze pełnego etatu.

W przypadku, gdy Wykonawca lub podwykonawca, który czynności :

- 1) prace dotyczące procesu napraw blacharsko-lakierniczych – co najmniej 1 osoba w wymiarze pełnego etatu,
- 2) prace w zakresie mechaniki pojazdowej – co najmniej 1 osoba w wymiarze pełnego etatu.

wykonuje wyłącznie osobiście wymóg ten nie dotyczy a wykonawca za kryterium zatrudnienie w oparciu o umowę o pracę otrzyma 0 punktów.

Za najkorzystniejszą ZAMAWIAJĄCY uzna ofertę WYKONAWCY który uzyska największą łączną liczbę punktów.

$$\dot{L} = C + G + O$$

gdzie:

\dot{L} – łączna liczba punktów

C – punkty w kryterium cena

G – punkty w kryterium okres gwarancji na wykonaną usługę

O – punkty w kryterium zatrudnienie w oparciu o umowę o pracę

Pod pojęciem ceny należy rozumieć cenę w rozumieniu art. 3 ust. 1 pkt.1 i ust. 2 ustawy z dnia 9 maja 2014r. o informowaniu o cenach towarów i usług (Dz. U. 2014, poz. 915)

16. INFORMACJE DOTYCZĄCE FORMALNOŚCI PO WYBORZE OFERTY

1. W przypadku Wykonawców ubiegających się wspólnie o udzielenie zamówienia publicznego (np. konsorcjum) Zamawiający zastrzega sobie prawo żądania, przed zawarciem umowy w sprawie zamówienia publicznego, umowy regulującej współpracę tych Wykonawców. Zamawiający zaleca, aby umowa ta zwierzała zakres rzeczowy przedmiotu zamówienia, jaki będzie realizował każdy z Wykonawców występujących wspólnie.

2. Wykonawca musi posiadać oraz przedstawić przed podpisaniem umowy polisę ubezpieczeniową potwierdzającą posiadanie ubezpieczenia odpowiedzialności cywilnej w związku z prowadzoną działalnością gospodarczą, w zakresie złożonej oferty. Powyższa polisa musi być obowiązująca przez cały okres obowiązywania umowy. W przypadku, gdy posiadana już przez Wykonawcę polisa traci swą ważność w trakcie trwania umowy, będzie on zobowiązany złożyć do Wydziału Transportu KWP do osoby odpowiedzialnej za realizację umowy ze strony zamawiającego (najpóźniej w dniu utraty ważności polisy) nową polisę obejmującą pozostały okres realizacji zamówienia.

17. ISTOTNE DLA STRON POSTANOWIENIA, KTÓRE ZOSTANĄ WPROWADZONE DO TREŚCI ZAWIERANEJ UMOWY

Projekt umowy stanowią Załączniki nr 4 A i B do SIWZ.

- a) Dopuszczalna jest zmiana umowy polegająca na zmianie danych WYKONAWCY bez zmian samego WYKONAWCY (np. zmiana siedziby, adresu, nazwy);
- b) Dopuszczalne jest wydłużenie czasu trwania umowy w sytuacji niewykorzystania przez ZAMAWIAJĄCEGO kwoty wynikającej z oferty WYKONAWCY.

Strony dopuszczają waloryzację wynagrodzenia WYKONAWCY w przypadku zmiany:

- 1) stawki podatku od towarów i usług,
 - 2) wysokości minimalnego wynagrodzenia za pracę albo wysokości minimalnej stawki godzinowej, ustalonych na podstawie przepisów *ustawy z dnia 10 października 2002 r. o minimalnym wynagrodzeniu za pracę*,
 - 3) zasad podlegania ubezpieczeniom społecznym lub ubezpieczeniu zdrowotnemu lub wysokości stawki składki na ubezpieczenie społeczne lub zdrowotne,
 - 4) zasad gromadzenia i wysokości wpłat do pracowniczych planów kapitałowych, o których mowa w *ustawie z dnia 4 października 2018r. o pracowniczych planach kapitałowych*,
- jeżeli zmiany te będą miały wpływ na koszty wykonania zamówienia przez **WYKONAWCĘ**. W

przypadkach, o których mowa w pkt. 11 zmiana wymaga wniosku jednej ze stron umowy.

1. W przypadku, o którym mowa w pkt. 11 ppkt. 1), wysokość zmiany wynagrodzenia odpowiadać będzie wysokości zmiany stawki podatku od towarów i usług.
2. W przypadkach, o których mowa w pkt. 11 ppkt. 2) i 3), Strona wnioskująca o zmianę wynagrodzenia obowiązana jest wykazać drugiej stronie czy i jaki wpływ zmiany te będą miały na koszty wykonania zamówienia przez **WYKONAWCĘ**.
3. Zmiana wynagrodzenia należnego **WYKONAWCY** wymaga formy pisemnej pod rygorem nieważności.
4. Zmiany umowy wymagają zachowania formy pisemnej pod rygorem nieważności i obowiązywać będą od dnia podpisania przez Strony aneksu w tym zakresie.

Umowa zostanie zawarta z Wykonawcą, którego oferta zostanie wybrana jako najkorzystniejsza po upływie terminu przewidzianego w art. 94 ustawy Pzp.

18. ŚRODKI OCHRONY PRAWNEJ PRZYSŁUGUJĄCE WYKONAWCY W TOKU POSTĘPOWANIA O UDZIELENIE ZAMÓWIENIA

1. Wykonawcy Zgodnie z ustawą Pzp przysługują środki ochrony prawnej określone w Dziale VI: wykonawcy a także innemu podmiotowi jeżeli ma lub miał interes w uzyskaniu danego zamówienia oraz poniósł lub może ponieść szkodę w wyniku naruszenia przez zamawiającego przepisów ww. ustawy.

2. Środki ochrony prawnej wobec ogłoszenia o zamówieniu oraz specyfikacji istotnych warunków zamówienia przysługują również organizacjom wpisanym na listę, o której mowa w art. 154 pkt 5.
3. Odwołanie przysługuje wyłącznie od niezgodnej z przepisami ustawy czynności zamawiającego podjętej w postępowaniu o udzielenie zamówienia lub zaniechania czynności, do której zamawiający jest zobowiązany na podstawie ustawy.
4. Jeżeli wartość zamówienia jest mniejsza niż kwoty określone w przepisach wydanych na podstawie art. 11 ust. 8, odwołanie przysługuje wyłącznie wobec czynności:

- 1) wyboru trybu negocjacji bez ogłoszenia, zamówienia z wolnej ręki lub zapytania o cenę;
- 2) określenia warunków udziału w postępowaniu;
- 3) wykluczenia odwołującego z postępowania o udzielenie zamówienia;
- 4) odrzucenia oferty odwołującego,
- 5) opisu przedmiotu zamówienia,
- 6) wyboru najkorzystniejszej oferty.

5. Termin wniesienia odwołania:

- 1) Odwołanie wnosi się w terminie 5 dni od dnia przesłania informacji o czynności zamawiającego stanowiącej podstawę jego wniesienia –jeżeli zostały przesłane w sposób określony w art. 180 ust. 5 zdanie drugie albo w terminie 10 dni –jeżeli zostały przesłane w inny sposób.
- 2) Odwołanie wobec treści ogłoszenia o zamówieniu, a jeżeli postępowanie jest prowadzone w trybie przetargu nieograniczonego, także wobec postanowień specyfikacji istotnych warunków zamówienia, wnosi się w terminie: 5 dni od dnia zamieszczenia ogłoszenia w Biuletynie Zamówień Publicznych lub specyfikacji istotnych warunków zamówienia na stronie internetowej.
- 3) Odwołanie wnosi się do Prezesa Krajowej Izby Odwoławczej w formie pisemnej lub w postaci elektronicznej, podpisane bezpiecznym podpisem elektronicznym weryfikowanym przy pomocy ważnego kwalifikowanego certyfikatu lub równoważnego środka, spełniającego wymagania dla tego

rodzaju podpisu.

4) W przypadku wniesienia odwołania po upływie terminu składania ofert bieg terminu związania oferta ulega zawieszeniu do czasu ogłoszenia przez Izbę orzeczenia.

6. Organ odpowiedzialny za procedury odwoławcze: Krajowa Izba Odwoławcza, ul. Postępu 17A, 02-676 Warszawa.

19. ZAMAWIAJĄCY NIE PRZEWIDUJE ZAWARCIA UMOWY RAMOWEJ.

20. ROZLICZENIA POMIĘDZY ZAMAWIAJĄCYM A WYKONAWCĄ ZAMÓWIENIA ODBYWAĆ SIĘ BĘDĄ W ZŁOTYCH POLSKICH.

Załączniki:

Nr 1 – formularz ofertowy

Nr 2- propozycja oświadczenia o przynależności do grupy kapitałowej

Nr 3 – propozycja oświadczenia o niepodleganiu wykluczeniu i spełnianiu warunków.

Nr 4 A i B - wzory umów do zadania nr 1 i 2

Nr 5 - Propozycja zobowiązania podmiotu trzeciego do oddania do dyspozycji wykonawcy niezbędnych zasobów

Nr 6 – Wykaz narzędzi wyposażenia zakładu i urządzeń technicznych dostępnych wykonawcy usług lub robót budowlanych w celu wykonania zamówienia wraz z informacją o podstawie dysponowania tymi narzędziami

Komenda Wojewódzka Policji

z siedzibą w Radomiu

Sekcja Zamówień Publicznych

ul. 11 Listopada 37/59

26-600 Radom

dokument wytworzył : Paweł Kęsiak

**NARZĘDZI WYPOSAŻENIA ZAKŁADU LUB URZĄDZEŃ TECHNICZNYCH DOSTĘPNYCH
WYKONAWCY W CELU WYKONANIA ZAMÓWIENIA PUBLICZNEGO WRAZ Z INFORMACJĄ
O PODSTAWIE DYSPONOWANIA TYMI ZASOBAMI**

Ja, niżej podpisany

.....
działając w imieniu i na rzecz

.....
oświadczam, iż warsztat naprawczy:

.....
(lokalizacja – adres)

spełnia poniższe warunki:

L.p.	Wyszczególnienie	Spełnia/nie spełnia*	Podstawa dysponowania
1	min. 1 stanowisko do napraw lakierniczych	Spełnia/nie spełnia	
2	min. 1 stanowisko do napraw blacharskich	Spełnia/nie spełnia	
3	min. 1 stanowisko do napraw mechanicznych pojazdów	Spełnia/nie spełnia	
4	min. 1 stanowisko diagnostyczne wyposażone w urządzenie do ustawiania zbieżności kół oraz urządzenie do kontroli ustawiania świateł	Spełnia/nie spełnia	
5	rama naprawcza do naciągania nadwozi pojazdów	Spełnia/nie spełnia	
6	urządzenie do wyciągania profili zewnętrznych oraz wgnieceń (bez konieczności lakierowania naprawianych elementów)	Spełnia/nie spełnia	
7	Wykonawca musi dysponować holownikiem działającym 24 godziny na dobę i 7 dni w tygodniu, gotowym świadczyć Zamawiającemu usługi holowania pojazdów do i po naprawie	Spełnia/nie spełnia	
8	utwardzony plac parkingowy odpowiednio zabezpieczony przed dostępem osób trzecich oraz zadaszone pomieszczenie do przechowywania samochodów po i do naprawy	Spełnia/nie spełnia	
9	program do kosztorysowania napraw pojazdów (nazwa programu)	Spełnia/nie spełnia	

*niepotrzebne skreślić

Miejscowość....., dnia r.

.....
(podpis osoby uprawnionej do reprezentowania Wykonawcy)

Wykonawca:

.....
.....
.....

(pełna nazwa/firma, adres, w
zależności od podmiotu: NIP/PESEL,
KRS/CEiDG)

Oświadczenie wykonawcy

składane na podstawie art. 25a ust. 1 ustawy z dnia 29 stycznia 2004 r.

Prawo zamówień publicznych (dalej jako: ustawa Pzp),

DOTYCZĄCE PRZESŁANEK WYKLUCZENIA Z POSTĘPOWANIA

Na potrzeby postępowania o udzielenie zamówienia publicznego **nr 7/19** oświadczam, co następuje:

OŚWIADCZENIA DOTYCZĄCE WYKONAWCY:

1. Oświadczam, że nie podlegam wykluczeniu z postępowania na podstawie art. 24 ust 1 pkt 12-23 ustawy Pzp.
2. Oświadczam, że nie podlegam wykluczeniu z postępowania na podstawie art. 24 ust. 5 ustawy Pzp w zakresie określonym w SIWZ

..... (miejsowość), dnia r.

.....

(podpis)

Oświadczam, że zachodzą w stosunku do mnie podstawy wykluczenia z postępowania na podstawie art. ustawy Pzp(podać mającą zastosowanie podstawę wykluczenia spośród wymienionych w art. 24 ust. 1 pkt 13-14, 16-20 lub art. 24 ust. 5 ustawy Pzp). Jednocześnie oświadczam, że w związku z ww. okolicznością, na podstawie art. 24 ust. 8 ustawy Pzp podjąłem następujące środki naprawcze:

.....
.....
.....
.....

..... (miejsowość), dnia r.

.....

(podpis)

OŚWIADCZENIE DOTYCZĄCE PODMIOTU, NA KTÓREGO ZASOBY POWOŁUJE SIĘ WYKONAWCA:

Oświadczam, że w stosunku do następującego/ych podmiotu/tów, na którego/ych zasoby powołuję się w niniejszym postępowaniu, tj.:

.....
.....

(podać pełną nazwę/firmę, adres, a także w zależności od podmiotu: NIP/PESEL, KRS/CEiDG) nie zachodzą podstawy wykluczenia z postępowania o udzielenie zamówienia.

..... (miejsowość), dnia r.

.....
(podpis)

OŚWIADCZENIE DOTYCZĄCE PODWYKONAWCY NIEBĘDĄCEGO PODMIOTEM, NA KTÓREGO ZASOBY POWOŁUJE SIĘ WYKONAWCA:

Oświadczam, że w stosunku do następującego/ych podmiotu/tów, będącego/ych podwykonawcą/ami:

.....

(podać pełną nazwę/firmę, adres, a także w zależności od podmiotu: NIP/PESEL, KRS/CEiDG), nie zachodzą podstawy wykluczenia z postępowania o udzielenie zamówienia.

..... (miejsowość), dnia r.

.....
(podpis)

OŚWIADCZENIE DOTYCZĄCE PODANYCH INFORMACJI:

Oświadczam, że wszystkie informacje podane w powyższych oświadczeniach są aktualne i zgodne z prawdą oraz zostały przedstawione z pełną świadomością konsekwencji wprowadzenia zamawiającego w błąd przy przedstawianiu informacji.

..... (miejsowość), dnia r.

.....
(podpis)

DOTYCZĄCE SPEŁNIANIA WARUNKÓW UDZIAŁU W POSTĘPOWANIU

Jednocześnie oświadczam, co następuje:

INFORMACJA DOTYCZĄCA WYKONAWCY:

Oświadczam, że spełniam warunki udziału w postępowaniu określone przez zamawiającego w pkt. 5 Specyfikacji Istotnych Warunków Zamówienia.

..... (miejsowość), dnia r.

.....
(podpis)

INFORMACJA W ZWIĄZKU Z POLEGANIEM NA ZASOBACH INNYCH PODMIOTÓW:

Oświadczam, że w celu wykazania spełniania warunków udziału w postępowaniu, określonych przez zamawiającego w pkt. 5 Specyfikacji Istotnych Warunków Zamówienia, polegam na zasobach następującego/yh podmiotu/ów:

.....

.....

....., w następującym zakresie:

.....

(wskazać podmiot i określić odpowiedni zakres dla wskazanego podmiotu).

..... (miejsowość), dnia r.

.....
(podpis)

OŚWIADCZENIE DOTYCZĄCE PODANYCH INFORMACJI:

Oświadczam, że wszystkie informacje podane w powyższych oświadczeniach są aktualne i zgodne z prawdą oraz zostały przedstawione z pełną świadomością konsekwencji wprowadzenia zamawiającego w błąd przy przedstawianiu informacji.

..... (miejsowość), dnia r.

.....
(podpis)

FORMULARZ OFERTOWYnr sprawy 7/19

Zarejestrowana nazwa Wykonawcy:.....

Zarejestrowany adres Wykonawcy:.....

Numer telefonu Numer faksu

Regon/Pesel*..... NIP

Aktualny e- mail.....

Osoba wyznaczona do kontaktów do współdziałania przy realizacji umowy (imię, nazwisko, telefon, e-mail):
.....**Zadanie nr 1 Okręg Radom – Siedlce****Kryterium I – Cena:**

Oferowana cena roboczogodziny brutto*	Szacowana liczba roboczogodzin	Wartość robocizny (kol.1 x kol. 2)	Wartość części i materiałów użytych przy wykonywaniu napraw	Łączna wartość oferty (kol.3 + kol.4)
1	2	3	4	5
	802,3		256.951,38 zł.	

*Zaferowana cena jednej roboczogodziny obejmuje wszystkie koszty z uwzględnieniem podatku od towarów i usług VAT, innych opłat i podatków oraz ewentualnych upustów i rabatów, skalkulowana z uwzględnieniem kosztów transportu uszkodzonych pojazdów z miejsca wskazanego przez ZAMAWIAJĄCEGO do punktu naprawy WYKONAWCY. Cena jednej roboczogodziny nie uwzględnia jedynie ceny materiałów i części wykorzystywanych przy naprawie samochodów.

Kryterium II – Okres gwarancji:**Okres gwarancji na wykonaną usługę: miesięcy. (minimum 12 miesięcy)**

WYKONAWCA winien podać okres gwarancji w pełnych miesiącach.

Oferty zawierające okres gwarancji krótszy niż 12 miesięcy zostaną odrzucone.

W przypadku, gdy Wykonawca nie wskaże w ofercie okresu gwarancji na wykonaną usługę, Wykonawca oświadcza, że zaoferował minimalny okres gwarancji tj. 12 miesięcy licząc od dnia odbioru pojazdu i podpisaniu protokołu odbioru.**Kryterium III – Zatrudnienie w oparciu o umowę o pracę:**

Oświadczam, że w ogólnej liczbie osób, którym zostanie powierzona realizacja przedmiotu zamówienia:

- co najmniej osoby (wpisać liczbę osób) będą**
 nie będą

zatrudnione na podstawie umowy o pracę w rozumieniu przepisów prawa pracy w rozumieniu art.22 § 1 ustawy z dnia 26.06.1974r. Kodeks pracy (tj. Dz.U. 2016 r. poz. 1666 z późn. zm.) *lub analogicznych przepisów państw członkowskich UE, EOG*, przy realizacji zamówienia, w wymiarze pełnych etatów przez cały okres realizacji umowy, w tym: co najmniej 1 osoba wykonująca prace dotyczące procesu napraw blacharsko-lakierniczych i co najmniej 1 osoba wykonująca prace w zakresie mechaniki pojazdowej.

*zaznaczyć właściwe

W przypadku braku zaznaczenia, Wykonawca otrzymuje „0” punktów dla kryterium oceny – zatrudnienie w oparciu o umowę o pracę

W przypadku braku zaznaczenia w formularzu ofertowym osoby: (...)będą / nie będą* zatrudnione na podstawie umowy o pracę (..), Wykonawca otrzymuje „0” punktów dla kryterium oceny – zatrudnienie w oparciu o umowę o pracę.

W przypadku, gdy Wykonawca nie wskaże w ofercie liczby osób zatrudnionych na podstawie umowy o pracę w rozumieniu art. 22 § 1 ustawy z dnia 26.06.1974r. Kodeks pracy (tj. Dz.U. 2016 r. poz. 1666 z późn. zm) lub analogicznych przepisów państw członkowskich UE, EOG,, Wykonawca oświadcza, że Wykonawca lub podwykonawca zatrudni 2 osoby w rozumieniu przepisów prawa pracy w rozumieniu art.22 § 1 ustawy z dnia 26.06.1974r. Kodeks pracy (tj. Dz.U. 2016 r. poz. 1666 z późn. zm.) lub analogicznych przepisów państw członkowskich UE, EOG wykonujące wskazane niżej czynności w trakcie realizacji zamówienia, w tym:

- 1) prace dotyczące procesu napraw blacharsko-lakierniczych – co najmniej 1 osoba w wymiarze pełnego etatu,
- 2) prace w zakresie mechaniki pojazdowej – co najmniej 1 osoba w wymiarze pełnego etatu.

W przypadku, gdy Wykonawca lub podwykonawca, który czynności :

- 1) prace dotyczące procesu napraw blacharsko-lakierniczych – co najmniej 1 osoba w wymiarze pełnego etatu,
- 2) prace w zakresie mechaniki pojazdowej – co najmniej 1 osoba w wymiarze pełnego etatu.

wykonuje wyłącznie osobiście wymóg ten nie dotyczy a wykonawca za kryterium zatrudnienie w oparciu o umowę o pracę otrzyma 0 punktów.

W trakcie realizacji zamówienia na każde wezwanie **ZAMAWIAJĄCEGO**, w wyznaczonym w tym wezwaniu terminie **WYKONAWCA** przedłoży **ZAMAWIAJĄCEMU** dowody w celu potwierdzenia spełnienia zaoferowanego wymogu zatrudnienia.

Zadanie nr 2 Okręg Płock – Ostrołęka

Kryterium I – Cena:

Oferowana cena roboczogodziny brutto*	Szacowana liczba roboczogodzin	Wartość robocizny (kol.1 x kol. 2)	Wartość części i materiałów użytych przy wykonywaniu napraw	łącna wartość oferty (kol.3 + kol.4)
1	2	3	4	5
	925,7		296.482,37 zł.	

*Zaoferowana cena jednej roboczogodziny obejmuje wszystkie koszty z uwzględnieniem podatku od towarów i usług VAT, innych opłat i podatków oraz ewentualnych upustów i rabatów, skalkulowana z uwzględnieniem kosztów transportu uszkodzonych pojazdów z miejsca wskazanego przez ZAMAWIAJĄCEGO do punktu naprawy WYKONAWCY. Cena jednej roboczogodziny nie uwzględnia jedynie ceny materiałów i części wykorzystywanych przy naprawie samochodów.

Kryterium II – Okres gwarancji:

Okres gwarancji na wykonaną usługę: miesięcy. (minimum 12 miesięcy)

WYKONAWCA winien podać okres gwarancji w pełnych miesiącach.

Oferty zawierające okres gwarancji krótszy niż 12 miesięcy zostaną odrzucone.

W przypadku, gdy Wykonawca nie wskaże w ofercie okresu gwarancji na wykonaną usługę, Wykonawca oświadcza, że zaoferował minimalny okres gwarancji tj. 12 miesięcy licząc od dnia odbioru pojazdu i podpisaniu protokołu odbioru.

Kryterium III – Zatrudnienie w oparciu o umowę o pracę:

Oświadczam, że w ogólnej liczbie osób, którym zostanie powierzona realizacja przedmiotu zamówienia:

- co najmniej** osoby (wpisać liczbę osób) **będą**
- nie będą**

zatrudnione na podstawie umowy o pracę w rozumieniu przepisów prawa pracy w rozumieniu art.22 § 1 ustawy z dnia 26.06.1974r. Kodeks pracy (tj. Dz.U. 2016 r. poz. 1666 z późn. zm.) *lub analogicznych przepisów państw członkowskich UE, EOG*, przy realizacji zamówienia, w wymiarze pełnych etatów przez cały okres realizacji umowy, w tym: co najmniej 1 osoba wykonująca prace dotyczące procesu napraw blacharsko-lakierniczych i co najmniej 1 osoba wykonująca prace w zakresie mechaniki pojazdowej.

**zaznaczyć właściwe*

W przypadku braku zaznaczenia, Wykonawca otrzymuje „0” punktów dla kryterium oceny – zatrudnienie w oparciu o umowę o pracę

W przypadku braku zaznaczenia w formularzu ofertowym osoby: (...) **będą / nie będą*** zatrudnione na podstawie umowy o pracę (...), Wykonawca otrzymuje „0” punktów dla kryterium oceny – zatrudnienie w oparciu o umowę o pracę.

W przypadku, gdy Wykonawca nie wskaże w ofercie liczby osób zatrudnionych na podstawie umowy o pracę w rozumieniu art. 22 § 1 ustawy z dnia 26.06.1974r. Kodeks pracy (tj. Dz.U. 2016 r. poz. 1666 z późn. zm) lub analogicznych przepisów państw członkowskich UE, EOG,, Wykonawca oświadcza, że Wykonawca lub podwykonawca zatrudni 2 osoby w rozumieniu przepisów prawa pracy w rozumieniu art.22 § 1 ustawy z dnia 26.06.1974r. Kodeks pracy (tj. Dz.U. 2016 r. poz. 1666 z późn. zm.) lub analogicznych przepisów państw członkowskich UE, EOG wykonujące wskazane niżej czynności w trakcie realizacji zamówienia, w tym:

- 1) prace dotyczące procesu napraw blacharsko-lakierniczych – co najmniej 1 osoba w wymiarze pełnego etatu,
- 2) prace w zakresie mechaniki pojazdowej – co najmniej 1 osoba w wymiarze pełnego etatu.

W przypadku, gdy Wykonawca lub podwykonawca, który czynności :

- 1) prace dotyczące procesu napraw blacharsko-lakierniczych – co najmniej 1 osoba w wymiarze pełnego etatu,
- 2) prace w zakresie mechaniki pojazdowej – co najmniej 1 osoba w wymiarze pełnego etatu.

wykonuje wyłącznie osobiście wymóg ten nie dotyczy a wykonawca za kryterium zatrudnienie w oparciu o umowę o pracę otrzyma 0 punktów.

W trakcie realizacji zamówienia na każde wezwanie **ZAMAWIAJĄCEGO**, w wyznaczonym w tym wezwaniu terminie **WYKONAWCA** przedłoży **ZAMAWIAJĄCEMU** dowody w celu potwierdzenia spełnienia zaoferowanego wymogu zatrudnienia.

- 1) Oświadczenie Wykonawcy z art. 91 ust. 3a ustawy Pzp – Oświadczam (-y), że wybór mojej/naszej oferty: **prowadzi / nie prowadzi** (*niepotrzebne skreślić*) do powstania u Zamawiającego obowiązku podatkowego zgodnie z przepisami ustawy o podatku od towarów i usług - *W przypadku niezaznaczenia żadnej odpowiedzi, oświadczam iż wybór naszej oferty nie będzie prowadził do powstania u Zamawiającego obowiązku podatkowego zgodnie z przepisami o podatku od towarów i usług.*
- 2) **Oświadczam, że** zgodnie z Ustawą z dnia 2 lipca 2004r. o swobodzie działalności gospodarczej Dz. U. z 2016r. poz. 1829.
 - jestem małym lub średnim przedsiębiorcą
 - nie jestem małym lub średnim przedsiębiorcą

Pouczenie

1) **średnie przedsiębiorstwo** – średnie przedsiębiorstwo to przedsiębiorstwo, które:

- zatrudnia mniej niż 250 pracowników oraz

- jego roczny obrót nie przekracza 50 milionów euro lub całkowity bilans roczny nie przekracza 43 milionów euro;

2) **małe przedsiębiorstwo** – małe przedsiębiorstwo to przedsiębiorstwo, które:

- zatrudnia mniej niż 50 pracowników oraz
- jego roczny obrót nie przekracza 10 milionów euro lub całkowity bilans roczny nie przekracza 10 milionów euro.

**2. Podwykonawcom zamierzamy powierzyć wykonanie następujących części zamówienia:
(wypełnić jeśli dotyczy)**

Część zamówienia powierzona podwykonawcy	Nazwa (Firma) podwykonawcy – o ile jest znana na etapie składania Ofert

3. Informujemy, że wskazane poniżej dokumenty lub oświadczenia dostępne są w formie elektronicznej pod określonymi adresami internetowymi ogólnodostępnymi i bezpłatnymi baz danych: (wypełnić jeśli dotyczy)

Nazwa dokumentu lub oświadczenia	Adres internetowy bazy danych, gdzie dostępny jest dokument lub oświadczenie

4. Nr rachunku bankowego/nazwa banku Wykonawcy na który należy dokonać zwrotu wadium (wpisać jeśli dotyczy):

.....

5. Oświadczam, że wypełniłem obowiązki informacyjne przewidziane w art. 13 lub art. 14 RODO1) wobec osób fizycznych, od których dane osobowe bezpośrednio lub pośrednio pozyskałem w celu ubiegania się o udzielenie zamówienia publicznego w niniejszym postępowaniu.***

Pouczenie dot. RODO:

1) rozporządzenie Parlamentu Europejskiego i Rady (UE) 2016/679 z dnia 27 kwietnia 2016r. w sprawie ochrony osób fizycznych w związku z przetwarzaniem danych osobowych i w sprawie swobodnego przepływu takich danych oraz uchylenia dyrektywy 95/46/WE (ogólne rozporządzenie o ochronie danych) (Dz. Urz. UE L 119 z 04.05.2016, str. 1).

*** W przypadku gdy wykonawca nie przekazuje danych osobowych innych niż bezpośrednio jego dotyczących lub zachodzi wyłączenie stosowania obowiązku informacyjnego, stosownie do art. 13 ust. 4 lub art. 14 ust. 5 RODO treści oświadczenia wykonawca nie składa (usunięcie treści oświadczenia np. przez jego wykreślenie).

6. Inne informacje:

.....
.....

....., dn.
(miejsowość) (dzień, miesiąc, rok)

.....
(pieczęć i podpis osoby upoważnionej do reprezentowania Wykonawcy)

****) oferta powinna być podpisana przez osobę lub w przypadku reprezentacji łącznej – przez osoby upoważnione do składania oświadczeń woli w imieniu Wykonawcy – zgodnie z formą reprezentacji określoną we właściwym rejestrze lub ewidencji. W przypadku podpisania oferty przez osoby upoważnione – musi zostać załączone pisemne pełnomocnictwo w oryginale lub kopii potwierdzonej za zgodność z oryginałem przez notariusza.

.....
.....
(pełna nazwa/firma, adres, w zależności
od podmiotu: NIP/PESEL, KRS/CEiDG)

**Oświadczenie
o przynależności lub braku przynależności do tej samej grupy kapitałowej, o której mowa
w art. 24 ust. 1 pkt. 23 ustawy Pzp.**

Na potrzeby postępowania o udzielenie zamówienia publicznego **nr 7/19** oświadczam, że:

- nie należę do grupy kapitałowej, o której mowa w art. 24 ust. 1 pkt. 23 ustawy Pzp.*
- należę do tej samej grupy kapitałowej, o której mowa w art. 24 ust. 1 pkt. 23 ustawy Pzp,
w skład której wchodzi następujące podmioty:*

 - 1.
 - 2.
 - 3.

* zaznaczyć właściwe

Wykonawca należący do tej samej grupy kapitałowej wraz ze złożeniem oświadczenia może przedstawić dowody, że powiązania z innym wykonawcą (o ile występują), nie prowadzą do zakłócenia konkurencji w postępowaniu o udzielenie zamówienia.

UWAGA! NIE NALEŻY SKŁADAĆ NA ETAPIE SKŁADANIA OFERT!

Niniejsze oświadczenie wykonawca przekazuje zamawiającemu w terminie 3 dni od dnia zamieszczenia przez zamawiającego na stronie internetowej informacji, o której mowa w art. 86 ust. 5 ustawy Pzp. W przypadku wykonawców wspólnie ubiegających się o udzielenie zamówienia oświadczenie takie składa każdy z wykonawców.

..... (miejsce), dnia r.

.....
(pieczęć i podpis osoby uprawnionej do składania
oświadczeń woli w imieniu Wykonawcy)

Zobowiązanie
innego podmiotu do oddania do dyspozycji wykonawcy niezbędnych zasobów na okres
korzystania z nich przy wykonywaniu zamówienia
Nr Sprawy 7/19

Ja,
(imię i nazwisko osoby upoważnionej do reprezentowania podmiotu)

działając w imieniu i na rzecz
(nazwa podmiotu)

Zobowiązuję się do oddania wskazanych poniżej zasobów na potrzeby wykonania zamówienia:

.....
(określenie zasobu, np. wiedza i doświadczenie,)

do dyspozycji wykonawcy:
.....
(nazwa wykonawcy)

Jednocześnie oświadczam, że:

1. udostępniam wykonawcy w/w zasoby, w następującym zakresie:

.....

2. sposób wykorzystania udostępnionych przeze mnie zasobów będzie następujący:

.....

3. charakter stosunku łączącego mnie z wykonawcą będzie następujący:

.....

4. zakres mojego udziału przy wykonywaniu zamówienia będzie następujący:

.....

5. okres mojego udziału przy wykonywaniu zamówienia będzie następujący:

.....

....., dn.
/miejsowość/ /dzień, miesiąc, rok/

.....
pieczęć i podpis osoby uprawnionej do składania
oświadczeń woli w imieniu Podmiotu

UMOWA nr (projekt) zad. 1

zawarta w dniu pomiędzy :

Skarbem Państwa:

Komenda Wojewódzka Policji z siedzibą w Radomiu,
ul. 11 – go Listopada 37/59, 26-600 Radom,
NIP: 7962234609, REGON: 670897379 reprezentowaną przez:

ml. insp. Mirosław Jedynek – Zastępca Komendanta Wojewódzkiego Policji z siedzibą w Radomiu
przy kontrasygnacie

ml. insp. Anna Cichocka – Główny Księgowy Naczelnik Wydziału Finansów Komendy Wojewódzkiej
Policji z siedzibą w Radomiu

zwanym dalej **ZAMAWIAJĄCYM**

a

.....
.....
zwanym dalej **WYKONAWCĄ** reprezentowanym przez :

.....
w rezultacie dokonania przez **ZAMAWIAJĄCEGO** wyboru oferty w trybie przetargu nieograniczonego na podstawie art. 39 Ustawy Prawo Zamówień Publicznych z dnia 29 stycznia 2004r. została zawarta umowa o następującej treści:

§1

1. **ZAMAWIAJĄCY** zleca, a **WYKONAWCA** zobowiązuje się do **wykonania kompleksowych napraw powypadkowych i kolizyjnych pojazdów służbowych Policji będących na stanie Komendy Wojewódzkiej Policji z siedzibą w Radomiu, uszkodzonych w wyniku zdarzeń drogowych, oraz wykonywanie innych napraw blacharsko-lakierniczych oraz remontowo-spawalniczych zleconych przez ZAMAWIAJĄCEGO w jednostkach:**

Zadanie I – Okręg Radom-Siedlce (powiaty: miasto Radom, radomski, białobrzegi, grójecki, kozienicki, zwoleński, lipski, szydlowiecki, przysuski, miasto Siedlce, siedlecki, węgrowski, sokołowski, łosicki, garwoliński)

2. Umowa obowiązywać będzie dla pojazdów marki: Alfa Romeo, Audi, BMW, Chevrolet, Citroen, Dacia, Fiat, Ford, Honda, Hyundai, Kia, Land Rover, Mazda, Mercedes, Mitsubishi, Nissan, Opel, Peugeot, Renault, Seat, Skoda, Suzuki, Toyota, Volkswagen.

ZAMAWIAJĄCY przewiduje możliwość napraw powypadkowych, napraw remontowych blacharsko-lakierniczych oraz napraw remonto-spawalniczych dla pojazdów marek nieujętych w niniejszej umowie, a będących na stanie KWP z siedzibą w Radomiu, jednakże w granicach wartości umowy.

3. Miejscem wykonywania usług będzie warsztat wskazany przez **WYKONAWCĘ**.

4. Wykonanie usługi dla każdego z pojazdów będzie odbywało się wg następujących zasad:

- a) **ZAMAWIAJĄCY** zleci **WYKONAWCY** przetransportowanie uszkodzonego pojazdu z miejsca wskazanego przez **ZAMAWIAJĄCEGO** do punktu naprawy **WYKONAWCY**. **WYKONAWCA** dokona przetransportowania pojazdu w ciągu 3 dni od dnia zgłoszenia przez **ZAMAWIAJĄCEGO**. W imieniu **WYKONAWCY**, zgłoszenia przyjmuje osoba:
pod nr tel. lub e-mail

- b) Wszelkie koszty związane z dostarczeniem pojazdu do naprawy jak i dostarczeniem pojazdu do **ZAMAWIAJĄCEGO** po jej dokonaniu spoczywają po stronie **WYKONAWCY**.

- c) Uszkodzony pojazd zostanie przekazany do zakładu **WYKONAWCY** z jednostki lub komórki użytkującej pojazd za pomocą protokołu przekazania pojazdu (**załącznik nr 2 do umowy**).
- d) **WYKONAWCA** zobowiązuje się sporządzić i dostarczyć za pomocą narzędzia teleinformatycznego wstępny kosztorys zawierającego wykaz części zamiennych, podzespołów i materiałów niezbędnych do naprawy wraz z ich cenami (sporządzony w systemie informatycznym Infotech, Autodata, Audatex lub innym oprogramowaniu serwisowym, zawierającym normy czasochłonności dla usterek serwisu i naprawy pojazdów) oraz ilość roboczogodzin (wyliczona w systemie informatycznym Infotech, Autodata, Audatex lub innym oprogramowaniu serwisowym, zawierającym normy czasochłonności dla usterek serwisu i naprawy pojazdów) w terminie do 5 dni roboczych licząc od momentu przyjęcia pojazdu do naprawy.
- e) **WYKONAWCA** będzie stosował za wykonane operacje normy czasowe które nie mogą być większe od norm czasowych operacji naprawczych zwartych w aktualnym katalogu (zgodnie z ofertą **WYKONAWCY**) zawierającym normy czasochłonności dla usterek serwisu i naprawy pojazdu a cena części zamiennych nie może być wyższa od wartości tej części zawartej w aktualnym katalogu (zgodnie z ofertą **WYKONAWCY**) zawierającym normy czasochłonności dla usterek serwisu i naprawy pojazdu.
- f) Podstawą rozpoczęcia naprawy przez **WYKONAWCĘ** jest zaakceptowanie wstępnego kosztorysu wymienionego w ust. 4 lit. d) niniejszego paragrafu przez **ZAMAWIAJĄCEGO**.
- g) W przypadku konieczności rozszerzenia zakresu naprawy którego nie można było przewidzieć podczas oględzin, **WYKONAWCA** zobowiązany jest do przedłożenia kosztorysu uzupełniającego celem zatwierdzenia przez **ZAMAWIAJĄCEGO**.
- h) **ZAMAWIAJĄCY** zastrzega sobie prawo do wprowadzania zmian w sporządzonym kosztorysie, o ile przedmiotowa zmiana nie wpływa na bezpieczeństwo użytkowania pojazdu.
- i) Odbudowa pojazdu oznakowanego w zakresie wyposażenia policyjnego powinna być zgodna z §31 *Rozporządzenia Ministra Infrastruktury z dnia 31.12.2002r. w sprawie warunków technicznych pojazdów oraz zakresu ich niezbędnego wyposażenia (Dz. U. z 2016 r., poz. 2022 z późn. zm.)*, a odtworzenie oznakowania pojazdu nastąpi zgodnie z wytycznymi przekazanymi przez **ZAMAWIAJĄCEGO**.
- j) Termin wykonania usługi będzie ustalony przez Strony po rozpoznaniu zakresu rzeczowego naprawy.
- k) Dopuszczalne jest wydłużenie terminu wykonania usługi w przypadku konieczności naprawy lub wymiany elementów uszkodzonych i nieujawnionych w trakcie diagnozy lub ujawnionych w trakcie wykonania usługi lub w przypadku uzasadnionej trudności w dostępie części zamiennych podlegających wymianie (np. konieczność sprowadzenia ich spoza terytorium Polski).
- l) **WYKONAWCA** zobowiązany jest po wykonaniu naprawy, na swój koszt dostarczyć pojazd do podległej Stacji Obsługi Transportu KWP z siedzibą w Radomiu, tj. Stacji Obsługi Transportu w Radomiu przy ul. Energetyków 14 w celu sprawdzenia należytego wykonania przedmiotu zamówienia. Po stwierdzeniu, że naprawa jest zgodna z zatwierdzonym kosztorysem oraz podpisanym bez uwag „protokołem odbioru pojazdu służbowego po przeprowadzonej naprawie powypadkowej” przez **ZAMAWIAJĄCEGO**, **WYKONAWCA** na swój koszt dostarczy naprawiony pojazd do miejsca wskazanego przez **ZAMAWIAJĄCEGO**. Zaakceptowany przez **ZAMAWIAJĄCEGO** protokół stanowić będzie podstawę do wystawienia faktury VAT.
- m) **ZAMAWIAJĄCY** zastrzega sobie możliwość sprawdzenia pojazdu po dokonaniu naprawy na koszt **WYKONAWCY**.
- n) **ZAMAWIAJĄCY** zastrzega sobie możliwość skontrolowania sposobu wykonania napraw powypadkowych na każdym etapie prac.
- o) **ZAMAWIAJĄCY** dopuszcza po uprzednim uzyskaniu zgody **ZAMAWIAJĄCEGO** możliwość powierzenia wykonania części naprawy pojazdu podwykonawcy – warsztatowi wyspecjalizowanemu w danym obszarze usług, przy czym **WYKONAWCA** jest zobowiązany poinformować **ZAMAWIAJĄCEGO** o podwykonawcy i miejscu naprawy pojazdu. **WYKONAWCA** ponosi odpowiedzialność za naprawy powierzone podwykonawcom.
- p) Pojazdy **ZAMAWIAJĄCEGO** będą przechowywane na terenie zakładu naprawczego **WYKONAWCY**, w sposób uniemożliwiający dostęp osób postronnych oraz zabezpieczający przed uszkodzeniami, zniszczeniem lub utratą pojazdu. **ZAMAWIAJĄCY** nie dopuszcza możliwości poruszania się pojazdami przekazanymi do naprawy poza terenem zakładu naprawczego z wyjątkiem transportu pojazdu lawetą za zgodą i wiedzą **ZAMAWIAJĄCEGO**.

- q) Po przyjęciu pojazdu, **WYKONAWCA** ponosi względem **ZAMAWIAJĄCEGO** pełną odpowiedzialność majątkową za uszkodzenia, zniszczenia lub utratę pojazdu.
- r) Pojazdy **ZAMAWIAJĄCEGO** na czas zamknięcia zakładu naprawczego będą przechowywane w halach napraw **WYKONAWCY**, lub parkingu na terenie zakładu - obiekty muszą być dozorowane technicznie lub fizycznie.

§2

1. Części i materiały użyte do naprawy muszą być:
 - a) fabrycznie nowe, dobrej (gwarantowanej) jakości, wolne od wad fizycznych;
 - b) zgodne z normami zalecanymi przez producentów pojazdów (części tzw. pierwszego montażu lub tzw. zamienniki posiadające niezbędne atesty potwierdzające ich należyłą jakość);
 - c) części mające wpływ na bezpieczeństwo jazdy będą tej samej jakości co komponenty stosowane do montażu pojazdu samochodowego, produkowane zgodnie ze specyfikacjami i standardami produkcji, ustalonymi przez producenta tych pojazdów do produkcji komponentów lub części zamiennych danego pojazdu samochodowego, w tym części zamienne produkowane na tej samej linii produkcyjnej co komponenty danego pojazdu samochodowego;
2. **ZAMAWIAJĄCY** dopuszcza zastosowanie (montaż) w naprawie części używanych lub regenerowanych z wyłączeniem wymienionych w *Rozporządzeniu Ministra Infrastruktury z dnia 28 września 2005 r. w sprawie wykazu przedmiotów wyposażenia i części wymontowanych z pojazdów, których ponowne użycie zagraża bezpieczeństwu ruchu drogowego lub negatywnie wpływa na środowisko (Dz. U. z 2005r. nr 201 poz. 1666)*.
3. **ZAMAWIAJĄCY** zastrzega sobie prawo do dostarczenia **WYKONAWCY** części zamiennych, a **WYKONAWCA** zobowiązuje się do montażu w pojeździe części zamiennych dostarczonych przez **ZAMAWIAJĄCEGO** i obniżenia ceny naprawy pojazdu o wartość części, które pierwotnie wyceniono w kosztorysie naprawy.
4. Zastosowane oleje i płyny eksploatacyjne muszą posiadać aprobaty producenta danego pojazdu dla określonego silnika.
5. **WYKONAWCA** zobowiązuje się do pozyskiwania dla realizacji zleconych napraw tańszych, dostępnych na rynku zamienników części, o jakości równoważnej z częściami oryginalnymi.
6. **ZAMAWIAJĄCY** zastrzega sobie możliwość odbioru starych elementów i części uszkodzonych w czasie kolizji, a wymienionych w czasie naprawy (do 30 dni po odbiorze pojazdu z naprawy).
7. **WYKONAWCA** ponosi wszelkie koszty związane z utylizacją odpadów wytworzonych w czasie napraw.

§3

1. **WYKONAWCY** za wykonaną usługę przysługuje wynagrodzenie w wysokości **zł brutto za roboczogodzinę** (zgodnie z ofertą przetargową z dnia
2. **WYKONAWCY** przysługuje wynagrodzenie za wykonaną usługę oraz zwrot poniesionych kosztów na części i materiały konieczne do jej wykonania, pod warunkiem dostarczenia ich przez **WYKONAWCĘ** i na podstawie zatwierdzonej kalkulacji naprawy oraz z zastosowaniem stawki określonej w ust. 1 niniejszego paragrafu..
3. **ZAMAWIAJĄCY** zobowiązuje się dokonać płatności za wykonaną naprawę przelewem na wskazane przez **WYKONAWCĘ** konto w terminie 30 dni od dnia otrzymania faktury VAT wraz z dokumentami, o których mowa w § 1 ust. 4.

§4

1. **WYKONAWCA** udziela miesięczną gwarancję na wykonaną usługę licząc od dnia odbioru „protokołem odbioru pojazdu służbowego po przeprowadzonej naprawie powypadkowej”.
2. Na zamontowane części i podzespoły **WYKONAWCA** udzieli gwarancji nie krótszej niż przewiduje producent – licząc od dnia odbioru pojazdu.
3. W przypadku wystąpienia wady po odbiorze pojazdu **ZAMAWIAJĄCY** powiadomi pisemnie **WYKONAWCĘ** wyszczególniając rodzaj zgłoszonej wady.
4. **WYKONAWCA** zobowiązany jest do usunięcia wady w terminie 5 dni roboczych licząc od dnia pisemnego powiadomienia o którym mowa w §4 ust. 3 niniejszego paragrafu.
5. Gdy naprawa gwarancyjna związana będzie z koniecznością dostarczenia pojazdu do warsztatu **WYKONAWCY** dostarczenie odbędzie się siłami i na koszt **WYKONAWCY**.

§5

1. Umowa zostaje zawarta na okres **24** miesięcy **od dnia** **do dnia**
2. Umowa wygasa z chwilą upływu czasu na jaki została zawarta lub w przypadku wyczerpania kwoty**zł. brutto** wynikającej z oferty **WYKONAWCY** z dnia....., w zależności które ze zdarzeń nastąpi wcześniej.

§6

1. W przypadku niewykonania umowy w terminie ustalonym przez Strony na podstawie § 1 ust. 4 lit. j) lub k) **WYKONAWCA** zapłaci na rzecz **ZAMAWIAJĄCEGO** karę umowną w wysokości 1% wartości naprawy za każdy dzień opóźnienia, jednakże kara umowna nie może przekroczyć 50% wartości naprawy.
2. W przypadku nie usunięcia wady w terminie określonym w § 4 ust. 4, **WYKONAWCA** zapłaci na rzecz **ZAMAWIAJĄCEGO** karę umowną w wysokości 1 % wartości naprawy za każdy dzień opóźnienia, jednakże kara umowna nie może przekroczyć 50% wartości naprawy.
3. Rozwiązanie umowy przez **ZAMAWIAJĄCEGO** z przyczyn określonych w § 7 ust. 3 na każdym etapie jej realizacji zobowiązuje do zapłaty przez **WYKONAWCĘ** na rzecz **ZAMAWIAJĄCEGO** kary umownej w wysokości 5 % łącznej wartości umowy, o której mowa w § 5 ust. 2.
4. **ZAMAWIAJĄCEMU** przysługuje prawo do potrącenia przysługującej mu względem **WYKONAWCY** wierzytelności z tytułu kar umownych, z wierzytelności **WYKONAWCY** przysługującej mu względem **ZAMAWIAJĄCEGO** z tytułu wynagrodzenia.
5. **ZAMAWIAJĄCY** zastrzega sobie prawo dochodzenia odszkodowania przewyższającego zastrzeżone kary umowne.

§7

1. W razie zaistnienia istotnej zmiany okoliczności powodującej, że wykonanie umowy nie leży w interesie publicznym, czego nie można było przewidzieć w chwili zawarcia umowy, lub dalsze wykonywanie umowy może zagrozić istotnemu interesowi bezpieczeństwa państwa lub bezpieczeństwu publicznemu, **ZAMAWIAJĄCY** może odstąpić od umowy w terminie 30 dni od powzięcia wiadomości o tych okolicznościach.
2. Odstąpienie od umowy wymagane jest w formie pisemnej.
3. **ZAMAWIAJĄCY** może rozwiązać umowę jeżeli **WYKONAWCA** w sposób rażący nie wywiązuje się z postanowień umowy, w szczególności gdy naprawy wykonywane są wadliwie, powodując przedłużanie procedur odbioru pojazdu, montażu części zamiennych o nieodpowiedniej jakości lub pochodzących z nielegalnych źródeł, nie złożenia kosztorysu w terminie określonym w §1 ust. 4 lit. d) – natychmiast po stwierdzeniu ww. naruszeń.

§8

1. **ZAMAWIAJĄCY** dopuszcza zmianę postanowień zawartej umowy w stosunku do treści oferty na podstawie której dokonano wyboru **WYKONAWCY**, w następujących przypadkach i na określonych poniżej warunkach:
 - a) Dopuszczalna jest zmiana umowy polegająca na zmianie danych **WYKONAWCY** bez zmian samego **WYKONAWCY** (np. zmiana siedziby, adresu, nazwy);
 - b) Dopuszczalne jest wydłużenie czasu trwania umowy w sytuacji niewykorzystania przez **ZAMAWIAJĄCEGO** kwoty wynikającej z oferty **WYKONAWCY**.
2. Strony dopuszczają waloryzację wynagrodzenia **WYKONAWCY** w przypadku zmiany:
 - 1) stawki podatku od towarów i usług,
 - 2) wysokości minimalnego wynagrodzenia za pracę albo wysokości minimalnej stawki godzinowej, ustalonych na podstawie przepisów *ustawy z dnia 10 października 2002 r. o minimalnym wynagrodzeniu za pracę*,
 - 3) zasad podlegania ubezpieczeniom społecznym lub ubezpieczeniu zdrowotnemu lub wysokości stawki składki na ubezpieczenie społeczne lub zdrowotne,
 - 4) zasad gromadzenia i wysokości wpłat do pracowniczych planów kapitałowych, o których mowa w *ustawie z dnia 4 października 2018r. o pracowniczych planach kapitałowych*,

- jeżeli zmiany te będą miały wpływ na koszty wykonania zamówienia przez **WYKONAWCĘ**.

3. W przypadkach, o których mowa w ust. 2 zmiana wymaga wniosku jednej ze stron umowy.
4. W przypadku, o którym mowa w ust. 2 pkt. 1), wysokość zmiany wynagrodzenia odpowiadać będzie wysokości zmiany stawki podatku od towarów i usług.
5. W przypadkach, o których mowa w ust. 2 pkt. 2) i 3), Strona wnioskująca o zmianę wynagrodzenia obowiązana jest wykazać drugiej stronie czy i jaki wpływ zmiany te będą miały na koszty wykonania zamówienia przez **WYKONAWCĘ**.
6. Zmiana wynagrodzenia należnego **WYKONAWCY** wymaga formy pisemnej pod rygorem nieważności.
7. Zmiany umowy wymagają zachowania formy pisemnej pod rygorem nieważności i obowiązywać będą od dnia podpisania przez Strony aneksu w tym zakresie.

§9

1. **WYKONAWCA** musi posiadać *ubezpieczenie od odpowiedzialności cywilnej* w zakresie prowadzenia działalności gospodarczej związanej z przedmiotem zamówienia.
2. **ZAMAWIAJĄCY** wymaga zatrudnienia co najmniej dwóch osób na podstawie umowy o pracę w rozumieniu art. 22 § 1 *ustawy z dnia 26.06.1974r. Kodeks pracy* (tj. Dz.U. 2018r. poz. 917 z późn.zm.) lub analogicznych przepisów państw członkowskich UE, EOG przez **WYKONAWCĘ** lub podwykonawcę osób wykonujących wskazane niżej czynności w trakcie realizacji zamówienia, w tym:
 - 1) prace dotyczące procesu napraw blacharsko-lakierniczych – co najmniej 1 osoba w wymiarze pełnego etatu,
 - 2) prace w zakresie mechaniki pojazdowej – co najmniej 1 osoba w wymiarze pełnego etatu..

W/w wymóg nie dotyczy **WYKONAWCY** lub podwykonawcy, który wykazane czynności wykonuje wyłącznie osobiście.

3. W trakcie realizacji zamówienia na każde wezwanie **ZAMAWIAJĄCEGO**, w wyznaczonym w tym wezwaniu terminie **WYKONAWCA** przedłoży **ZAMAWIAJĄCEMU** wskazane poniżej dowody w celu potwierdzenia spełnienia wymogu zatrudnienia na podstawie umowy o pracę przez **WYKONAWCĘ** lub podwykonawcę osób wykonujących wskazane w ust. 2 czynności w trakcie realizacji zamówienia:
 - Oświadczenie **WYKONAWCY** lub podwykonawcy o zatrudnieniu na podstawie umowy o pracę osób wykonujących czynności, których dotyczy wezwanie **ZAMAWIAJĄCEGO**. Oświadczenie to powinno zawierać w szczególności: dokładne określenie podmiotu składającego oświadczenie, datę złożenia oświadczenia, wskazanie, że objęte wezwaniem czynności wykonują osoby zatrudnione na podstawie umowy o pracę wraz ze wskazaniem liczby tych osób, imion i nazwisk tych osób, rodzaju umowy o pracę i wymiar etatu oraz podpis osoby uprawnionej do złożenia oświadczenia w imieniu **WYKONAWCY** lub podwykonawcy;
 - Poświadczoną za zgodność z oryginałem odpowiednio przez **WYKONAWCĘ** lub podwykonawcę kopię umowy/umów o pracę wykonujących w trakcie realizacji zamówienia czynności, których dotyczy w/w oświadczenie **WYKONAWCY** lub podwykonawcy (wraz z dokumentem regulującym zakres obowiązków, jeżeli został sporządzony). Kopia umowy/umów powinna zostać zanonimizowana w sposób zapewniający ochronę danych osobowych pracowników, zgodnie z przepisami ustawy z dnia 10 maja 2018 roku o ochronie danych osobowych (Dz.U. z 2018r. poz. 1000 ze zm.)(tj. w szczególności bez adresów, nr PESEL pracowników). Imię i nazwisko pracownika nie podlega anonimizacji. Informacje takie jak: data zawarcia umowy, rodzaj umowy o pracę i wymiar etatu powinny być możliwe do zidentyfikowania;
 - Zaświadczenie właściwego oddziału ZUS, potwierdzające opłacanie przez **WYKONAWCĘ** lub podwykonawcę składek na ubezpieczenia społeczne i zdrowotne z tytułu zatrudnienia na podstawie umów o pracę za ostatni okres rozliczeniowy;
 - Poświadczoną za zgodność z oryginałem odpowiednio przez **WYKONAWCĘ** lub podwykonawcę kopię dowodu potwierdzającego zgłoszenie pracownika przez pracodawcę do ubezpieczeń, zanonimizowaną w sposób zapewniający ochronę danych osobowych pracowników, zgodnie z przepisami ustawy z dnia 10 maja 2018 roku o ochronie danych osobowych (Dz.U. z 2018r. poz. 1000 ze zm.).Imię i nazwisko pracownika nie podlega anonimizacji.

4. W przypadku uzasadnionych wątpliwości co do przestrzegania prawa pracy przez **WYKONAWCĘ** lub podwykonawcę, **ZAMAWIAJĄCY** może zwrócić się o przeprowadzenie kontroli przez Państwową Inspekcję Pracy.
5. W przypadku rozwiązania stosunku pracy przed upływem terminu obowiązywania umowy, **WYKONAWCA** zobowiązuje się do niezwłocznego zatrudnienia na to miejsce innej osoby wykonującej czynności o których mowa w ust. 2.
6. Z tytułu niespełnienia przez **WYKONAWCĘ** wymogu zatrudnienia na podstawie umowy o pracę osób wykonujących wskazane w ust. 2, czynności **ZAMAWIAJĄCY** przewiduje sankcję w postaci obowiązku zapłaty przez **WYKONAWCĘ** kary umownej w wysokości 5.000,00zł. brutto za każde stwierdzone naruszenie. Przed naliczeniem kary umownej **ZAMAWIAJĄCY** wezwie **WYKONAWCĘ** stosownym pismem do usunięcia stwierdzonych nieprawidłowości. Nie złożenie przez **WYKONAWCĘ** w wyznaczonym terminie żądanych przez **ZAMAWIAJĄCEGO** dowodów w celu potwierdzenia spełnienia przez **WYKONAWCĘ** wymogu zatrudnienia na podstawie umowy o pracę traktowane będzie jako niespełnienie przez **WYKONAWCĘ** wymogu zatrudnienia na podstawie umowy o pracę osób wykonujących wskazane w ust. 2 czynności.

§10

1. Wykonawca zobowiązuje się do zachowania w tajemnicy, również po zakończeniu realizacji umowy, informacji, do których miał dostęp w trakcie świadczenia umowy, a także do nie gromadzenia, nie przetwarzania, nie przechowywania tych danych i informacji w zakresie wykraczającym poza czynności niezbędne dla realizacji niniejszej umowy oraz nie udostępniania uzyskanych informacji i danych osobom trzecim bez pisemnej zgody Zamawiającego.
2. Strony, ich pracownicy, współpracownicy, przedstawiciele mają prawo do korzystania i wykorzystywania informacji wyłącznie w celach określonych w umowie. W żadnych okolicznościach pracownicy, przedstawiciele stron nie mają prawa do korzystania i wykorzystywania informacji do innych celów, w szczególności komercyjnych.
3. Wykonawca ponosi pełną odpowiedzialność odszkodowawczą za naruszenie wyżej określonych zasad poufności przez swoich pracowników, współpracowników i przedstawicieli.
4. Postanowienia w zakresie zachowania w tajemnicy informacji uzyskanych w związku z realizacją niniejszej umowy wiążą Strony bezterminowo.
5. Wykonawca będzie przetwarzał uzyskane dane osobowe wyłącznie dla potrzeb niezbędnych do realizacji niniejszej umowy, zgodnie z Ustawą z dnia 10 maja 2018 roku o ochronie danych osobowych (Dz.U. z 2018r. poz. 1000 ze zm.).

§ 11

1. Dane osobowe w KWP z s. w Radomiu przetwarzane są zgodnie z Rozporządzeniem Parlamentu Europejskiego i Rady (UE) 2016/679 o ochronie danych osobowych z dnia 27.04.2016 roku, dalej jako RODO.
2. Administratorem danych osobowych przetwarzanych w KWP z s. w Radomiu jest Komendant Wojewódzkiej Policji z siedzibą w Radomiu ul. 11-go Listopada 37/59, 26-600 Radom - zwanym dalej jako ADO.
3. Kontakt do Inspektora Ochrony Danych Osobowych: ul. 11-go Listopada 37/59, 26-600 Radom e-mail: iod.kwp@ra.policja.gov.pl
4. Przetwarzanie danych osobowych KWP z s. w Radomiu odbywa się w celu wykonywania przez KWP z siedzibą w Radomiu zadań określonych w Ustawie o Policji z dnia 6 kwietnia 1990 r. (Dz.U. 1990 Nr 30 poz. 17 z późn. zm).
5. Przetwarzanie danych osobowych w KWP z s. w Radomiu odbywa się na podstawie art. 6 ust. 1 pkt. c, e RODO.
6. Odbiorcą danych osobowych są i będą organy lub podmioty publiczne w zakresie, w jakim jest to niezbędne do wywiązania się z obowiązków prawnych, które spoczywają na ADO, a także podmioty przetwarzające te dane w imieniu ADO.

7. Dane osobowe przetwarzane przez KWP z s. w Radomiu nie są i nie będą przekazywane do państw spoza Europejskiego Obszaru Gospodarczego, który tworzą państwa Unii Europejskiej oraz Islandia, Norwegia i Lichtenstein.
8. Dane osobowe przetwarzane przez KWP z s. w Radomiu są i będą przetwarzane przez okres określony przepisami prawa oraz przepisami archiwalnymi obowiązującymi w KWP z s. w Radomiu.
9. Osobom, których dane osobowe są przetwarzane przez KWP z s. w Radomiu przysługuje prawo żądania od ADO dostępu do swoich danych osobowych, ich sprostowania, usunięcia lub ograniczenia przetwarzania, jak również prawo niesienia sprzeciwu wobec przetwarzania danych osobowych oraz prawo do przenoszenia danych osobowych na zasadach i z ograniczeniami wynikającymi z RODO.
10. Wobec osób, których dane osobowe są przetwarzane przez KWP z s. w Radomiu nie będą podejmowane zautomatyzowane decyzje (decyzje bez istotnego udziału człowieka), w tym dane osobowe nie będą podlegały profilowaniu.
11. Osobom, których dane osobowe są przetwarzane przez KWP z s. w Radomiu przysługuje prawo wniesienia skargi do organu nadzorczego – Prezesa Urzędu Ochrony Danych Osobowych, gdy przetwarzanie danych narusza przepisy dotyczące ochrony danych osobowych.

§12

1. W sprawach nieuregulowanych niniejszą umową będą miały zastosowanie w szczególności przepisy Ustawy z dnia 29 stycznia 2004r. – Prawo Zamówień Publicznych oraz Kodeksu Cywilnego.
2. Ewentualne spory wynikłe z niniejszej umowy będą rozstrzygane przez sąd właściwy dla siedziby **ZAMAWIAJĄCEGO**.
3. Integralną częścią umowy stanowią załączniki:
 - 1) załącznik nr 1 – kserokopia formularza ofertowego Wykonawcy,
 - 2) załącznik nr 2 – protokół przekazania pojazdu.
4. Umowę sporządzono w 4 jednobrzmiących egzemplarzach, w tym 3 egz. dla **ZAMAWIAJĄCEGO** i 1 egz. dla **WYKONAWCY**.

ZAMAWIAJĄCY

WYKONAWCA

Miejscowość:

Data:

PROTOKÓŁ PRZEKAZANIA POJAZDU

Opis pojazdu:
Nr rejestracyjny
Marka/model
Nr VIN
Kolor

Stan licznika		Ilość kompletów kluczyków	1 <input type="checkbox"/>	2 <input type="checkbox"/>
			Ilość paliwa: 0 <input type="checkbox"/> 1/4 <input type="checkbox"/> 1/2 <input type="checkbox"/> 3/4 <input type="checkbox"/> Pełny <input type="checkbox"/>	

Widoczne uszkodzenia:

Odebrane dokumenty pojazdu:

UWAGI:

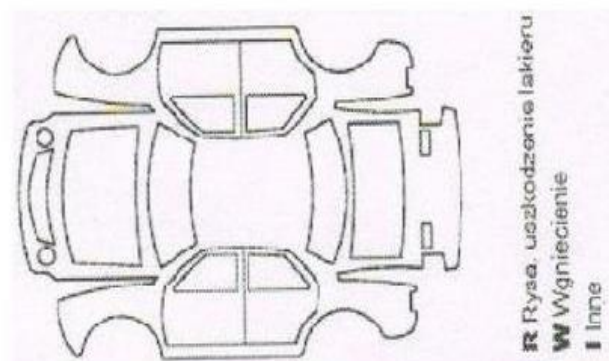

Przekazujący:

Odbierający:

.....
Data, Imię i Nazwisko

.....
Data, Imię i Nazwisko

UMOWA nr(projekt) z ad 2

zawarta w dniu pomiędzy :

Skarbem Państwa:

Komenda Wojewódzka Policji z siedzibą w Radomiu,

ul. 11 – go Listopada 37/59, 26-600 Radom,

NIP: 7962234609, REGON: 670897379 reprezentowaną przez:

ml. insp. Mirosław Jedynak – Zastępca Komendanta Wojewódzkiego Policji z siedzibą w Radomiu

przy kontrasygnacie

ml. insp. Anna Cichocka – Główny Księgowy Naczelnik Wydziału Finansów Komendy Wojewódzkiej Policji z siedzibą w Radomiu

zwanym dalej **ZAMAWIAJĄCYM**

a

.....
.....
zwanym dalej **WYKONAWCĄ** reprezentowanym przez :

.....
.....
w rezultacie dokonania przez **ZAMAWIAJĄCEGO** wyboru oferty w trybie przetargu nieograniczonego na podstawie art. 39 Ustawy Prawo Zamówień Publicznych z dnia 29 stycznia 2004r. została zawarta umowa o następującej treści:

§1

5. **ZAMAWIAJĄCY** zleca, a **WYKONAWCA** zobowiązuje się do **wykonania kompleksowych napraw powypadkowych i kolizyjnych pojazdów służbowych Policji będących na stanie Komendy Wojewódzkiej Policji z siedzibą w Radomiu, uszkodzonych w wyniku zdarzeń drogowych, oraz wykonywanie innych napraw blacharsko-lakierniczych oraz remontowo-spawalniczych zleconych przez ZAMAWIAJĄCEGO w jednostkach:**

Zadanie II- Okręg Płock-Ostrołęka (powiaty: miasto Płock, płocki, gostyniński, sierpecki, żuromiński, mławski, ciechanowski, płoński, sochaczewski, żyrardowski, miasto Ostrołęka, ostrołęcki, przasnyski, makowski, pułtuski, wyszkowski, ostrowski)

6. Umowa obowiązywać będzie dla pojazdów marki: Alfa Romeo, Audi, BMW, Chevrolet, Citroen, Dacia, Fiat, Ford, Honda, Hyundai, Kia, Land Rover, Mazda, Mercedes, Mitsubishi, Nissan, Opel, Peugeot, Renault, Seat, Skoda, Suzuki, Toyota, Volkswagen.

ZAMAWIAJĄCY przewiduje możliwość napraw powypadkowych, napraw remontowych blacharsko-lakierniczych oraz napraw remonto-spawalniczych dla pojazdów marek nieujętych w niniejszej umowie, a będących na stanie KWP z siedzibą w Radomiu, jednakże w granicach wartości umowy.

7. Miejscem wykonywania usług będzie warsztat wskazany przez **WYKONAWCĘ**.

8. Wykonanie usługi dla każdego z pojazdów będzie odbywało się wg następujących zasad:

s) **ZAMAWIAJĄCY** zleci **WYKONAWCY** przetransportowanie uszkodzonego pojazdu z miejsca wskazanego przez **ZAMAWIAJĄCEGO** do punktu naprawy **WYKONAWCY**. **WYKONAWCA** dokona przetransportowania pojazdu w ciągu 3 dni od dnia zgłoszenia przez **ZAMAWIAJĄCEGO**. W imieniu **WYKONAWCY**, zgłoszenia przyjmuje osoba:
pod nr tel. lub e-mail

t) Wszelkie koszty związane z dostarczeniem pojazdu do naprawy jak i dostarczeniem pojazdu do **ZAMAWIAJĄCEGO** po jej dokonaniu spoczywają po stronie **WYKONAWCY**.

u) Uszkodzony pojazd zostanie przekazany do zakładu **WYKONAWCY** z jednostki lub komórki użytkującej pojazd za pomocą protokołu przekazania pojazdu (**załącznik nr 2 do umowy**).

- v) **WYKONAWCA** zobowiązuje się sporządzić i dostarczyć za pomocą narzędzia teleinformatycznego wstępnego kosztorysu zawierającego wykaz części zamiennych, podzespołów i materiałów niezbędnych do naprawy wraz z ich cenami (sporządzony w systemie informatycznym Infotech, Autodata, Audatex lub innym oprogramowaniu serwisowym, zawierającym normy czasochłonności dla usterek serwisu i naprawy pojazdów) oraz ilość roboczogodzin (wyliczona w systemie informatycznym Infotech, Autodata, Audatex lub innym oprogramowaniu serwisowym, zawierającym normy czasochłonności dla usterek serwisu i naprawy pojazdów) w terminie do 5 dni roboczych licząc od momentu przyjęcia pojazdu do naprawy.
- w) **WYKONAWCA** będzie stosował za wykonane operacje normy czasowe które nie mogą być większe od norm czasowych operacji naprawczych zwartych w aktualnym katalogu (zgodnie z ofertą **WYKONAWCY**) zawierającym normy czasochłonności dla usterek serwisu i naprawy pojazdu a cena części zamiennych nie może być wyższa od wartości tej części zawartej w aktualnym katalogu (zgodnie z ofertą **WYKONAWCY**) zawierającym normy czasochłonności dla usterek serwisu i naprawy pojazdu.
- x) Podstawą rozpoczęcia naprawy przez **WYKONAWCĘ** jest zaakceptowanie wstępnego kosztorysu wymienionego w ust. 4 lit. d) niniejszego paragrafu przez **ZAMAWIAJĄCEGO**.
- y) W przypadku konieczności rozszerzenia zakresu naprawy którego nie można było przewidzieć podczas oględzin, **WYKONAWCA** zobowiązany jest do przedłożenia kosztorysu uzupełniającego celem zatwierdzenia przez **ZAMAWIAJĄCEGO**.
- z) **ZAMAWIAJĄCY** zastrzega sobie prawo do wprowadzania zmian w sporządzonym kosztorysie, o ile przedmiotowa zmiana nie wpływa na bezpieczeństwo użytkownika pojazdu.
- aa) Odbudowa pojazdu oznakowanego w zakresie wyposażenia policyjnego powinna być zgodna z §31 Rozporządzenia Ministra Infrastruktury z dnia 31.12.2002r. w sprawie warunków technicznych pojazdów oraz zakresu ich niezbędnego wyposażenia (Dz. U. z 2016 r., poz. 2022 z późn. zm.), a odtworzenie oznakowania pojazdu nastąpi zgodnie z wytycznymi przekazanymi przez **ZAMAWIAJĄCEGO**.
- bb) Termin wykonania usługi będzie ustalony przez Strony po rozpoznaniu zakresu rzeczowego naprawy.
- cc) Dopuszczalne jest wydłużenie terminu wykonania usługi w przypadku konieczności naprawy lub wymiany elementów uszkodzonych i nieujawnionych w trakcie diagnozy lub ujawnionych w trakcie wykonania usługi lub w przypadku uzasadnionej trudności w dostępie części zamiennych podlegających wymianie (np. konieczność sprowadzenia ich spoza terytorium Polski).
- dd) **WYKONAWCA** zobowiązany jest po wykonaniu naprawy, na swój koszt dostarczyć pojazd do podległej Stacji Obsługi Transportu KWP z siedzibą w Radomiu, tj. Stacji Obsługi Transportu w Radomiu przy ul. Energetyków 14 w celu sprawdzenia należytego wykonania przedmiotu zamówienia. Po stwierdzeniu, że naprawa jest zgodna z zatwierdzonym kosztorysem oraz podpisanym bez uwag „protokołem odbioru pojazdu służbowego po przeprowadzonej naprawie powypadkowej” przez **ZAMAWIAJĄCEGO**, **WYKONAWCA** na swój koszt dostarczy naprawiony pojazd do miejsca wskazanego przez **ZAMAWIAJĄCEGO**. Zaakceptowany przez **ZAMAWIAJĄCEGO** protokół stanowić będzie podstawę do wystawienia faktury VAT.
- ee) **ZAMAWIAJĄCY** zastrzega sobie możliwość sprawdzenia pojazdu po dokonaniu naprawy na koszt **WYKONAWCY**.
- ff) **ZAMAWIAJĄCY** zastrzega sobie możliwość skontrolowania sposobu wykonania napraw powypadkowych na każdym etapie prac.
- gg) **ZAMAWIAJĄCY** dopuszcza po uprzednim uzyskaniu zgody **ZAMAWIAJĄCEGO** możliwość powierzenia wykonania części naprawy pojazdu podwykonawcy – warsztatowi wyspecjalizowanemu w danym obszarze usług, przy czym **WYKONAWCA** jest zobowiązany poinformować **ZAMAWIAJĄCEGO** o podwykonawcy i miejscu naprawy pojazdu. **WYKONAWCA** ponosi odpowiedzialność za naprawy powierzone podwykonawcom.
- hh) Pojazdy **ZAMAWIAJĄCEGO** będą przechowywane na terenie zakładu naprawczego **WYKONAWCY**, w sposób uniemożliwiający dostęp osób postronnych oraz zabezpieczający przed uszkodzeniami, zniszczeniem lub utratą pojazdu. **ZAMAWIAJĄCY** nie dopuszcza możliwości poruszania się pojazdami przekazanymi do naprawy poza terenem zakładu naprawczego z wyjątkiem transportu pojazdu lawetą za zgodą i wiedzą **ZAMAWIAJĄCEGO**.
- ii) Po przyjęciu pojazdu, **WYKONAWCA** ponosi względem **ZAMAWIAJĄCEGO** pełną odpowiedzialność majątkową za uszkodzenia, zniszczenia lub utratę pojazdu.

- jj) Pojazdy **ZAMAWIAJĄCEGO** na czas zamknięcia zakładu naprawczego będą przechowywane w halach napraw **WYKONAWCY**, lub parkingu na terenie zakładu - obiekty muszą być dozorowane technicznie lub fizycznie.

§2

8. Części i materiały użyte do naprawy muszą być:
- d) fabrycznie nowe, dobrej (gwarantowanej) jakości, wolne od wad fizycznych;
 - e) zgodne z normami zalecanymi przez producentów pojazdów (części tzw. pierwszego montażu lub tzw. zamienniki posiadające niezbędne atesty potwierdzające ich należyłą jakość);
 - f) części mające wpływ na bezpieczeństwo jazdy będą tej samej jakości co komponenty stosowane do montażu pojazdu samochodowego, produkowane zgodnie ze specyfikacjami i standardami produkcji, ustalonymi przez producenta tych pojazdów do produkcji komponentów lub części zamiennych danego pojazdu samochodowego, w tym części zamienne produkowane na tej samej linii produkcyjnej co komponenty danego pojazdu samochodowego;
9. **ZAMAWIAJĄCY** dopuszcza zastosowanie (montaż) w naprawie części używanych lub regenerowanych z wyłączeniem wymienionych w *Rozporządzeniu Ministra Infrastruktury z dnia 28 września 2005 r. w sprawie wykazu przedmiotów wyposażenia i części wymontowanych z pojazdów, których ponowne użycie zagraża bezpieczeństwu ruchu drogowego lub negatywnie wpływa na środowisko (Dz. U. z 2005r. nr 201 poz. 1666)*.
10. **ZAMAWIAJĄCY** zastrzega sobie prawo do dostarczenia **WYKONAWCY** części zamiennych, a **WYKONAWCA** zobowiązuje się do montażu w pojeździe części zamiennych dostarczonych przez **ZAMAWIAJĄCEGO** i obniżenia ceny naprawy pojazdu o wartość części, które pierwotnie wyceniono w kosztorysie naprawy.
11. Zastosowane oleje i płyny eksploatacyjne muszą posiadać aprobaty producenta danego pojazdu dla określonego silnika.
12. **WYKONAWCA** zobowiązuje się do pozyskiwania dla realizacji zleconych napraw tańszych, dostępnych na rynku zamienników części, o jakości równoważnej z częściami oryginalnymi.
13. **ZAMAWIAJĄCY** zastrzega sobie możliwość odbioru starych elementów i części uszkodzonych w czasie kolizji, a wymienionych w czasie naprawy (do 30 dni po odbiorze pojazdu z naprawy).
14. **WYKONAWCA** ponosi wszelkie koszty związane z utylizacją odpadów wytworzonych w czasie napraw.

§3

4. **WYKONAWCY** za wykonaną usługę przysługuje wynagrodzenie w wysokości **zł brutto za roboczogodzinę** (zgodnie z ofertą przetargową z dnia
5. **WYKONAWCY** przysługuje wynagrodzenie za wykonaną usługę oraz zwrot poniesionych kosztów na części i materiały konieczne do jej wykonania, pod warunkiem dostarczenia ich przez **WYKONAWCĘ** i na podstawie zatwierdzonej kalkulacji naprawy oraz z zastosowaniem stawki określonej w ust. 1 niniejszego paragrafu..
6. **ZAMAWIAJĄCY** zobowiązuje się dokonać płatności za wykonaną naprawę przelewem na wskazane przez **WYKONAWCĘ** konto w terminie 30 dni od dnia otrzymania faktury VAT wraz z dokumentami, o których mowa w § 1 ust. 4.

§4

6. **WYKONAWCA** udziela miesięczną gwarancję na wykonaną usługę licząc od dnia odbioru „protokołem odbioru pojazdu służbowego po przeprowadzonej naprawie powypadkowej”.
7. Na zamontowane części i podzespoły **WYKONAWCA** udzieli gwarancji nie krótszej niż przewiduje producent – licząc od dnia odbioru pojazdu.
8. W przypadku wystąpienia wady po odbiorze pojazdu **ZAMAWIAJĄCY** powiadomi pisemnie **WYKONAWCĘ** wyszczególniając rodzaj zgłoszonej wady.
9. **WYKONAWCA** zobowiązany jest do usunięcia wady w terminie 5 dni roboczych licząc od dnia pisemnego powiadomienia o którym mowa w §4 ust. 3 niniejszego paragrafu.
10. Gdy naprawa gwarancyjna związana będzie z koniecznością dostarczenia pojazdu do warsztatu **WYKONAWCY** dostarczenie odbędzie się siłami i na koszt **WYKONAWCY**.

§5

3. Umowa zostaje zawarta na okres **24** miesięcy **od dnia****do dnia** .
4. Umowa wygasa z chwilą upływu czasu na jaki została zawarta lub w przypadku wyczerpania kwoty**zł. brutto** wynikającej z oferty **WYKONAWCY** z dnia....., w zależności które ze zdarzeń nastąpi wcześniej.

§6

6. W przypadku niewykonania umowy w terminie ustalonym przez Strony na podstawie § 1 ust. 4 lit. j) lub k) **WYKONAWCA** zapłaci na rzecz **ZAMAWIAJĄCEGO** karę umowną w wysokości 1% wartości naprawy za każdy dzień opóźnienia, jednakże kara umowna nie może przekroczyć 50% wartości naprawy.
7. W przypadku nie usunięcia wady w terminie określonym w § 4 ust. 4, **WYKONAWCA** zapłaci na rzecz **ZAMAWIAJĄCEGO** karę umowną w wysokości 1 % wartości naprawy za każdy dzień opóźnienia, jednakże kara umowna nie może przekroczyć 50% wartości naprawy.
8. Rozwiązanie umowy przez **ZAMAWIAJĄCEGO** z przyczyn określonych w § 7 ust. 3 na każdym etapie jej realizacji zobowiązuje do zapłaty przez **WYKONAWCĘ** na rzecz **ZAMAWIAJĄCEGO** kary umownej w wysokości 5 % łącznej wartości umowy, o której mowa w § 5 ust. 2.
9. **ZAMAWIAJĄCEMU** przysługuje prawo do potrącenia przysługującej mu względem **WYKONAWCY** wierzytelności z tytułu kar umownych, z wierzytelności **WYKONAWCY** przysługującej mu względem **ZAMAWIAJĄCEGO** z tytułu wynagrodzenia.
10. **ZAMAWIAJĄCY** zastrzega sobie prawo dochodzenia odszkodowania przewyższającego zastrzeżone kary umowne.

§7

4. W razie zaistnienia istotnej zmiany okoliczności powodującej, że wykonanie umowy nie leży w interesie publicznym, czego nie można było przewidzieć w chwili zawarcia umowy, lub dalsze wykonywanie umowy może zagrozić istotnemu interesowi bezpieczeństwa państwa lub bezpieczeństwu publicznemu, **ZAMAWIAJĄCY** może odstąpić od umowy w terminie 30 dni od powzięcia wiadomości o tych okolicznościach.
5. Odstąpienie od umowy wymagane jest w formie pisemnej.
6. **ZAMAWIAJĄCY** może rozwiązać umowę jeżeli **WYKONAWCA** w sposób rażący nie wywiązuje się z postanowień umowy, w szczególności gdy naprawy wykonywane są wadliwie, powodując przedłużanie procedur odbioru pojazdu, montażu części zamiennych o nieodpowiedniej jakości lub pochodzących z nielegalnych źródeł, nie złożenia kosztorysu w terminie określonym w §1 ust. 4 lit. d) – natychmiast po stwierdzeniu ww. naruszeń.

§8

8. **ZAMAWIAJĄCY** dopuszcza zmianę postanowień zawartej umowy w stosunku do treści oferty na podstawie której dokonano wyboru **WYKONAWCY**, w następujących przypadkach i na określonych poniżej warunkach:
 - c) Dopuszczalna jest zmiana umowy polegająca na zmianie danych **WYKONAWCY** bez zmian samego **WYKONAWCY** (np. zmiana siedziby, adresu, nazwy);
 - d) Dopuszczalne jest wydłużenie czasu trwania umowy w sytuacji niewykorzystania przez **ZAMAWIAJĄCEGO** kwoty wynikającej z oferty **WYKONAWCY**.
9. Strony dopuszczają waloryzację wynagrodzenia **WYKONAWCY** w przypadku zmiany:
 - 5) stawki podatku od towarów i usług,
 - 6) wysokości minimalnego wynagrodzenia za pracę albo wysokości minimalnej stawki godzinowej, ustalonych na podstawie przepisów *ustawy z dnia 10 października 2002 r. o minimalnym wynagrodzeniu za pracę*,
 - 7) zasad podlegania ubezpieczeniom społecznym lub ubezpieczeniu zdrowotnemu lub wysokości stawki składki na ubezpieczenie społeczne lub zdrowotne,
 - 8) zasad gromadzenia i wysokości wpłat do pracowniczych planów kapitałowych, o których mowa w *ustawie z dnia 4 października 2018r. o pracowniczych planach kapitałowych*,
- jeżeli zmiany te będą miały wpływ na koszty wykonania zamówienia przez **WYKONAWCĘ**.

10. W przypadkach, o których mowa w ust. 2 zmiana wymaga wniosku jednej ze stron umowy.
11. W przypadku, o którym mowa w ust. 2 pkt. 1), wysokość zmiany wynagrodzenia odpowiadać będzie wysokości zmiany stawki podatku od towarów i usług.
12. W przypadkach, o których mowa w ust. 2 pkt. 2) i 3), Strona wnioskująca o zmianę wynagrodzenia obowiązana jest wykazać drugiej stronie czy i jaki wpływ zmiany te będą miały na koszty wykonania zamówienia przez **WYKONAWCĘ**.
13. Zmiana wynagrodzenia należnego **WYKONAWCY** wymaga formy pisemnej pod rygorem nieważności.
14. Zmiany umowy wymagają zachowania formy pisemnej pod rygorem nieważności i obowiązywać będą od dnia podpisania przez Strony aneksu w tym zakresie.

§9

7. **WYKONAWCA** musi posiadać *ubezpieczenie od odpowiedzialności cywilnej* w zakresie prowadzenia działalności gospodarczej związanej z przedmiotem zamówienia.
8. **ZAMAWIAJĄCY** wymaga zatrudnienia co najmniej dwóch osób na podstawie umowy o pracę w rozumieniu art. 22 § 1 *ustawy z dnia 26.06.1974r. Kodeks pracy* (tj. Dz.U. 2018r. poz. 917 z późn.zm.) lub analogicznych przepisów państw członkowskich UE, EOG przez **WYKONAWCĘ** lub podwykonawcę osób wykonujących wskazane niżej czynności w trakcie realizacji zamówienia, w tym:
 - 3) prace dotyczące procesu napraw blacharsko-lakierniczych – co najmniej 1 osoba w wymiarze pełnego etatu,
 - 4) prace w zakresie mechaniki pojazdowej – co najmniej 1 osoba w wymiarze pełnego etatu..

W/w wymóg nie dotyczy **WYKONAWCY** lub podwykonawcy, który wykazane czynności wykonuje wyłącznie osobiście.

9. W trakcie realizacji zamówienia na każde wezwanie **ZAMAWIAJĄCEGO**, w wyznaczonym w tym wezwaniu terminie **WYKONAWCA** przedłoży **ZAMAWIAJĄCEMU** wskazane poniżej dowody w celu potwierdzenia spełnienia wymogu zatrudnienia na podstawie umowy o pracę przez **WYKONAWCĘ** lub podwykonawcę osób wykonujących wskazane w ust. 2 czynności w trakcie realizacji zamówienia:
 - Oświadczenie **WYKONAWCY** lub podwykonawcy o zatrudnieniu na podstawie umowy o pracę osób wykonujących czynności, których dotyczy wezwanie **ZAMAWIAJĄCEGO**. Oświadczenie to powinno zawierać w szczególności: dokładne określenie podmiotu składającego oświadczenie, datę złożenia oświadczenia, wskazanie, że objęte wezwaniem czynności wykonują osoby zatrudnione na podstawie umowy o pracę wraz ze wskazaniem liczby tych osób, imion i nazwisk tych osób, rodzaju umowy o pracę i wymiar etatu oraz podpis osoby uprawnionej do złożenia oświadczenia w imieniu **WYKONAWCY** lub podwykonawcy;
 - Poświadczoną za zgodność z oryginałem odpowiednio przez **WYKONAWCĘ** lub podwykonawcę kopię umowy/umów o pracę wykonujących w trakcie realizacji zamówienia czynności, których dotyczy w/w oświadczenie **WYKONAWCY** lub podwykonawcy (wraz z dokumentem regulującym zakres obowiązków, jeżeli został sporządzony). Kopia umowy/umów powinna zostać zanonimizowana w sposób zapewniający ochronę danych osobowych pracowników, zgodnie z przepisami ustawy z dnia 10 maja 2018 roku o ochronie danych osobowych (Dz.U. z 2018r. poz. 1000 ze zm.)(tj. w szczególności bez adresów, nr PESEL pracowników). Imię i nazwisko pracownika nie podlega anonimizacji. Informacje takie jak: data zawarcia umowy, rodzaj umowy o pracę i wymiar etatu powinny być możliwe do zidentyfikowania;
 - Zaświadczenie właściwego oddziału ZUS, potwierdzające opłacanie przez **WYKONAWCĘ** lub podwykonawcę składek na ubezpieczenia społeczne i zdrowotne z tytułu zatrudnienia na podstawie umów o pracę za ostatni okres rozliczeniowy;
 - Poświadczoną za zgodność z oryginałem odpowiednio przez **WYKONAWCĘ** lub podwykonawcę kopię dowodu potwierdzającego zgłoszenie pracownika przez pracodawcę do ubezpieczeń, zanonimizowaną w sposób zapewniający ochronę danych osobowych pracowników, zgodnie z przepisami ustawy z dnia 10 maja 2018 roku o ochronie danych osobowych (Dz.U. z 2018r. poz. 1000 ze zm.).Imię i nazwisko pracownika nie podlega anonimizacji.
10. W przypadku uzasadnionych wątpliwości co do przestrzegania prawa pracy przez **WYKONAWCĘ** lub podwykonawcę, **ZAMAWIAJĄCY** może zwrócić się o przeprowadzenie kontroli przez Państwową Inspekcję Pracy.

11. W przypadku rozwiązania stosunku pracy przed upływem terminu obowiązywania umowy, **WYKONAWCA** zobowiązuje się do niezwłocznego zatrudniania na to miejsce innej osoby wykonującej czynności o których mowa w ust. 2.
12. Z tytułu niespełnienia przez **WYKONAWCĘ** wymogu zatrudnienia na podstawie umowy o pracę osób wykonujących wskazane w ust. 2, czynności **ZAMAWIAJĄCY** przewiduje sankcję w postaci obowiązku zapłaty przez **WYKONAWCĘ** kary umownej w wysokości 5.000,00zł. brutto za każde stwierdzone naruszenie. Przed naliczeniem kary umownej **ZAMAWIAJĄCY** wezwie **WYKONAWCĘ** stosownym pismem do usunięcia stwierdzonych nieprawidłowości. Nie złożenie przez **WYKONAWCĘ** w wyznaczonym terminie żądanych przez **ZAMAWIAJĄCEGO** dowodów w celu potwierdzenia spełnienia przez **WYKONAWCĘ** wymogu zatrudnienia na podstawie umowy o pracę traktowane będzie jako niespełnienie przez **WYKONAWCĘ** wymogu zatrudnienia na podstawie umowy o pracę osób wykonujących wskazane w ust. 2 czynności.

§10

6. Wykonawca zobowiązuje się do zachowania w tajemnicy, również po zakończeniu realizacji umowy, informacji, do których miał dostęp w trakcie świadczenia umowy, a także do nie gromadzenia, nie przetwarzania, nie przechowywania tych danych i informacji w zakresie wykraczającym poza czynności niezbędne dla realizacji niniejszej umowy oraz nie udostępniania uzyskanych informacji i danych osobom trzecim bez pisemnej zgody Zamawiającego.
7. Strony, ich pracownicy, współpracownicy, przedstawiciele mają prawo do korzystania i wykorzystywania informacji wyłącznie w celach określonych w umowie. W żadnych okolicznościach pracownicy, przedstawiciele stron nie mają prawa do korzystania i wykorzystywania informacji do innych celów, w szczególności komercyjnych.
8. Wykonawca ponosi pełną odpowiedzialność odszkodowawczą za naruszenie wyżej określonych zasad poufności przez swoich pracowników, współpracowników i przedstawicieli.
9. Postanowienia w zakresie zachowania w tajemnicy informacji uzyskanych w związku z realizacją niniejszej umowy wiążą Strony bezterminowo.
10. Wykonawca będzie przetwarzał uzyskane dane osobowe wyłącznie dla potrzeb niezbędnych do realizacji niniejszej umowy, zgodnie z Ustawą z dnia 10 maja 2018 roku o ochronie danych osobowych (Dz.U. z 2018r. poz. 1000 ze zm.).

§ 11

12. Dane osobowe w KWP z s. w Radomiu przetwarzane są zgodnie z Rozporządzeniem Parlamentu Europejskiego i Rady (UE) 2016/679 o ochronie danych osobowych z dnia 27.04.2016 roku, dalej jako RODO.
13. Administratorem danych osobowych przetwarzanych w KWP z s. w Radomiu jest Komendant Wojewódzkiej Policji z siedzibą w Radomiu ul. 11-go Listopada 37/59, 26-600 Radom - zwanym dalej jako ADO.
14. Kontakt do Inspektora Ochrony Danych Osobowych: ul. 11-go Listopada 37/59, 26-600 Radom e-mail: iod.kwp@ra.policja.gov.pl
15. Przetwarzanie danych osobowych KWP z s. w Radomiu odbywa się w celu wykonywania przez KWP z siedzibą w Radomiu zadań określonych w Ustawie o Policji z dnia 6 kwietnia 1990 r. (Dz.U. 1990 Nr 30 poz. 17 z późn. zm).
16. Przetwarzanie danych osobowych w KWP z s. w Radomiu odbywa się na podstawie art. 6 ust. 1 pkt. c, e RODO.
17. Odbiorcą danych osobowych są i będą organy lub podmioty publiczne w zakresie, w jakim jest to niezbędne do wywiązania się z obowiązków prawnych, które spoczywają na ADO, a także podmioty przetwarzające te dane w imieniu ADO.
18. Dane osobowe przetwarzane przez KWP z s. w Radomiu nie są i nie będą przekazywane do państw spoza Europejskiego Obszaru Gospodarczego, który tworzą państwa Unii Europejskiej oraz Islandia, Norwegia i Lichtenstein.
19. Dane osobowe przetwarzane przez KWP z s. w Radomiu są i będą przetwarzane przez okres określony przepisami prawa oraz przepisami archiwalnymi obowiązującymi w KWP zs. w Radomiu.

20. Osobom, których dane osobowe są przetwarzane przez KWP z s. w Radomiu przysługuje prawo żądania od ADO dostępu do swoich danych osobowych, ich sprostowania, usunięcia lub ograniczenia przetwarzania, jak również prawo niesienia sprzeciwu wobec przetwarzania danych osobowych oraz prawo do przeniesienia danych osobowych na zasadach i z ograniczeniami wynikającymi z RODO.
21. Wobec osób, których dane osobowe są przetwarzane przez KWP zs. w Radomiu nie będą podejmowane zautomatyzowane decyzje (decyzje bez istotnego udziału człowieka), w tym dane osobowe nie będą podlegały profilowaniu.
22. Osobom, których dane osobowe są przetwarzane przez KWP zs. w Radomiu przysługuje prawo wniesienia skargi do organu nadzorczego – Prezesa Urzędu Ochrony Danych Osobowych, gdy przetwarzanie danych narusza przepisy dotyczące ochrony danych osobowych.

§12

5. W sprawach nieuregulowanych niniejszą umową będą miały zastosowanie w szczególności przepisy Ustawy z dnia 29 stycznia 2004r. – Prawo Zamówień Publicznych oraz Kodeksu Cywilnego.
6. Ewentualne spory wynikłe z niniejszej umowy będą rozstrzygane przez sąd właściwy dla siedziby **ZAMAWIAJĄCEGO**.
7. Integralną częścią umowy stanowią załączniki:
 - 3) załącznik nr 1 – kserokopia formularza ofertowego Wykonawcy,
 - 4) załącznik nr 2 – protokół przekazania pojazdu.
8. Umowę sporządzono w 4 jednobrzmiących egzemplarzach, w tym 3 egz. dla **ZAMAWIAJĄCEGO** i 1 egz. dla **WYKONAWCY**.

ZAMAWIAJĄCY

WYKONAWCA

Miejscowość:

Data:

PROTOKÓŁ PRZEKAZANIA POJAZDU

Opis pojazdu:
Nr rejestracyjny
Marka/model
Nr VIN
Kolor

Stan licznika		Ilość kompletów kluczyków	1 <input type="checkbox"/>	2 <input type="checkbox"/>		
Ilość paliwa:		0 <input type="checkbox"/>	1/4 <input type="checkbox"/>	1/2 <input type="checkbox"/>	3/4 <input type="checkbox"/>	Pełny <input type="checkbox"/>

Widoczne uszkodzenia:

Odebrane dokumenty pojazdu:

UWAGI:

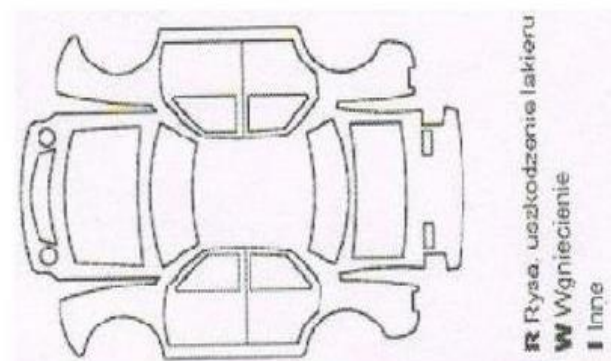

Przekazujący:

Odbierający:

.....
Data, Imię i Nazwisko

.....
Data, Imię i Nazwisko