

„Zatwierdzam”

Numer sprawy 64/2012

**SPECYFIKACJA
ISTOTNYCH WARUNKÓW ZAMÓWIENIA**

Zakup i dostawa sprzętu kwaterunkowego

1. NAZWA I ADRES I ZAMAWIAJĄCEGO

Komenda Wojewódzka Policji zs. w Radomiu
ul. 11-go Listopada 37/59
26-600 Radom
Sekcja Zamówień Publicznych
tel. (048) 345-31-03, fax (048) 345-20-02

2. TRYB UDZIELENIA ZAMÓWIENIA

Przetarg nieograniczony

Podstawa prawna:

Ustawa z dnia 29 stycznia 2004 r. Prawo zamówień publicznych
(Dz. U. z 2010 r Nr 113,poz. 759 z późn. zm.)

3. OPIS PRZEDMIOTU ZAMÓWIENIA

Zakup i dostawa sprzętu kwaterunkowego

Zadanie nr 1: zestaw krzeseł korytarzowych – załącznik nr 1 zgodnie z opisem zawartym w załączniku nr 2A

Zadanie nr 2: regał magazynowy, szafka na klucze – załącznik nr 1 zgodnie z opisem zawartym w załączniku nr 2A

Zadanie nr 3: stół kuchenny, taboret kuchenny, szafka stojąca, stół okolicznościowy - załącznik nr 1 zgodnie z opisem zawartym w załączniku nr 2A

Zadanie nr 4: wentylator biurowy - załącznik nr 1 zgodnie z opisem zawartym w załączniku nr 2A

Zadanie nr 5: biurko gabinetowe, stół konferencyjny, krzesło konferencyjne, komoda nr1, komoda nr2, regał meblowy, szafa ubraniowa - załącznik nr 1 zgodnie z opisem zawartym w załączniku nr 2B

Zadanie nr 6: lada recepcyjna-sekretariat komendanta, lada recepcyjna-parter - załącznik nr 1 zgodnie z opisem zawartym w załączniku nr 2B

Zadanie nr 7: wersalka, fotel poczekalnia, fotel rozkładany - załącznik nr 1 zgodnie z opisem zawartym w załączniku nr 2B

Zadanie nr 8: ława okolicznościowa, szafa z drzwiami przesuwными, biurko typu „L” prawe, biurko typu „L” lewe, szafka wisząca, zestaw szafek kuchennych - załącznik nr 1 zgodnie z opisem zawartym w załączniku nr 2B

Zadanie nr 9: rolety na prowadnicach - załącznik nr 1 zgodnie z opisem zawartym w załączniku nr 2B

kod CPV- Wspólny Słownik Zamówień: 39100000-3

3.1 Zamawiający dopuszcza składanie ofert częściowych w ramach zadań wymienionych powyżej.

3.2 Zamawiający nie dopuszcza składania ofert wariantowych.

3.3. Zamawiający nie przewiduje dokonania wyboru najkorzystniejszej oferty z zastosowaniem aukcji elektronicznej

3.4 Zamawiający nie przewiduje udzielenia zamówień uzupełniających.

TERMIN WYKONANIA ZAMÓWIENIA

Okres obowiązywania umowy: 21dni od daty zawarcia umowy.

4. OPIS WARUNKÓW UDZIAŁU W POSTĘPOWANIU ORAZ OPIS SPOSOBU DOKONYWANIA OCENY SPEŁNIANIA TYCH WARUNKÓW

Od udzielenie zamówienia publicznego mogą ubiegać się wykonawcy, którzy spełniają warunki, dotyczące:

1) **posiadania uprawnień do wykonywania określonej działalności lub czynności, jeżeli przepisy prawa nakładają obowiązek ich posiadania-** Zamawiający nie precyzuje tego warunku. Zamawiający dokona oceny spełnienia przez Wykonawców tego warunku na podstawie załączonego oświadczenia o spełnianiu warunków wymaganych w art. 22 ust. 1, z uwzględnieniem przepisu art. 26 ust. 3 ustawy Prawo zamówień publicznych. Z treści załączonego do oferty oświadczenia musi wynikać jednoznacznie, że ww. warunek Wykonawca spełnił.

2) **posiadania wiedzy i doświadczenia**- Zamawiający nie precyzuje tego warunku. Zamawiający dokona oceny spełnienia przez Wykonawców tego warunku na podstawie załączonego oświadczenia o spełnianiu warunków wymaganych w art. 22 ust. 1, z uwzględnieniem przepisu art. 26 ust. 3 ustawy Prawo zamówień publicznych. Z treści załączonego do oferty oświadczenia musi wynikać jednoznacznie, że ww. warunek Wykonawca spełnił.

3) **dysponowania odpowiednim potencjałem technicznym oraz osobami zdolnymi do wykonywania zamówienia** Zamawiający nie precyzuje tego warunku. Zamawiający dokona oceny spełnienia przez Wykonawców tego warunku na podstawie załączonego oświadczenia o spełnianiu warunków wymaganych w art. 22 ust. 1, z uwzględnieniem przepisu art. 26 ust. 3 ustawy Prawo zamówień publicznych. Z treści załączonego do oferty oświadczenia musi wynikać jednoznacznie, że ww. warunek Wykonawca spełnił.

4) **sytuacji ekonomicznej i finansowej** - Zamawiający nie precyzuje tego warunku. Zamawiający dokona oceny spełnienia przez Wykonawców tego warunku na podstawie załączonego oświadczenia o spełnianiu warunków wymaganych w art. 22 ust. 1, z uwzględnieniem przepisu art. 26 ust. 3 ustawy Prawo zamówień publicznych. Z treści załączonego do oferty oświadczenia musi wynikać jednoznacznie, że ww. warunek Wykonawca spełnił.

W przypadku wykonawców wspólnie ubiegających się o udzielenie zamówienia publicznego warunki określone w pkt. 1-4 winien spełniać jeden Wykonawca lub Wykonawcy wspólnie.

5. WYKAZ OŚWIADCZEŃ I DOKUMENTÓW, JAKIE MAJĄ DOSTARCZYĆ WYKONAWCY

I. GRUPA

W celu wykazania spełnienia przez wykonawcę warunków udziału w postępowaniu zamawiający żąda:

a) oświadczenia o spełnianiu warunków udziału w postępowaniu określonych w art. 22 ust. 1 pkt. 1-4 (zgodnego w treści z załącznikiem nr 7 do siwz)

b) **UWAGA!** Wykonawca może polegać na wiedzy i doświadczeniu, potencjale technicznym, osobach zdolnych do wykonania zamówienia lub zdolnościach finansowych innych podmiotów, niezależnie od charakteru prawnego łączących go z nimi stosunków.

Wykonawca w takiej sytuacji zobowiązany jest udowodnić zamawiającemu, iż będzie dysponował zasobami niezbędnymi do realizacji zamówienia, w szczególności przedstawiając w tym celu pisemne zobowiązanie tych podmiotów do oddania mu do dysponowania niezbędnych zasobów na okres korzystania z nich przy wykonywaniu zamówienia.

II. GRUPA

A. W celu wykazania braku podstaw do wykluczenia z postępowania o udzielenie zamówienia wykonawcy w okolicznościach, o których mowa w art. 24 ust. 1 cyt. ustawy, zamawiający żąda następujących dokumentów:

c) oświadczenia o braku podstaw do wykluczenia (zgodnego w treści z załącznikiem nr 3 do siwz)

d) aktualnego odpisu z właściwego rejestru, jeżeli odrębne przepisy wymagają wpisu do rejestru, w celu wykazania braku podstaw do wykluczenia w oparciu o art. 24 ust. 1 pkt. 2 ustawy, wystawionego nie wcześniej niż 6 miesięcy przed upływem terminu składania ofert, a w stosunku do osób fizycznych oświadczenia w zakresie art. 24 ust. 1 pkt. 2 ustawy (zgodnego w treści z załącznikiem nr 4 do siwz)

Wykonawca mający siedzibę lub miejsce zamieszkania poza terytorium Rzeczypospolitej Polskiej zamiast dokumentu wymienionego pod literą d składa dokument lub dokumenty wystawione w kraju, w którym ma siedzibę lub miejsce zamieszkania, potwierdzające, że:

- nie otwarto jego likwidacji ani nie ogłoszono upadłości-wystawione nie wcześniej niż 6 miesięcy przed upływem terminu składania ofert.

Jeżeli w miejscu zamieszkania osoby lub w kraju, w którym wykonawca ma siedzibę lub miejsce zamieszkania, nie wydaje się dokumentów, o których mowa powyżej, zastępuje się je dokumentem zawierającym oświadczenie złożone przed notariuszem, właściwym organem sądowym, administracyjnym albo organem samorządu zawodowego lub gospodarczego odpowiednio miejsca zamieszkania osoby lub kraju, w którym wykonawca ma siedzibę lub miejsce zamieszkania przy zachowaniu terminu wystawienia wymaganego dla tego rodzaju dokumentu.

Powyższe dokumenty muszą być złożone w formie oryginału lub kserokopii potwierdzonej formułą „za zgodność z oryginałem,, przez osobę (osoby) upoważnioną do reprezentowania Wykonawcy

III. GRUPA

e) W przypadku udzielenia pełnomocnictwa - oryginał pełnomocnictwa lub kopia poświadczona przez notariusza.

IV. GRUPA:

f) druk Oferty Wykonawcy (wzór stanowi załącznik nr 5),

g) Ponadto Zamawiający żąda dołączenia do oferty załącznika – specyfikacji ilościowo-cenowej, (załącznik nr 1) w częściach odpowiadających zadaniom, na które składana jest oferta, w którym wyszczególnione będą ceny jednostkowe oferowanego sprzętu.

Powyższe dokumenty z GRUPY IV muszą być opatrzone pieczęcią i podpisem osoby (osób) upoważnionych do reprezentowania Wykonawcy

W przypadku wykonawców wspólnie ubiegających się o udzielenie zamówienia (w tym także w przypadku spółki cywilnej) wymagane jest określenie pełnomocnika do ich reprezentowania w postępowaniu albo reprezentowania w postępowaniu i zawarcia umowy w sprawie zamówienia publicznego. Oryginał pełnomocnictwa, z którego musi wynikać zakres umocowania dla pełnomocnika ustanowionego przez wykonawców wspólnie ubiegających się o udzielenie zamówienia, należy załączyć do oferty.

6. INFORMACJA O SPOSOBIE POROZUMIEWANIA SIĘ ZAMAWIAJĄCEGO Z WYKONAWCAMI

1). Oświadczenia, wnioski, zawiadomienia oraz informacje zamawiający i wykonawcy przekazują pisemnie, faksem lub drogą elektroniczną na adres pawel.kesiak@mazowiecka.policja.gov.pl

2). Jeżeli zamawiający lub wykonawca przekazuje oświadczenia, wnioski, zawiadomienia oraz informacje faksem lub drogą elektroniczną, każda ze stron na żądanie drugiej niezwłocznie potwierdza fakt ich otrzymania.

3). W przypadku braku potwierdzenia otrzymania wiadomości przez Wykonawcę, Zamawiający domniema, iż pismo wysłane przez Zamawiającego na numer faksu lub adres e-mail podany przez Wykonawcę zostało mu doręczone w sposób umożliwiający zapoznanie się Wykonawcy z treścią pisma.

4). Korespondencję związaną z niniejszym postępowaniem, należy kierować na adres:

Komenda Wojewódzka Policji zs. w Radomiu

Ul. 11-go Listopada 37/59

26-600 Radom

Sekcja Zamówień Publicznych

numer faksu 048 345 20 02

Osobami uprawnionymi do kontaktów z Wykonawcami są :

1. Sprawy formalno – prawne – Paweł Kęsiak Sekcja Zamówień Publicznych KWP zs. w Radomiu, e-mail: pawel.kesiak@mazowiecka.policja.gov.pl

2. Sprawy techniczne – Paweł Podpłoński Wydział GMT

Godziny urzędowania: od 7.30 do 15.30 - od poniedziałku do piątku.

7. WYMAGANIA DOTYCZĄCE WADIUM

Zamawiający nie wymaga wniesienia wadium.

8. WYMAGANIA DOTYCZĄCE ZABEZPIECZENIA NALEŻYTEGO WYKONANIA UMOWY

Zamawiający nie wymaga wniesienia zabezpieczenia należytego wykonania umowy.

9. TERMIN ZWIĄZANIA OFERTĄ

30 dni - bieg terminu związania ofertą rozpoczyna się wraz z upływem terminu składania ofert. Zgodnie z zapisem art. 85 ust. 2 wykonawca samodzielnie lub na wniosek zamawiającego może przedłużyć termin związania ofertą, z tym, że zamawiający może tylko raz, co najmniej na 3 dni przed upływem terminu związania ofertą, zwrócić się do wykonawców o wyrażenie zgody na przedłużenie tego terminu o oznaczony okres, nie dłuższy jednak niż 60 dni.

10. OPIS SPOSOBU PRZYGOTOWYWANIA OFERT

1). Oferta powinna być sporządzona w języku polskim z zachowaniem formy pisemnej pod rygorem

odrzućcenia oferty.

2). Treść oferty musi odpowiadać treści Specyfikacji Istotnych Warunków.

3). Zaleca się ponumerowanie stron i ułożenie wg punktu 6 niniejszej Specyfikacji.

4). Wykonawca może złożyć tylko jedną ofertę. Jeśli wykonawca przedłoży więcej niż jedną ofertę, wszystkie oferty tego Wykonawcy zostaną odrzucone, jako niezgodne z ustawą Prawo zamówień publicznych.

5). Wykonawca może przed upływem terminu do składania ofert zmienić lub wycofać ofertę pod warunkiem, że Zamawiający otrzyma pisemne powiadomienie o wprowadzeniu zmian lub wycofaniu oferty przez wykonawcę.

Powiadomienie o wprowadzeniu zmian musi być złożone wg takich samych zasad jak składana oferta z odpowiednim oznakowaniem „ZMIANA”.

6). Wykonawca, który składa ofertę, zgodnie z zapisem art. 8 ust. 3 ustawy z dnia 29 stycznia 2004r. Prawo zamówień publicznych winien nie później niż w terminie składania ofert zastrzec informacje, które stanowią tajemnicę przedsiębiorstwa w rozumieniu przepisów o zwalczaniu nieuczciwej konkurencji. Wykonawca nie może zastrzec informacji o których mowa w art. 86 ust 4 cyt. ustawy.

Dokumenty zawierające takie informacje winny być umieszczone w odrębnej kopercie z oznaczeniem „Informacje zastrzeżone”.

OFERTĘ NALEŻY ZŁOŻYĆ W SIEDZIBIE KOMENDY WOJEWÓDZKIEJ POLICJI ZS. W RADOMIU.

UL. 11 LISTOPADA 37/59

26-600 RADOM

POKÓJ 801

Ofertę należy umieścić w zamkniętej kopercie. Koperta powinna posiadać nazwę i adres Zamawiającego oraz być oznaczona w następujący sposób:

Komenda Wojewódzka Policji zs. w Radomiu

ul. 11-go Listopada 37/59

26-600 Radom

Sekcja Zamówień Publicznych KWP zs. w Radomiu pokój 801 / 8- piętro/.

„Dostawa sprzętu kwaterunkowego ”

Nr sprawy 64/2012

NIE OTWIERAĆ przed 31.05.2012r. godz. 09³⁰”

Powyższe oznaczenie koperty jest bezwzględnie obowiązujące.

11. MIEJSCE, TERMIN SKŁADANIA I OTWARCIA OFERT

Miejsce i termin składania ofert.

Oferty należy składać w siedzibie Zamawiającego w Radomiu: 26-600 Radom, ul. 11-Listopada 37/59 w pok. 801(Sekcja Zamówień KWP zs. w Radomiu) w terminie do dnia **31.05.2012 r.** do godz. 09⁰⁰ lub przesłać listownie na adres Zamawiającego.

Oferty złożone bądź nadesłane po terminie zostaną przez Zamawiającego niezwłocznie zwrócone zgodnie z zapisem art. 84 ust. 2.

W celu umożliwienia realizacji powyższego obowiązku Zamawiający zaleca umieszczenie na kopercie nazwy i adresu Wykonawcy.

Miejsce i tryb otwarcia ofert:

1. Otwarcie ofert jest jawne i nastąpi w siedzibie Zamawiającego w dniu **31.05.2012r.** o godz. **09³⁰** w budynku KWP – VIII piętro pok. 801, w obecności Wykonawców, którzy zechcą przybyć.

2. Otwarcia ofert dokona Komisja ds. Udzielania Zamówień Publicznych.

3. Przed otwarciem ofert Zamawiający poda kwotę jaką zamierza przeznaczyć na sfinansowanie zamówienia w ramach poszczególnych zadań.

4. Podczas otwierania ofert Zamawiający ogłosi:

a. Stan otwartych ofert (powinny być nienaruszone w chwili otwarcia).

b. Nazwę i adres wykonawcy, którego oferta jest otwierana.

c. Łączną cenę brutto oferty w ramach poszczególnych zadań.

d. Warunki płatności.

Informacje o których mowa przekazane zostaną niezwłocznie wykonawcom, którzy nie byli obecni przy otwarciu ofert na ich wniosek.

5. Ocena złożonych ofert nastąpi w części niejawnego posiedzenia Komisji.

6. W toku badania i oceny ofert Zamawiający może żądać od Wykonawców wyjaśnień dotyczących treści złożonych ofert w trybie art. 87 ust. 1. ustawy - Prawo zamówień publicznych. Niedopuszczalne jest

prowadzenie między zamawiającym a wykonawcą negocjacji dotyczących złożonej oferty oraz z zastrzeżeniem art. 87 ust 1a i 2 dokonywanie jakiegokolwiek zmiany w jej treści.

Zamawiający oceni i porówna tylko te oferty, które zostaną zaklasyfikowane jako nie podlegające odrzuceniu.

12. OPIS SPOSOBU OBLICZENIA CENY

- a) cena powinna obejmować wszystkie koszty i składniki związane z wykonaniem zamówienia,
- b) wykonawca zobowiązany jest podać łączną cenę brutto i netto w formularzu ofertowym ,
- c) wszystkie wartości podane w ofercie muszą być liczone z dokładnością do dwóch miejsc po przecinku.

13. OPIS KRYTERIÓW, KTÓRYMI ZAMAWIAJĄCY BĘDZIE SIĘ KIEROWAŁ PRZY WYBORZE OFERTY

cena brutto-100 %

Ocena ofert zostanie przeprowadzona w oparciu o przedstawione wyżej kryterium. Oferty będą oceniane w odniesieniu do najkorzystniejszych warunków przedstawionych przez wykonawców w zakresie ww. kryterium. Oferta, która będzie zawierała najniższą cenę spośród złożonych ważnych ofert zostanie uznana za najkorzystniejszą dla Zamawiającego.

INFORMACJE DOTYCZĄCE FORMALNOŚCI PO WYBORZE OFERTY NAJKORZYSTNIEJSZEJ

1). Niezwłocznie po wyborze najkorzystniejszej oferty zamawiający zawiadomi wykonawców, którzy złożyli oferty o:

- a. wyborze najkorzystniejszej oferty, podając nazwę (firmę), albo imię i nazwisko, siedzibę albo miejsce zamieszkania i adres wykonawcy, którego ofertę wybrano, uzasadnienie jej wyboru, oraz nazwy(firmy), albo imiona i nazwiska, siedziby albo miejsca zamieszkania i adresy wykonawców, którzy złożyli oferty, a także ceny brutto ofert,
- b. wykonawcach, których oferty zostały odrzucone, podając uzasadnienie faktyczne i prawne,
- c. wykonawcach, którzy zostali wykluczeni z postępowania o udzielenie zamówienia, podając uzasadnienie faktyczne i prawne.
- d. terminie, określonym zgodnie z art. 94 ust.1 lub 2, po którego upływie umowa w sprawie zamówienia publicznego może być zawarta.

2). Niezwłocznie po wyborze najkorzystniejszej oferty zamawiający zamieści informacje, o których mowa w ppkt. 1 litera a , również na stronie internetowej oraz w miejscu publicznie dostępnym w swojej siedzibie.

14. ISTOTNE DLA STRON POSTANOWIENIA, KTÓRE ZOSTANĄ WPROWADZONE DO TREŚCI ZAWIERANEJ UMOWY.

Zmiany umowy, które mogą być wprowadzone na etapie jej realizacji:

Zamawiający nie przewiduje zmian w umowie

Ogólne warunki umowy / projekt umowy / stanowi załącznik nr 6 do SIWZ.

Umowa zostanie zawarta z wykonawcą, którego oferta zostanie wybrana jako najkorzystniejsza po upływie terminu przewidzianego na składanie odwołań .

15. ŚRODKI OCHRONY PRAWNEJ PRZYSŁUGUJĄCE WYKONAWCY W TOKU POSTĘPOWANIA O UDZIELENIE ZAMÓWIENIA

Wykonawcy przysługują środki ochrony prawnej jeżeli ma lub miał interes w uzyskaniu danego zamówienia oraz poniósł lub może ponieść szkodę wyniku naruszenia przez zamawiającego przepisów ww. ustawy.

Wykonawcom przysługują środki ochrony prawnej określone w dziale VI ustawy Prawo zamówień publicznych.

16. ZAMAWIAJĄCY ŻĄDA WSKAZANIA PRZEZ WYKONAWCĘ W OFERCIE CZĘŚCI ZAMÓWIENIA, KTÓREJ WYKONANIE POWIERZY PODWYKONAWCOM.

Załączniki:

nr 1 – specyfikacja ilościowo-cenowa dla poszczególnych zadań

nr 2A – 2B – Szczegółowy opis przedmiotu zamówienia

nr 3 – oświadczenie o braku podstaw do wykluczenia z postępowania o udz. zam.

nr 4- oświadczenie osób fizycznych o braku podstaw do wykluczenia w zakresie art. 24 ust. 1 pkt. 2

nr 5 – wzór oferty

nr 6 – wzór umowy

nr7 - oświadczenie z art. 22

.....
(pieczęć firmy)

.....
(miejsowość, data)

OŚWIADCZENIE

złożone do przetargu nieograniczonego Nr sprawy 64/2012

W imieniu reprezentowanej przeze mnie firmy

.....
.....
.....

oświadczam, że spełniam warunki określone w art. 22 ust. 1 Ustawy z dnia 29 stycznia 2004 r- Prawo zamówień publicznych tzn.:

- 1) posiadania uprawnień do wykonywania określonej działalności lub czynności, jeżeli przepisy prawa nakładają obowiązek ich posiadania,
- 2) posiadania wiedzy i doświadczenia,
- 3) dysponowania odpowiednim potencjałem technicznym oraz osobami zdolnymi do wykonywania zamówienia
- 4) sytuacji ekonomicznej i finansowej

.....
(pieczęć i podpis osoby upoważnionej
do reprezentowania Wykonawcy)

** W przypadku reprezentowania Wykonawcy przez kilka osób łącznie niniejsze oświadczenie winna wypełnić każda z tych osób - oddzielnie*

.....
(pieczęć firmy)

.....
(miejsowość, data)

OŚWIADCZENIE
O BRAKU PODSTAW DO WYKLUCZENIA
złożone do przetargu nieograniczonego Nr sprawy64/2012
W imieniu reprezentowanej przeze mnie firmy

.....
.....
.....
oświadczam, że brak jest podstaw do wykluczenia nas z ww. postępowania o udzielenie zamówienia publicznego w okolicznościach, o których mowa w art. 24 ust. 1 ustawy z dnia 29 stycznia 2004 – Prawo zamówień publicznych

.....
(pieczęć i podpis osoby upoważnionej
do reprezentowania Wykonawcy)

.....
(pieczęć firmy)

.....
(miejsowość, data)

OŚWIADCZENIE
O BRAKU PODSTAW DO WYKLUCZENIA
W ZAKRESIE ART. 24 UST. 1 PKT. 2
złożone do przetargu nieograniczonego Nr sprawy 64/2012
W imieniu reprezentowanej przeze mnie firmy

.....
.....
.....
oświadczam, że brak jest podstaw do wykluczenia w zakresie art. 24 ust. 1 pkt. 2 ustawy
z dnia 29 stycznia 2004 – Prawo zamówień publicznych

.....
(pieczęć i podpis osoby upoważnionej
do reprezentowania Wykonawcy)

**dot. tylko osób fizycznych*

(pieczęć Wykonawcy)

Załącznik nr 5

FORMULARZ OFERTOWY

nr sprawy 64/2012

Wykonawca: Zarejestrowana nazwa Przedsiębiorstwa:

.....

Zarejestrowany adres Przedsiębiorstwa:

.....

Numer telefonu

Numer faksu

e-mail

Regon.....

PESEL.....(dot. osób fizycznych)

Zadanie nr 1

cena brutto oferty.....

cena netto oferty.....

Zadanie nr 2

cena brutto oferty.....

cena netto oferty.....

Zadanie nr 3

cena brutto oferty.....

cena netto oferty.....

Zadanie nr 4

cena brutto oferty.....

cena netto oferty.....

Zadanie nr 5

cena brutto oferty.....

cena netto oferty.....

Zadanie nr 6

cena brutto oferty.....

cena netto oferty.....

Zadanie nr 7

cena brutto oferty.....

cena netto oferty.....

Zadanie nr 8

cena brutto oferty.....

cena netto oferty.....

Zadanie nr 9

cena brutto oferty.....

cena netto oferty.....

- Oświadczamy, że zapoznaliśmy się z warunkami przystąpienia do przetargu nieograniczonego określonymi w specyfikacji istotnych warunków zamówienia i nie wnosimy do nich zastrzeżeń oraz uzyskaliśmy niezbędne informacje do przygotowania oferty.
- Oświadczamy, że uważamy się za związanych niniejszą ofertą zgodnie z art. 85 ust. 1 pkt. 1 Ustawy Prawo zamówień publicznych (Dz. U. z 2010r Nr 113, poz. 759 z późn. zm.) tzn. przez 30 dni od upływu terminu przewidzianego do składania ofert.
- Oświadczamy, że załączony do specyfikacji projekt umowy (załącznik nr 6A i 6B) został przez nas zaakceptowany i zobowiązujemy się w przypadku wyboru naszej oferty do zawarcia umowy w miejscu i terminie wyznaczonym przez Zamawiającego.
- Do niniejszej oferty załączamy wymagane w Specyfikacji Istotnych Warunków Zamówienia dokumenty:

....., dn.

/miejsowość/

/dzień, miesiąc, rok/

.....

(pieczęć i podpis osoby upoważnionej
do reprezentowania Wykonawcy)

UMOWA NR

Zawarta w dniu zgodnie z przepisami Ustawy z dnia 29 stycznia 2004r. Prawo zamówień publicznych pomiędzy **Skarbem Państwa - Komendą Wojewódzką Policji zs. w Radomiu, ul. 11-go Listopada 37/59** reprezentowaną przez:

- | | |
|--|---|
| 1. mł. insp. Tomasza Kowalczyka | -Zastępcę Mazowieckiego Komendanta Wojewódzkiego Policji zs. w Radomiu |
| 2. przy kontrasygnacie
nadkom. mgr Anny Cichockiej | -Główną Księgową – Naczelnika Wydziału Finansów KWP zs. w Radomiu |

zwanym dalej „**ZAMAWIAJĄCYM**”, a

.....
.....

reprezentowanym przez:

.....
.....
.....

zwanym dalej „**WYKONAWCĄ**”

§ 1

1. Przedmiotem umowy jest zakup, dostawa i montaż sprzętu kwaterunkowego wyszczególnionego w załączniku nr 1, opisanego w załączniku nr 2A i 2B na potrzeby KPP Grójec na ogólną kwotę brutto (słownie).
2. Załącznik nr 1, 2A oraz 2B stanowią integralną część umowy.

§ 2

1. Dostarczenie towaru nastąpi w dostawach częściowych do KPP Grójec na ul. Brzozową.
2. Wykonawca zobowiązuje się do dostarczania żądanej ilości asortymentu w ciągu 21 dni od daty otrzymania pisemnego zapotrzebowania. Jeśli termin dostarczenia przypada na dzień świąteczny bądź wolny od pracy zapotrzebowanie zrealizowane będzie w pierwszym następującym po nim dniu roboczym.
3. Dostarczenie towaru następować będzie na koszt Wykonawcy, własnym transportem, zgodnie ze złożonym pisemnym zapotrzebowaniem (pisemne zapotrzebowanie składane przez zamawiającego).
4. Wykonawca zobowiązuje się zapewnić rozładunek i montaż towaru.
5. Zamawiany asortyment opisany w załączniku nr 2B przed wykonaniem podlega zwymiarowaniu w miejscu dostawy przez Wykonawcę w obecności osoby reprezentującej Zamawiającego.

6. Dopuszcza się możliwość niewielkich dwustronnie uzgodnionych modyfikacji w zakresie wymiarów asortymentu opisanego w załączniku 2B. Ewentualna modyfikacja nie będzie powodować zmian wynagrodzenia Wykonawcy.

§ 3

1. Wykonawca gwarantuje niezmiennosc cen jednostkowych sprzedawanego towaru przez cały okres obowiazywania umowy.
2. Wykonawca udziela gwarancji na asortyment – 24 miesiace od daty dostarczenia i zakonczenia montazu towaru.
3. Zaplata nastapi przelewem bankowym w ciagu 30 dni od daty otrzymania faktury VAT na rachunek bankowy Wykonawcy:
..... za kazda dostarczona czesc towaru.

§ 4

1. Zamawiajacy zastrzega sobie prawo odmowy przyjecia towaru, jezeli jego jakosc budzi zastrzezenia.
2. W razie stwierdzenia wad Zamawiajacy zlozy stosowna reklamacje Wykonawcy, ktory udzieli odpowiedzi na nia w ciagu 3 dni od jej otrzymania, a po bezskutecznym uplywie terminu reklamacja uwazana bedzie za uznana w calosci zgodnie z zadaniami Zamawiajacego.
3. W przypadku uznania reklamacji Wykonawca jest zobowiazany do wymiany towaru na wolny od wad w ciagu 7 dni od dnia uznania reklamacji.

§ 5

W razie zwloki w dostarczeniu towaru w terminie o ktorym mowa w §2 ust 2 Wykonawca zobowiazuje sie do zaplaty Zamawiajacemu kary umownej w wysokosci 0,10% wartosci brutto umowy, za kazdy dzien zwloki.

§ 6

Zamawiajacy w razie wystapienia zwloki moze wyznaczyc dodatkowy termin wydania towaru, nie wykluczajac domagania sie kary umownej i odszkodowania.

§ 7

1. W przypadku odstapienia od umowy przez Wykonawce z jego winy zobowiazany jest on do zaplaty Zamawiajacemu kary umownej w wysokosci 10% wartosci brutto umowy.
2. W przypadku odstapienia od umowy przez Zamawiajacego z winy Wykonawcy, Wykonawca zobowiazany jest do zaplaty Zamawiajacemu kary umownej w wysokosci 10% wartosci brutto umowy.

§ 8

1. W razie zaistnienia istotnej zmiany okolicznosci powodujacej, ze wykonanie umowy nie lezy w interesie publicznym, czego nie mozna bylo przewidziec w chwili zawarcia umowy, Zamawiajacy moze odstapic od umowy w terminie 30 dni od powzięcia wiadomosci o tych okolicznosciach.
2. Zamawiajacy zastrzega sobie prawo do odstapienia od umowy takze w przypadku, gdy Wykonawca w sposob istotny naruszy warunki umowy, a w szczegolnoscii:
 - a) zwloka dostarczenia towaru przekroczy 7 dni kalendarzowych;
 - b) nie wywiazuje sie z obowiazku, o ktorym mowa w §4 ust.3:
- w terminie 30 dni od zaistnienia tych zdarzen.

3. W przypadku, o którym mowa w ust. 1 i 2 Wykonawca może żądać wyłącznie wynagrodzenia należnego z tytułu wykonania części umowy.

§ 9

Zamawiający zastrzega sobie prawo dochodzenia odszkodowania przenoszącego wysokość kar umownych.

§ 10

Do wzajemnego współdziałania przy realizacji umowy strony wyznaczają:

Panią/Pana reprezentującą/go Wykonawcę oraz Pana Pawła Podpłońskiego reprezentującego Zamawiającego.

§ 11

Wszelkie zmiany w treści umowy muszą być dokonane w formie pisemnej pod rygorem nieważności.

§ 12

W sprawach nie uregulowanych w treści umowy mają zastosowanie odpowiednie przepisy Kodeksu Cywilnego.

§ 13

Umowę sporządzono w dwóch jednobrzmiących egzemplarzach, po jednym dla każdej ze stron. Wszystkie egzemplarze mają tą samą moc prawną.

ZAMAWIAJĄCY

WYKONAWCA

ZAŁĄCZNIK NR 1
Specyfikacja ilościowo-cenowa

ZADANIE NR. 1

PRZEDMIOT ZAMÓWIENIA: **KORYTARZOWY ZESTAW KRZESEŁ**
ZAMAWIAJĄCY: **KOMENDA WOJEWÓDZKA POLICJI Z SIEDZIBĄ W RADOMIU**
KOSZT TRANSPORTU: **WYKONAWCA**
KOSZT ROZŁADUNKU: **WYKONAWCA**
KOSZT MONTAŻU: **WYKONAWCA**

Lp.	kod CPV	nazwa sprzętu	j.m.	ilość	cena netto	cena brutto	wartość brutto
1.	39100000-3	korytarzowy zestaw krzeseł	szt.	4			
RAZEM:							

1. KORYTARZOWY ZESTAW KRZESEŁ

- **MATERIAŁ:** Plastikowe siedzisko i oparcie, metalowa lakierowana rama w kolorze czarnym
- **WYMIARY:** szerokość – 1780 mm, głębokość – 600 mm, wysokość – 750 mm
- **WYPOSAŻENIE:** 3 plastikowe siedziska w kolorze niebieski

ZADANIE NR. 2

PRZEDMIOT ZAMÓWIENIA: **REGAŁ MAGAZYNOWY, SZAFKA NA KLUCZE**
ZAMAWIAJĄCY: **KOMENDA WOJEWÓDZKA POLICJI Z SIEDZIBĄ W RADOMIU**
KOSZT TRANSPORTU: **WYKONAWCA**
KOSZT ROZŁADUNKU: **WYKONAWCA**
KOSZT MONTAŻU: **WYKONAWCA**

Lp.	kod CPV	nazwa sprzętu	j.m.	ilość	cena netto	cena brutto	wartość brutto
1.	39100000-3	regał magazynowy	szt.	42			
2.	39100000-3	szafka na klucze	szt.	6			
RAZEM:							

1. REGAŁ MAGAZYNOWY

- **MATERIAŁ:** płyta MDF grubości 18 mm; szkielet regału wykonany z blachy stalowej grubości 1,5 mm
- **WYMIARY:** szerokość: 95 cm, wysokość: 185 – 200 cm, głębokość: 40 cm
- **WYPOSAŻENIE:** cztery regulowane półki, nośność półek do 100 kg

2. SZAFKA NA KLUCZE

- **MATERIAŁ:** wykonana z blachy malowanej proszkowo
- **WYMIARY:** szerokość: 25 cm, wysokość: 30 cm, głębokość: 15 cm
- **WYPOSAŻENIE:** numerowane haczyki na klucze ≥ 40 szt., zamykana na zamek cylindryczny, możliwość montażu do ściany

ZADANIE NR. 3

PRZEDMIOT ZAMÓWIENIA: **STÓŁ KUCHENNY, TABORET KUCHENNY, SZAFKA STOJĄCA, STÓŁ OKOLICZNOŚCIOWY**

ZAMAWIAJĄCY: **KOMENDA WOJEWÓDZKA POLICJI Z SIEDZIBĄ W RADOMIU**

KOSZT TRANSPORTU: **WYKONAWCA**

KOSZT ROZŁADUNKU: **WYKONAWCA**

KOSZT MONTAŻU: **WYKONAWCA**

Lp.	kod CPV	nazwa sprzętu	j.m.	ilość	cena netto	cena brutto	wartość brutto
1.	39100000-3	stół kuchenny	szt.	3			
2.	39100000-3	taboret kuchenny	szt.	12			
3.	39100000-3	szafka stojąca	szt.	16			
4.	39100000-3	stół okolicznościowy	szt.	13			
RAZEM:							

1. STÓŁ KUCHENNY

- **MATERIAŁ:** płyta meblowa 28 mm, wiśnia, krawędzie wykończone okleiną PCV 2 mm
- **WYMIARY:** szerokość: 75 cm, wysokość: 75 cm, długość: 75 cm
- **WYPOSAŻENIE:** regulowane nogi metalowe, krawędzie blatu wyprofilowane

2. TABORET KUCHENNY

- **OPIS:** Podstawa taboretu, czyli 4 nogi i szprosy wykonane z litego drewna sosnowego w kolorze wiśnia, siedzisko wykonane z płyty melaminowej w kolorze wiśnia i zabezpieczone obrzeżem PCV w tym samym kolorze.

3. SZAFKA STOJĄCA

- **MATERIAŁ:** płyta meblowa 18 mm, wiśnia, krawędzie wykończone okleiną PCV 2 mm
- **WYMIARY:** szerokość: 60 cm, wysokość: 75 cm, głębokość: 40 cm
- **WYPOSAŻENIE:** uchwyty satyna 11 cm, regulowane półki, drzwi zamykane na zamek biurowy

4. STÓŁ OKOLICZNOŚCIOWY

- **MATERIAŁ:** płyta meblowa 28 mm, wiśnia, krawędzie wykończone okleiną PCV 2 mm
- **WYMIARY:** szerokość: 75 cm, wysokość: 75 cm, długość: 75 cm
- **WYPOSAŻENIE:** regulowane nogi metalowe, krawędzie blatu wyprofilowane

ZADANIE NR. 4

PRZEDMIOT ZAMÓWIENIA: **WENTYLATOR BIUROWY**
ZAMAWIAJĄCY: **KOMENDA WOJEWÓDZKA POLICJI Z SIEDZIBĄ W RADOMIU**
KOSZT TRANSPORTU: **WYKONAWCA**
KOSZT ROZŁADUNKU: **WYKONAWCA**
KOSZT MONTAŻU: **WYKONAWCA**

Lp.	kod CPV	nazwa sprzętu	j.m.	ilość	cena netto	cena brutto	wartość brutto
1.	39100000-3	wentylator biurowy	szt.	20			
RAZEM:							

1. WENTYLATOR BIUROWY

- RYSUNEK:

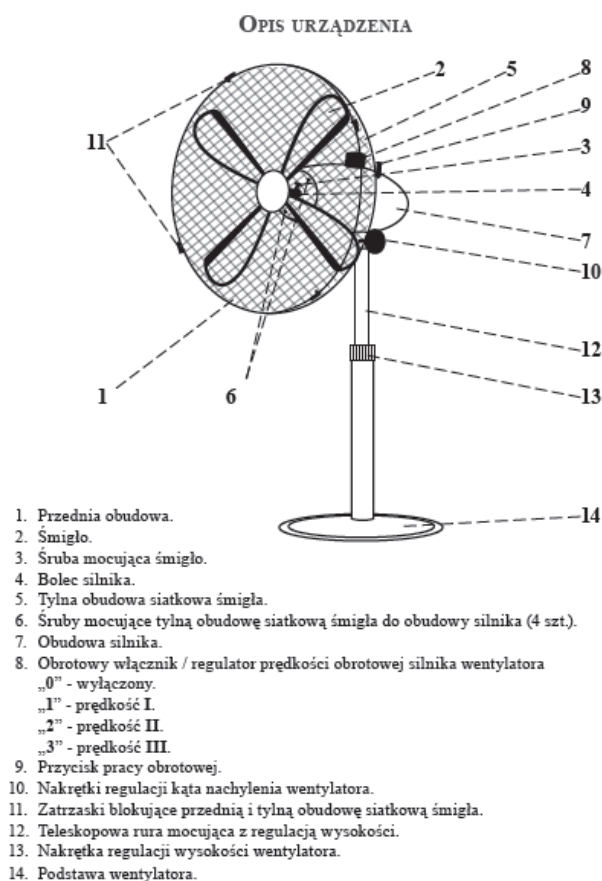

Moc: 50W

Zasilanie: sieć prądu zmiennego 220-240V 50Hz

Poziom hałas: $L_{WA} = 55$ dB

ZADANIE NR. 5

PRZEDMIOT ZAMÓWIENIA: **BIURKO GABINETOWE, STÓL KONFERENCYJNY,
KRZESŁO KONFERENCYJNE, KOMODA NR 1, KOMODA NR 2, REGAŁ
MEBLOWY, SZAFKA DREWNIANA UBRANIOWA**

ZAMAWIAJĄCY: **KOMENDA WOJEWÓDZKA POLICJI Z SIEDZIBĄ W RADOMIU**

KOSZT TRANSPORTU: **WYKONAWCA**

KOSZT ROZŁADUNKU: **WYKONAWCA**

KOSZT MONTAŻU: **WYKONAWCA**

Lp.	kod CPV	nazwa sprzętu	j.m.	ilość	cena netto	cena brutto	wartość brutto
1.	39100000-3	biurko gabinetowe	szt.	1			
2.	39100000-3	stół konferencyjny	szt.	1			
3.	39100000-3	krzesło konferencyjne	szt.	14			
4.	39100000-3	komoda nr 1	szt.	1			
5.	39100000-3	komoda nr 2	szt.	3			
6.	39100000-3	regał meblowy	szt.	3			
7.	39100000-3	szafka drewniana ubraniowa	szt.	5			
RAZEM:							

1. BIURKO GABINETOWE*

- MATERIAŁ: płyta meblowa 28 mm, wiśnia, krawędzie wykończone okleiną PCV 2 mm,
- WYMIARY: szerokość biurka: 150 i 170 cm, wysokość biurka: 76 cm, głębokość biurka: 55 i 65cm
- WYPOSAŻENIE: krawędzie blatu wyprofilowane, uchwyty satyna 11 cm

2. STÓL KONFERENCYJNY*

- MATERIAŁ: płyta meblowa 28 mm, wiśnia, krawędzie wykończone okleiną PCV 2 mm
- WYMIARY: szerokość: 90 cm, wysokość: 76 cm, długość: 200 cm
- WYPOSAŻENIE: boki i blenda wzmacniająca pod blatem wykonane z płyty, krawędzie blatu wyprofilowane

3. KRZESŁO KONFERENCYJNE*

- MATERIAŁ: nogi oraz pozostałe elementy konstrukcji wykonane z metalu w kolorze czarnym lub chrom, siedzisko, oparcie oraz podłokietniki tapicerowane w kolorze beżowym

4. KOMODA nr 1*

- MATERIAŁ: płyta meblowa 28 mm, wiśnia, krawędzie wykończone okleiną PCV 2 mm
- WYMIARY: szerokość: 400 cm, wysokość 80-100 cm, głębokość: 50 cm
- WYPOSAŻENIE: uchwyty satyna 11 cm, 3 półki , 8 szuflad z wyposażeniem

5. KOMODA nr 2*

- MATERIAŁ: płyta meblowa 28 mm, wiśnia, krawędzie wykończone okleiną PCV 2 mm
- WYMIARY: szerokość: od 150 do 220 cm, wysokość 80-100 cm, głębokość: 50 cm
- WYPOSAŻENIE: uchwyty satyna 11 cm, 2 półki, 4 szuflady z wyposażeniem

6. REGAŁ MEBLOWY*

- MATERIAŁ: płyta meblowa 28 mm, wiśnia, krawędzie wykończone okleiną PCV 2 mm
- WYMIARY: szerokość: 140 cm, wysokość 180 cm, głębokość: 50 cm
- WYPOSAŻENIE: uchwyty satyna 11 cm, półki

7. SZAFKA UBRANIOWA*

- MATERIAŁ: płyta meblowa grubości 18 mm, kolor wiśnia, krawędzie wykończone okleiną PCV 2 mm
- WYMIARY: szerokość: 40 - 80 cm, wysokość: 180 cm, głębokość: 50 cm
- WYPOSAŻENIE: uchwyty satyna 11 cm, półka i drążek na ubrania, drzwi zamykane na zamek biurowy.

ZADANIE NR. 6

PRZEDMIOT ZAMÓWIENIA: **LADA RECEPCYJNA – SEKRETARIAT KOMENDANTA, LADA RECEPCYJNA – PARTER.**

ZAMAWIAJĄCY: **KOMENDA WOJEWÓDZKA POLICJI Z SIEDZIBĄ W RADOMIU**

KOSZT TRANSPORTU: **WYKONAWCA**

KOSZT ROZŁADUNKU: **WYKONAWCA**

KOSZT MONTAŻU: **WYKONAWCA**

Lp.	kod CPV	nazwa sprzętu	j.m.	ilość	cena netto	cena brutto	wartość brutto
1.	39100000-3	lada recepcyjna – sekretariat komendanta	szt.	1			
2.	39100000-3	lada recepcyjna – parter	szt.	1			
RAZEM:							

1. LADA RECEPCYJNA – SEKRETARIAT KOMENDANTA*

- **MATERIAŁ:** płyta meblowa 28 mm, wiśnia, krawędzie wykończone okleiną PCV 2 mm
- **WYMIARY:** szerokość lady: 360 cm, wysokość lady: 75 cm, głębokość: 65 cm
szerokość nadstawki: 360 cm, wysokość nadstawki: 40 cm, głębokość nadstawki: 30 cm
- **WYPOSAŻENIE:** uchwyty satyna 11 cm, półki, szuflady zamykane na centralny zamek biurowy

2. LADA RECEPCYJNA – PARTER*

- **MATERIAŁ:** płyta meblowa 28 mm, wiśnia, krawędzie wykończone okleiną PCV 2 mm
- **WYMIARY:** szerokość biurka: 200 cm, wysokość biurka: 75 cm, głębokość biurka: 65 cm i 140 cm; szerokość nadstawki: 200 cm, wysokość nadstawki : 40 cm, głębokość nadstawki : 30 cm
- **WYPOSAŻENIE:** uchwyty satyna 11 cm, półka, szuflady zamykane na centralny zamek biurowy

ZADANIE NR. 7

PRZEDMIOT ZAMÓWIENIA: **WERSALKA, FOTEL-POCZEKALNIA, FOTEL ROZKŁADANY**
ZAMAWIAJĄCY: **KOMENDA WOJEWÓDZKA POLICJI Z SIEDZIBĄ W RADOMIU**
KOSZT TRANSPORTU: **WYKONAWCA**
KOSZT ROZŁADUNKU: **WYKONAWCA**
KOSZT MONTAŻU: **WYKONAWCA**

Lp.	kod CPV	nazwa sprzętu	j.m.	ilość	cena netto	cena brutto	wartość brutto
1.	39100000-3	wersalka	szt.	1			
2.	39100000-3	fotel – poczekalnia	szt.	2			
3.	39100000-3	fotel rozkładany	szt.	1			
RAZEM:							

1. WERSALKA*

- OPIS: klasyczna wersalka z pojemnikiem na pościel, oparcie i siedzisko z delikatnymi pikami; mebel wykonany na masywnej konstrukcji drewnianej; zastosowane materiały konstrukcyjne to: pianka poliuretanowa, dwa systemy sprężyn: sprężyny faliste i sprężyny typu bonell; kolor ciemny
- WYMIARY: szerokość: 216 cm, głębokość: 85 cm, wysokość 90 cm; powierzchnia spania: 188 x 115 cm.

2. FOTEL POCZEKALNIA*

- OPIS: Funkcjonalny, klasyczny fotel, posiadający szerokie, wygodne siedzisko i oparcie; materiał – skóra ekologiczna w kolorze beżowym

3. FOTEL ROZKŁADANY*

- OPIS: Wygodny fotel wykonany na piance poliuretanowej posiadający pojemnik na pościel; poducha w komplecie
- WYMIARY: szerokość: 96 cm, wysokość: 75 cm, głębokość: 71 cm, powierzchnia spania 190x80 cm

ZADANIE NR. 8

PRZEDMIOT ZAMÓWIENIA: **ŁAWA OKOLICZNOŚCIOWA, SZAFKA Z DRZWIAMI PRZESUWNYMI, BIURKO TYPU „L” PRAWY, BIURKO TYPU „L” LEWE, SZAFKA WISZĄCA, KOMPLET SZAFEK KUCHENNYCH**

ZAMAWIAJĄCY: **KOMENDA WOJEWÓDZKA POLICJI Z SIEDZIBĄ W RADOMIU**

KOSZT TRANSPORTU: **WYKONAWCA**

KOSZT ROZŁADUNKU: **WYKONAWCA**

KOSZT MONTAŻU: **WYKONAWCA**

Lp.	kod CPV	nazwa sprzętu	j.m.	ilość	cena netto	cena brutto	wartość brutto
1.	39100000-3	ława okolicznościowa	szt.	2			
2.	39100000-3	szafa z drzwiami przesuwными	szt.	3			
3.	39100000-3	biurko typu „L” prawe	szt.	3			
4.	39100000-3	biurko typu „L” lewe	szt.	4			
5.	39100000-3	szafka wisząca	szt.	1			
6.	39100000-3	komplet szafek kuchennych	kpl.	3			
RAZEM:							

1. ŁAWA OKOLICZNOŚCIOWA*

- MATERIAŁ: płyta meblowa 28 mm, wiśnia, krawędzie wykończone okleiną PCV 2 mm
- WYMIARY: szerokość: 50 cm, wysokość: 60 cm, długość: 90 cm
- WYPOSAŻENIE: pod blatem półka o szerokości 35 cm

2. SZAFKA Z DRZWIAMI PRZESUWNYMI*

- MATERIAŁ: płyta meblowa grubości 18 mm, kolor wiśnia, krawędzie wykończone okleiną PCV 2 mm
- WYMIARY: szerokość*: 150 - 250 cm, wysokość: 200 cm, głębokość: 60 cm
- WYPOSAŻENIE: uchwyty satyna 11 cm, półki i drążek na ubrania, drzwi zamykane na zamek biurowy

ZADANIE NR. 9

PRZEDMIOT ZAMÓWIENIA: **ROLETY NA PROWADNICACH**
ZAMAWIAJĄCY: **KOMENDA WOJEWÓDZKA POLICJI Z SIEDZIBĄ W RADOMIU**
KOSZT TRANSPORTU: **WYKONAWCA**
KOSZT ROZŁADUNKU: **WYKONAWCA**
KOSZT MONTAŻU: **WYKONAWCA**

Lp.	kod CPV	nazwa sprzętu	j.m.	ilość	cena netto	cena brutto	wartość brutto
1.	39100000-3	rolety na prowadnicach	szt.	132			
RAZEM:							

1. ROLETY NA PROWADNICACH*

- OPIS: Osłona kasetowa rolety wykonana z aluminium malowana proszkowo w kolorze niebieskim** o wysokości 45 mm. Każda roleta powinna posiadać samohamujący mechanizm łańcuszkowy pozwalający na zatrzymanie roletki w dowolnym miejscu. Kolor rolet – neutralny beżowy, rolety wykonane w 100 % z poliesteru. Prowadnice wykonane z PCV o szerokości 32 mm i przyklejane na mocną taśmę piankową. Kolor prowadnic – niebieski**. Wysokość okien – 200 cm, szerokość okien – od 90 do 136 cm.

OPIS PRZEDMIOTU ZAMÓWIENIA

ZADANIE NR 1

1. KORYTARZOWY ZESTAW KRZESEŁ

- MATERIAŁ: Plastikowe siedzisko i oparcie, metalowa lakierowana rama w kolorze czarnym
- WYMIARY: szerokość – 1780 mm, głębokość – 600 mm, wysokość – 750 mm
- WYPOSAŻENIE: 3 plastikowe siedziska w kolorze niebieski

ZADANIE NR 2

1. REGAŁ MAGAZYNOWY

- MATERIAŁ: płyta MDF grubości 18 mm; szkielet regału wykonany z blachy stalowej grubości 1,5 mm
- WYMIARY: szerokość: 95 cm, wysokość: 185 – 200 cm, głębokość: 40 cm
- WYPOSAŻENIE: cztery regulowane półki, nośność półek do 100 kg

2. SZAFKA NA KLUCZE

- MATERIAŁ: wykonana z blachy malowanej proszkowo
- WYMIARY: szerokość: 25 cm, wysokość: 30 cm, głębokość: 15 cm
- WYPOSAŻENIE: numerowane haczyki na klucze ≥ 40 szt., zamykana na zamek cylindryczny, możliwość montażu do ściany

ZADANIE NR 3

1. STÓL KUCHENNY

- MATERIAŁ: płyta meblowa 28 mm, wiśnia, krawędzie wykończone okleiną PCV 2 mm
- WYMIARY: szerokość: 75 cm, wysokość: 75 cm, długość: 75 cm
- WYPOSAŻENIE: regulowane nogi metalowe, krawędzie blatu wyprofilowane

2. TABORET KUCHENNY

- OPIS: Podstawa taboretu, czyli 4 nogi i szprosy wykonane z litego drewna sosnowego w kolorze wiśnia, siedzisko wykonane z płyty melaminowej w kolorze wiśnia i zabezpieczone obrzeżem PCV w tym samym kolorze.

3. SZAFKA STOJĄCA

- MATERIAŁ: płyta meblowa 18 mm, wiśnia, krawędzie wykończone okleiną PCV 2 mm
- WYMIARY: szerokość: 60 cm, wysokość: 75 cm, głębokość: 40 cm
- WYPOSAŻENIE: uchwyty satyna 11 cm, regulowane półki, drzwi zamykane na zamek biurowy

4. STÓL OKOLICZNOŚCIOWY

- MATERIAŁ: płyta meblowa 28 mm, wiśnia, krawędzie wykończone okleiną PCV 2 mm
- WYMIARY: szerokość: 75 cm, wysokość: 75 cm, długość: 75 cm
- WYPOSAŻENIE: regulowane nogi metalowe, krawędzie blatu wyprofilowane

ZADANIE NR 4

1. WENTYLATOR BIUROWY

- RYSUNEK:

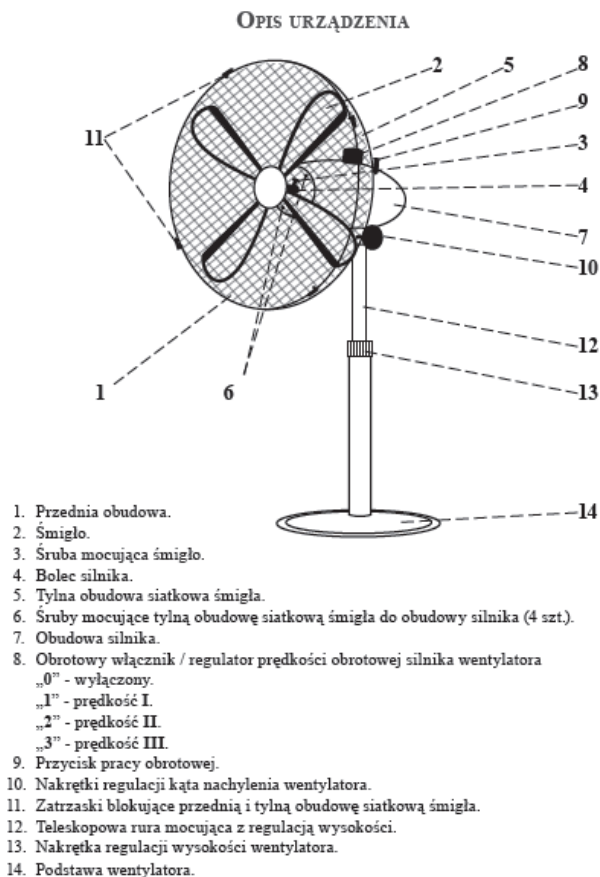

Moc: 50W

Zasilanie: sieć prądu zmiennego 220-240V 50Hz

Poziom hałas: $L_{WA} = 55$ dB

OPIS PRZEDMIOTU ZAMÓWIENIA

ZADANIE NR 5**1. BIURKO GABINETOWE***

- MATERIAŁ: płyta meblowa 28 mm, wiśnia, krawędzie wykończone okleiną PCV 2 mm,
- WYMIARY: szerokość biurka: 150 i 170 cm, wysokość biurka: 76 cm, głębokość biurka: 55 i 65 cm
- WYPOSAŻENIE: krawędzie blatu wyprofilowane, uchwyty satyna 11 cm

rysunek:

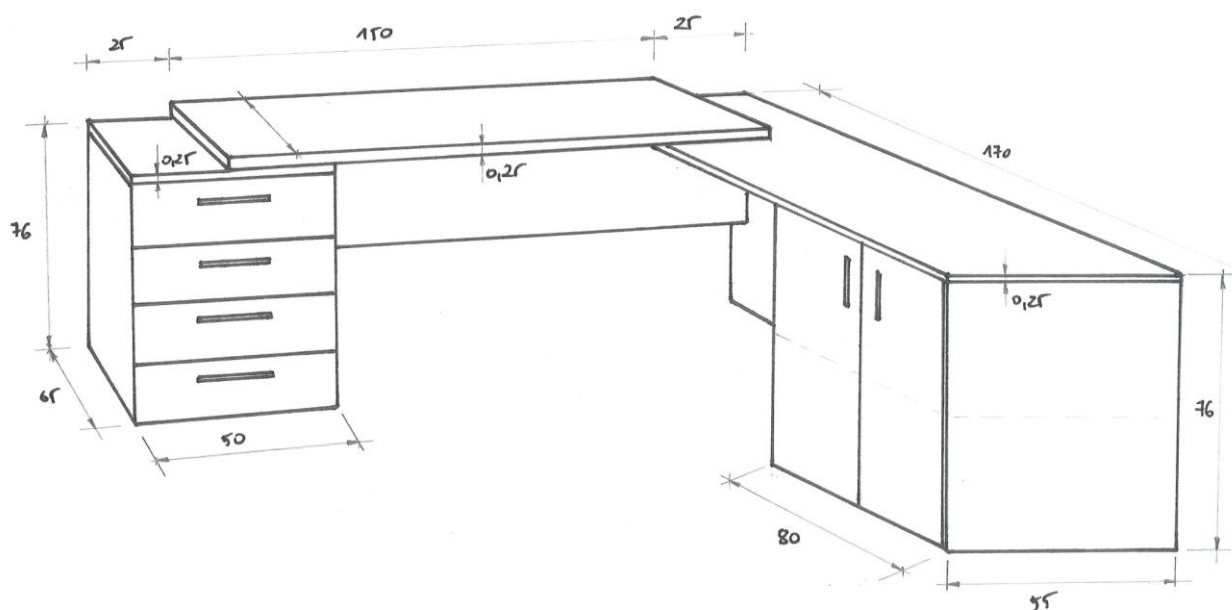

2. STÓL KONFERENCYJNY*

- MATERIAŁ: płyta meblowa 28 mm, wiśnia, krawędzie wykończone okleiną PCV 2 mm
- WYMIARY: szerokość: 90 cm, wysokość: 76 cm, długość: 200 cm
- WYPOSAŻENIE: boki i blenda wzmacniająca pod blatem wykonane z płyty, krawędzie blatu wyprofilowane

rysunek:

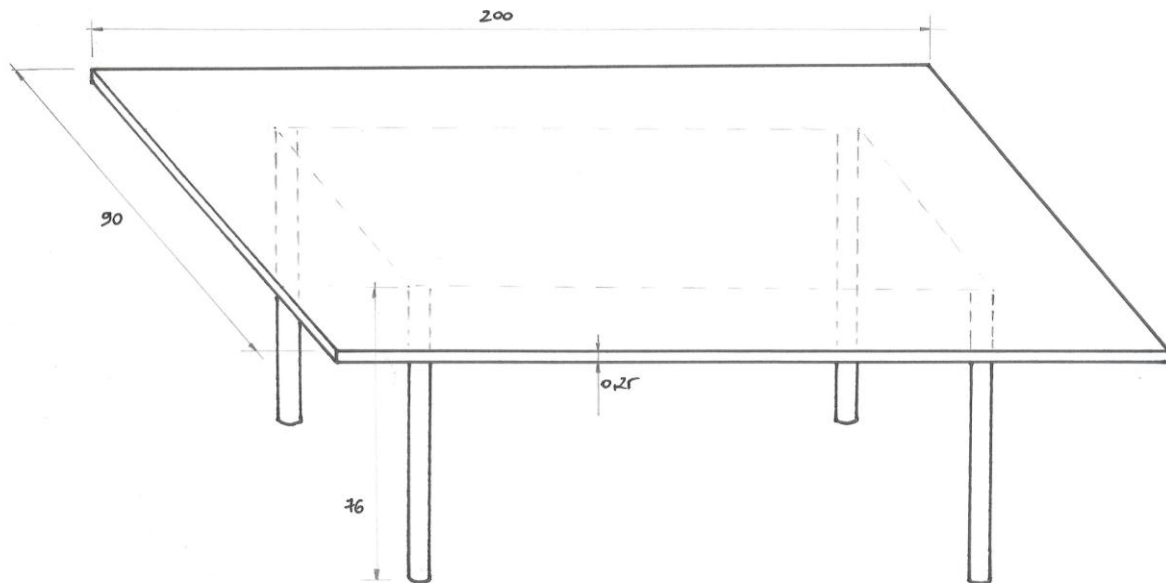

3. KRZESŁO KONFERENCYJNE*

- MATERIAŁ: nogi oraz pozostałe elementy konstrukcji wykonane z metalu w kolorze czarnym lub chrom, siedzisko, oparcie oraz podłokietniki tapicerowane w kolorze beżowym,

4. KOMODA nr 1*

- MATERIAL: płyta meblowa 28 mm, wiśnia, krawędzie wykończone okleiną PCV 2 mm
- WYMIARY: szerokość: 400 cm, wysokość 80-100 cm, głębokość: 50 cm
- WYPOSAŻENIE: uchwyty satyna 11 cm, 3 półki, 8 szuflad z wyposażeniem rysunek:

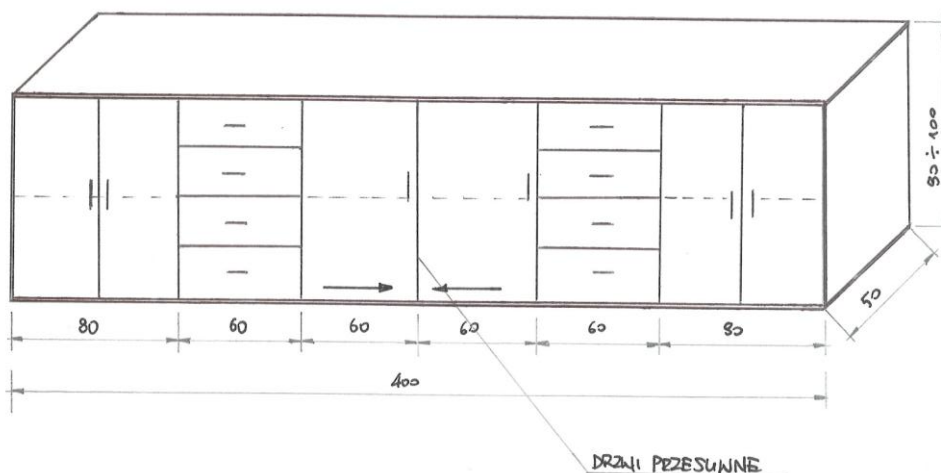

5. KOMODA nr 2*

- MATERIAL: płyta meblowa 28 mm, wiśnia, krawędzie wykończone okleiną PCV 2 mm
- WYMIARY: szerokość: od 150 do 220 cm, wysokość 80-100 cm, głębokość: 50 cm
- WYPOSAŻENIE: uchwyty satyna 11 cm, 2 półki, 4 szuflady z wyposażeniem rysunek:

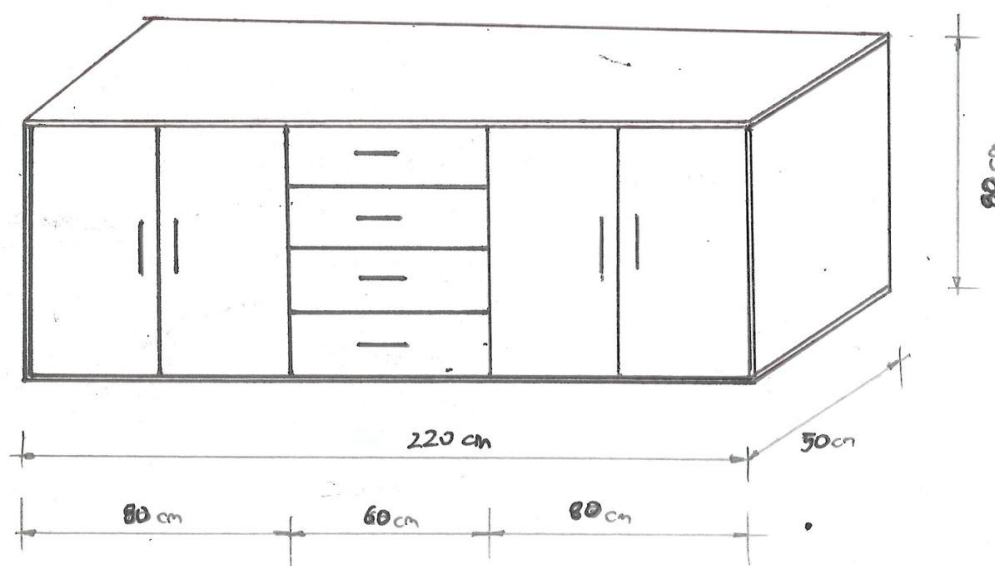

6. REGAŁ MEBLOWY*

- MATERIAŁ: płyta meblowa 28 mm, wiśnia, krawędzie wykończone okleiną PCV 2 mm
- WYMIARY: szerokość: 140 cm, wysokość 180 cm, głębokość: 50 cm
- WYPOSAŻENIE: uchwyty satyna 11 cm, półki

rysunek:

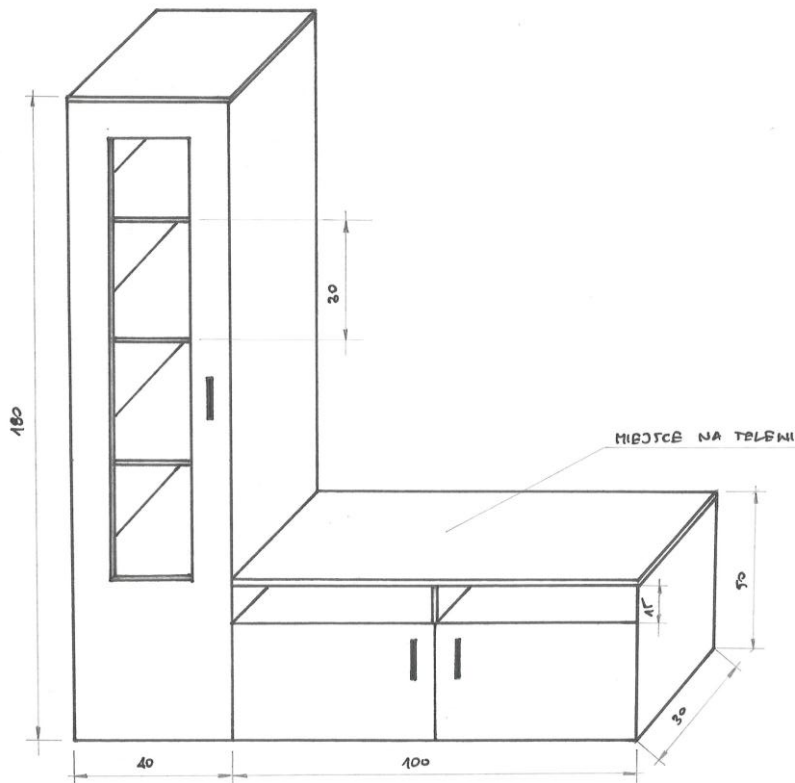

7. SZAFKA UBRANIOWA*

- MATERIAŁ: płyta meblowa grubości 18 mm, kolor wiśnia, krawędzie wykończone okleiną PCV 2 mm
- WYMIARY: szerokość: 40 - 80 cm, wysokość: 180 cm, głębokość: 50 cm
- WYPOSAŻENIE: uchwyty satyna 11 cm, półka i drążek na ubrania, drzwi zamykane na zamek biurowy.

ZADANIE NR 6

1. LADA RECEPCYJNA – SEKRETARIAT KOMENDANTA*

- **MATERIAŁ:** płyta meblowa 28 mm, wiśnia, krawędzie wykończone okleiną PCV 2 mm
- **WYMIARY:** szerokość lady: 360 cm, wysokość lady: 75 cm, głębokość: 65 cm
szerokość nadstawki: 360 cm, wysokość nadstawki: 40 cm, głębokość nadstawki: 30 cm
- **WYPOSAŻENIE:** uchwyty satyna 11 cm, półki, szuflady zamykane na centralny zamek biurowy

rysunek:

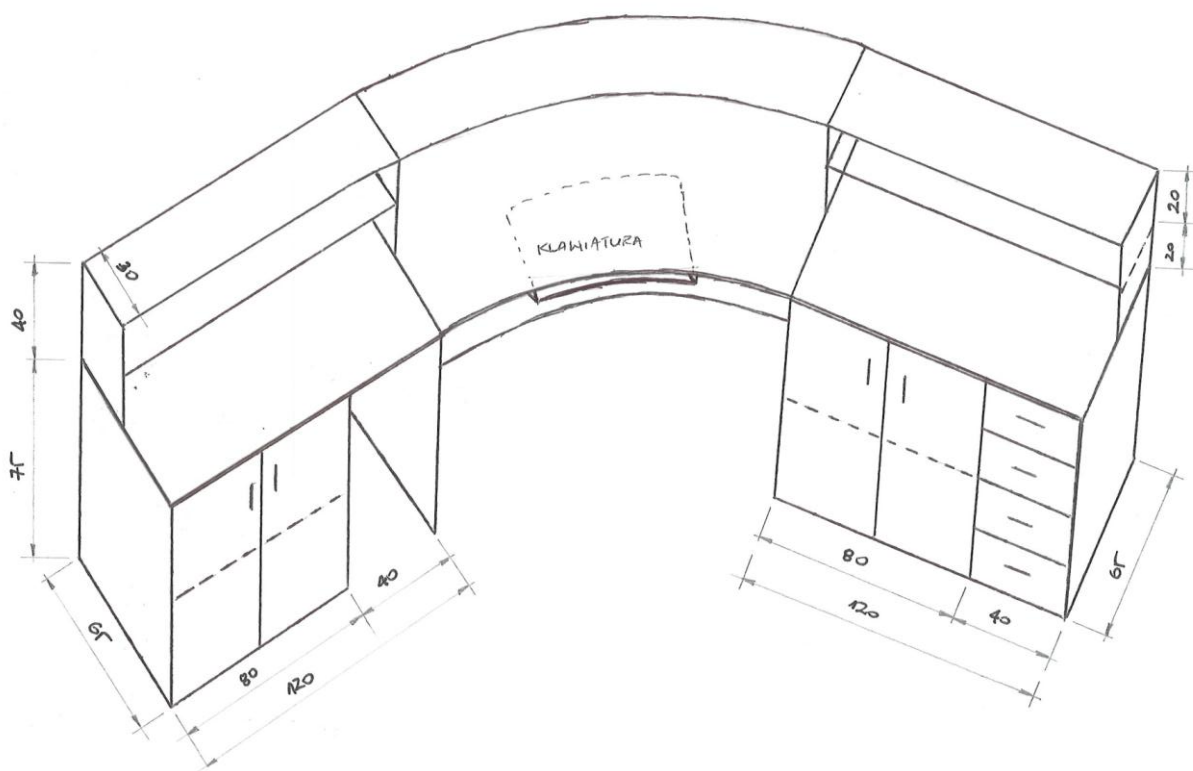

2. LADA RECEPCYJNA – PARTER*

- MATERIAL: płyta meblowa 28 mm, wiśnia, krawędzie wykończone okleiną PCV 2 mm
- WYMIARY: szerokość biurka: 200 cm, wysokość biurka: 75 cm, głębokość biurka: 65 cm i 140 cm; szerokość nadstawki: 200 cm, wysokość nadstawki: 40 cm, głębokość nadstawki: 30 cm
- WYPOSAŻENIE: uchwyty satyna 11 cm, półka, szuflady zamykane na centralny zamek biurowy

rysunek:

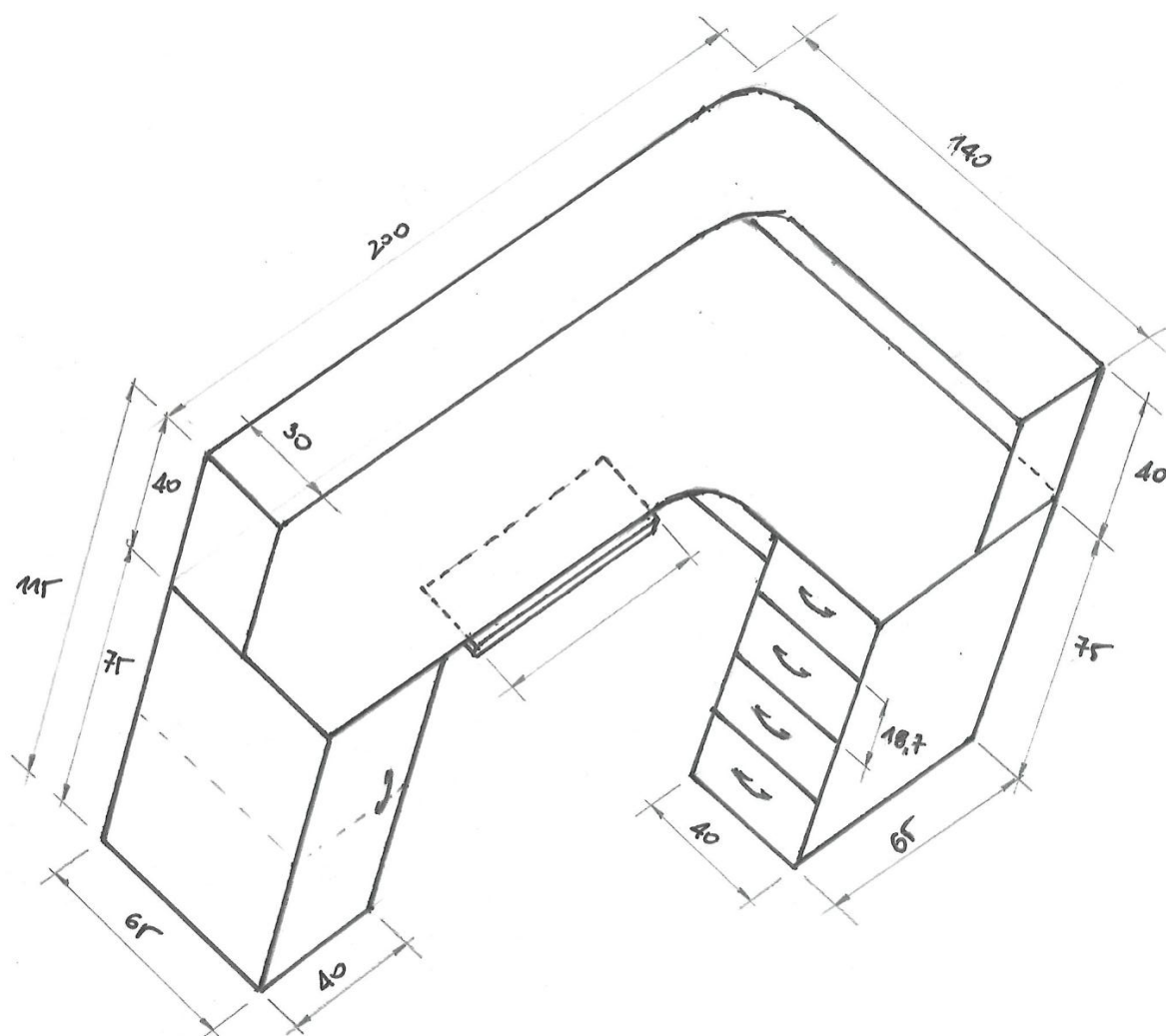

ZADANIE NR 7

1. WERSALKA*

- OPIS: klasyczna wersalka z pojemnikiem na pościel, oparcie i siedzisko z delikatnymi pikami; mebel wykonany na masywnej konstrukcji drewnianej; zastosowane materiały konstrukcyjne to: pianka poliuretanowa, dwa systemy sprężyn: sprężyny faliste i sprężyny typu bonell; kolor ciemny.
- WYMIARY: szerokość: 216 cm, głębokość: 85 cm, wysokość 90 cm; powierzchnia spania: 188 x 115 cm.

2. FOTEL POCZEKALNIA*

- OPIS: Funkcjonalny, klasyczny fotel, posiadający szerokie, wygodne siedzisko i oparcie; materiał – skóra ekologiczna w kolorze beżowym

rysunek:



3. FOTEL ROZKŁADANY*

- OPIS: Wygodny fotel wykonany na piance poliuretanowej posiadający pojemnik na pościel; poducha w komplecie
- WYMIARY: szerokość: 96 cm, wysokość: 75 cm, głębokość: 71 cm, powierzchnia spania 190x80 cm

ZADANIE NR 8

1. ŁAWA OKOLICZNOŚCIOWA*

- MATERIAŁ: płyta meblowa 28 mm, wiśnia, krawędzie wykończone okleiną PCV 2 mm
- WYMIARY: szerokość: 50 cm, wysokość: 60 cm, długość: 90 cm
- WYPOSAŻENIE: pod blatem półka o szerokości 35 cm

2. SZAFKA Z DRZWIAMI PRZESUWNYMI*

- MATERIAŁ: płyta meblowa grubości 18 mm, kolor wiśnia, krawędzie wykończone okleiną PCV 2 mm
- WYMIARY: szerokość*: 150 - 250 cm, wysokość: 200 cm, głębokość: 60 cm
- WYPOSAŻENIE: uchwyty satyna 11 cm, półki i drążek na ubrania, drzwi zamykane na zamek biurowy

rysunek:

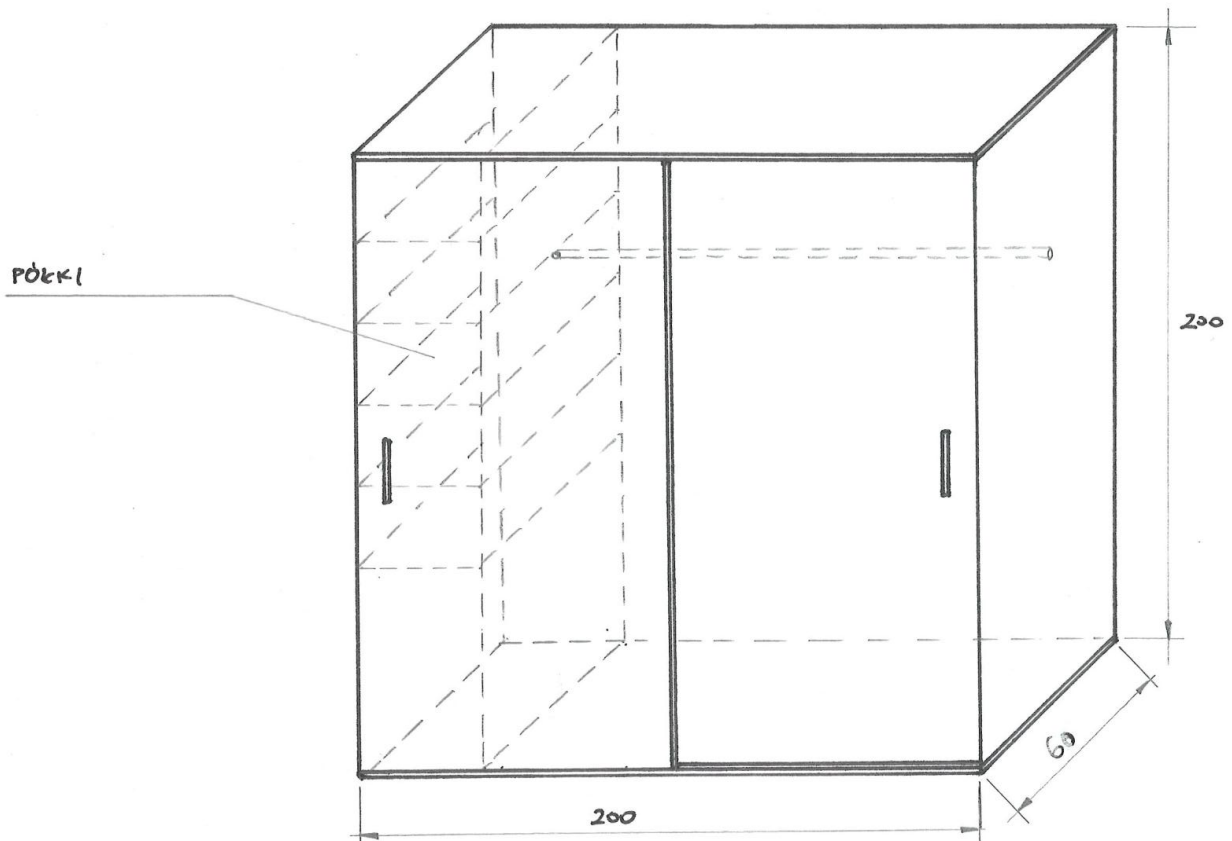

3. BIURKO TYPU „L” PRAWY*

- **MATERIAŁ:** płyta meblowa 18 mm, wiśnia, krawędzie wykończone okleiną PCV 2 mm, blat biurka 28 mm
- **WYMIARY:** szerokość części 1: 190 cm, wysokość części 1: 75 cm, głębokość części 1: 70 cm,
szerokość części 2: 140 cm, wysokość części 2: 75 cm, głębokość części 2: 50 cm,
- **WYPOSAŻENIE:** pod blatem wysuwana półka pod klawiaturę komputera, krawędzie blatu wyprofilowane, uchwyty satyna 11 cm, półki, szuflady zamykane na centralny zamek biurowy

rysunek:

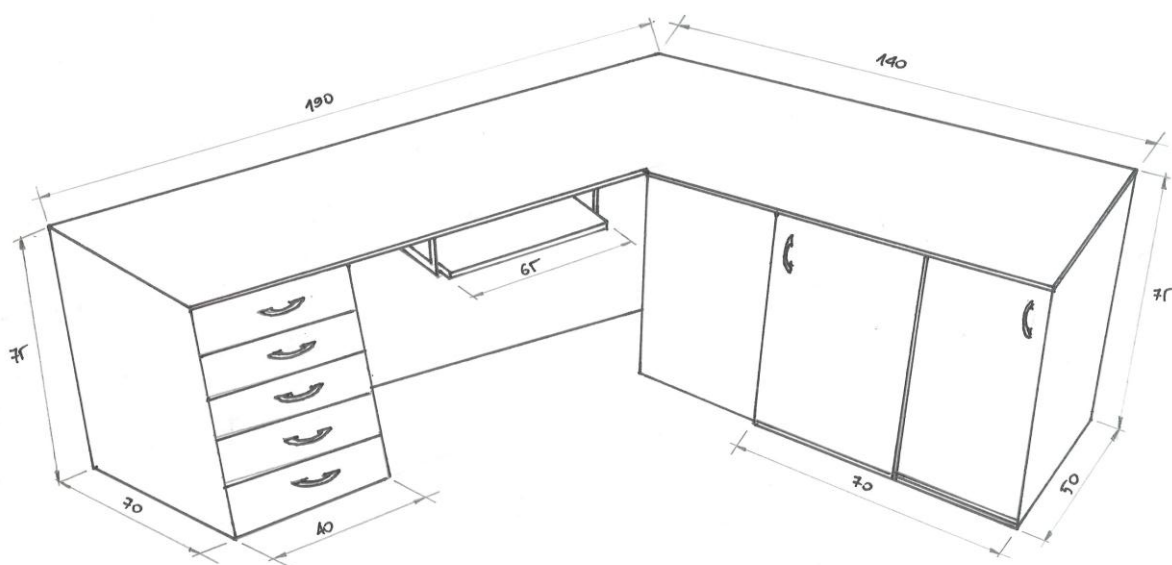

4. BIURKO TYPU „L” LEWE*

- **MATERIAŁ:** płyta meblowa 18 mm, wiśnia dworkowa, krawędzie wykończone okleiną PCV 2 mm, blat biurka 28 mm
- **WYMIARY:** szerokość części 1: 140 cm, wysokość części 1: 75 cm, głębokość części 1: 50 cm,
szerokość części 2: 190 cm, wysokość części 2: 75 cm, głębokość części 2: 70 cm,
- **WYPOSAŻENIE:** pod blatem wysuwana półka pod klawiaturę komputera, krawędzie blatu wyprofilowane, uchwyty satyna 11 cm, półki, szuflady zamykane na centralny zamek biurowy

rysunek:

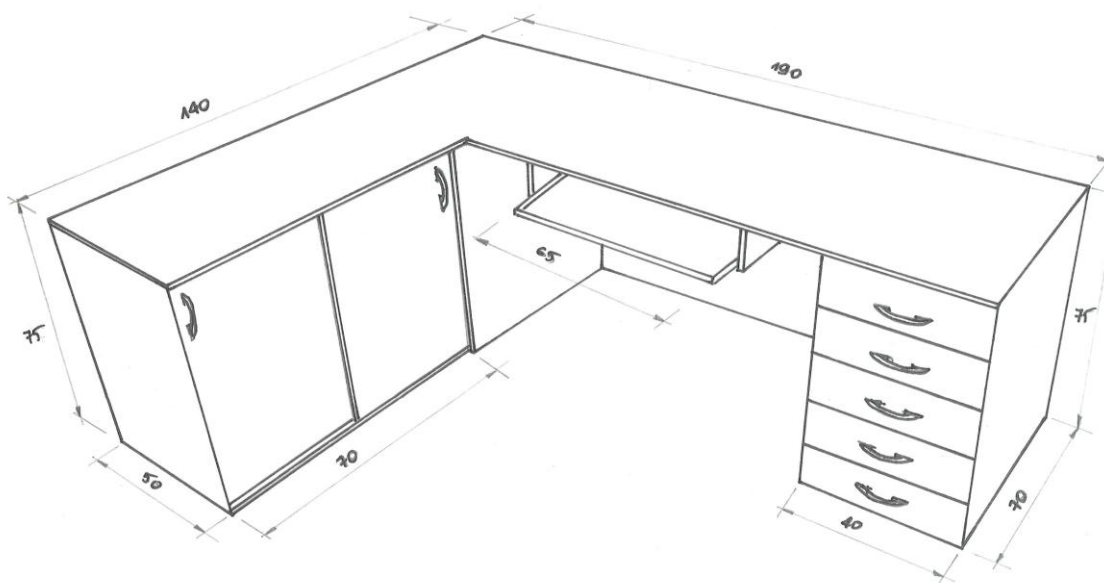

5. SZAFKA WISZĄCA*

- MATERIAŁ: płyta meblowa 18 mm, wiśnia dworkowa, krawędzie wykończone okleiną PCV 2 mm
- WYMIARY: szerokość: 150 cm, wysokość: 40 cm, głębokość: 35 cm
- WYPOSAŻENIE: uchwyty satyna 11 cm, drzewiczki przesuwne z prowadnicami

rysunek:

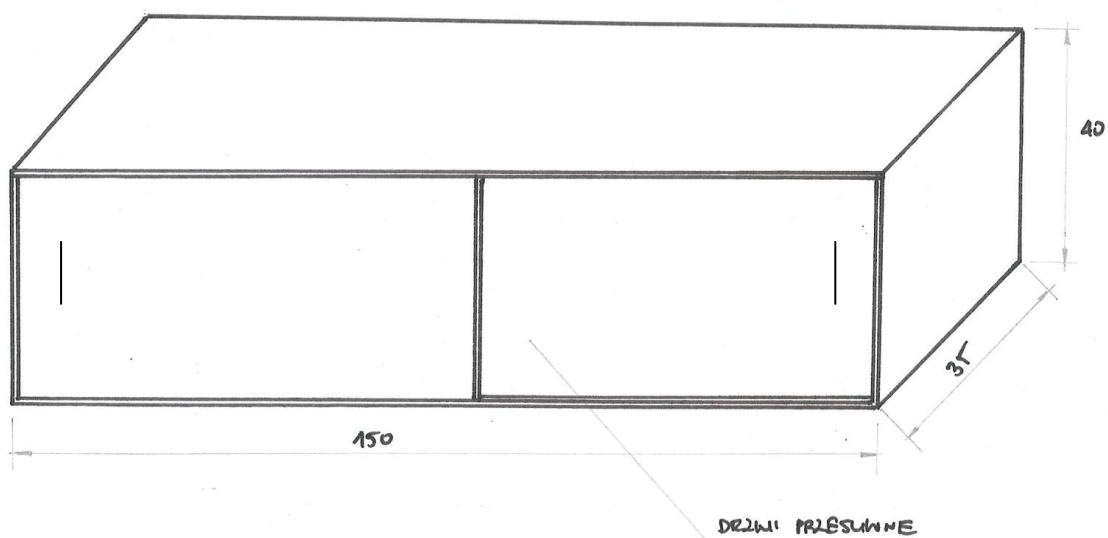

6. ZESTAW SZAFEK KUCHENNYCH*

- MATERIAŁ: płyta meblowa 18 mm, wiśnia, krawędzie wykończone okleiną PCV 2 mm, blat kuchenny
- WYMIARY: szerokość*: 160 – 200 cm, wysokość: 70 - 80 cm, głębokość: 30 - 60 cm
- WYPOSAŻENIE: zestaw dwóch szafek z blatem kuchennym i jednej szafki pod zlewozmywak, półki

rysunek:

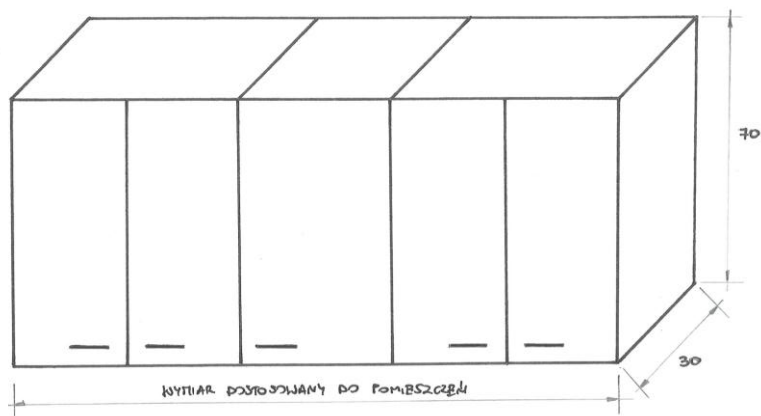

rysunek:

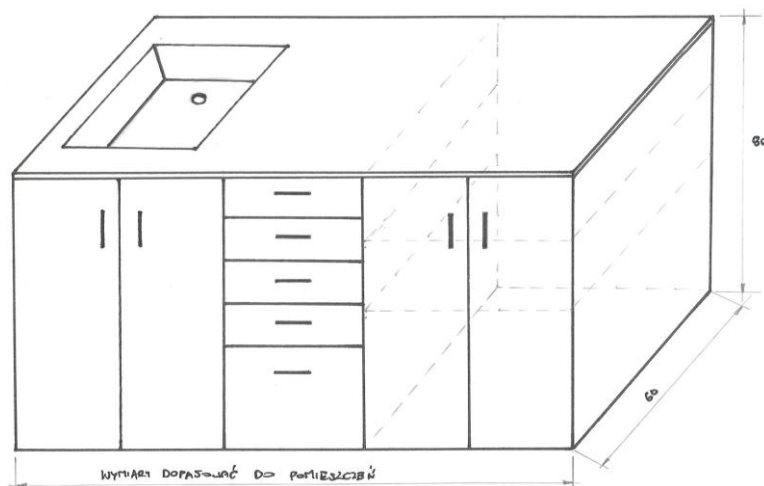

ZADANIE NR 9

1. ROLETY NA PROWADNICACH*

- OPIS: Osłona kasetowa rolety wykonana z aluminium malowana proszkowo w kolorze niebieskim** o wysokości 45 mm. Każda roleta powinna posiadać samohamujący mechanizm łańcuszkowy pozwalający na zatrzymanie roletki w dowolnym miejscu. Kolor rolet – neutralny beżowy, rolety wykonane w 100 % z poliesteru. Prowadnice wykonane z PCV o szerokości 32 mm i przyklejane na mocną taśmę piankową. Kolor prowadnic – niebieski**. Wysokość okien – 200 cm, szerokość okien – od 90 do 136 cm.

***Asortyment opisany w załączniku nr 2B przed wykonaniem podlega zwymiarowaniu w miejscu dostawy przez Wykonawcę w obecności osoby reprezentującej Zamawiającego**

****Kolor osłony kasety rolety oraz prowadnic powinien zostać dopasowany w miejscu dostawy przez Wykonawcę w obecności osoby reprezentującej Zamawiającego**