

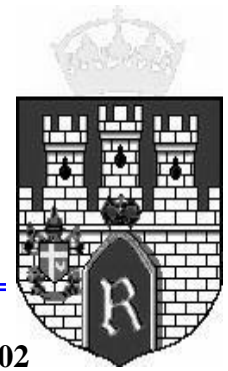

**Sekcja Zamówień Publicznych
Komendy Wojewódzkiej Policji
z siedzibą w Radomiu**



26-600 RADOM ul. 11-go Listopada 37/59 fax 48 345 20 02

„Zatwierdzam”

Numer sprawy 139/2012

**SPECYFIKACJA
ISTOTNYCH WARUNKÓW ZAMÓWIENIA**

Zakup i dostawa sprzętu kwaterunkowego

1. NAZWA I ADRES I ZAMAWIAJĄCEGO

Komenda Wojewódzka Policji zs. w Radomiu
ul. 11-go Listopada 37/59
26-600 Radom
Sekcja Zamówień Publicznych
fax 48 345-20-02
e-mail: justyna.kowalska@mazowiecka.policja.gov.pl
adres strony internetowej: bip.mazowiecka.policja.gov.pl

2. TRYB UDZIELENIA ZAMÓWIENIA

Przetarg nieograniczony

Podstawa prawna:

Ustawa z dnia 29 stycznia 2004 r. Prawo zamówień publicznych
(Dz. U. z 2010 r Nr 113, poz. 759 z późn. zm.)

3. OPIS PRZEDMIOTU ZAMÓWIENIA

Zakup i dostawa sprzętu kwaterunkowego.

Szczegółowy opis przedmiotu zamówienia zawarty jest w załącznikach nr 2A – 2C do siwz.

kod CPV- Wspólny Słownik Zamówień: 39100000-2; 39113100-8; 39110000-6

Miejsce dostaw: KMP Siedlce ul. Starowiejska 66, KPP Grójec ul. Brzozowa 108, KPP Sochaczew ul. Warszawska 23, KPP Szydłowiec ul. Kościuszki 194, KWP zs. w Radomiu ul. 11 Listopada 37/59 – miejsca dostaw, ilości oraz rodzaj sprzętu kwaterunkowego zostały określone w załączniku nr 7 do siwz.

Dostarczenie towaru nastąpi w dostawach częściowych. Dostarczenie towaru następować będzie na koszt Wykonawcy, własnym transportem, zgodnie ze złożonym pisemnym zapotrzebowaniem (pisemne zapotrzebowanie składane przez zamawiającego). Wykonawca zobowiązuje się zapewnić rozładunek i montaż towaru.

3.1. Zamawiający dopuszcza składanie ofert częściowych w ramach zadań:

Zadanie nr 1: BIURKO 2-SZAFKOWE, REGAŁ BIBLIOTECZNY, REGAŁ MEBLOWY, STÓŁ KONFERENCYJNY NR 1, SZAFKA DREWNIANA UBRANIOWA, ŁAWA OKOLICZNOŚCIOWA OWALNA, ŁAWA OKOLICZNOŚCIOWA ZE SZKLANYM BLATEM.

Zadanie nr 2: FOTEL OBROTOWY SKÓRA NATURALNA, KRZESŁO KONFERENCYJNE, KRZESŁO MIĘKKIE, KRZESŁO OBROTOWE, KORYTARZOWY ZESTAW KRZESEL.

Zadanie nr 3: BIURKO TYPU „L” GABINET, BIURKO TYPU „L” SEKRETARIAT, STÓŁ KONFERENCYJNY NR 2, STÓŁ KONFERENCYJNY NR 3, SZAFKA DREWNIANA UBRANIOWA, KOMODA NR 1, KOMODA NR 2, KOMODA NR 3, ZABUDOWA ŁODÓWKI, REGAŁ BIBLIOTECZNY NAROŻNY, WIESZAK UBRANIOWY ŚCIENNY, SZAFKA DREWNIANA UBRANIOWA Z LUSTREM.

3.2. Zamawiający nie dopuszcza składania ofert wariantowych.

3.3. Zamawiający nie przewiduje dokonania wyboru najkorzystniejszej oferty z zastosowaniem aukcji elektronicznej.

3.4 Zamawiający nie przewiduje udzielenia zamówień uzupełniających.

4. TERMIN WYKONANIA ZAMÓWIENIA

Okres obowiązywania umowy: **do dnia 21.12.2012 r**

5. OPIS WARUNKÓW UDZIAŁU W POSTĘPOWANIU ORAZ OPIS SPOSOBU DOKONYWANIA OCENY SPEŁNIANIA TYCH WARUNKÓW

O udzielenie zamówienia publicznego mogą ubiegać się wykonawcy, którzy spełniają warunki, dotyczące:

1) posiadania uprawnień do wykonywania określonej działalności lub czynności, jeżeli przepisy prawa nakładają obowiązek ich posiadania- Zamawiający nie uszczegóławia tego warunku. Zamawiający dokona oceny spełnienia przez Wykonawców tego warunku na podstawie załączonego oświadczenia o spełnianiu warunków wymaganych w art. 22 ust. 1, z uwzględnieniem przepisu art. 26 ust. 3 ustawy Prawo zamówień publicznych. Z treści załączonego do oferty oświadczenia musi wynikać jednoznacznie, że ww. warunek Wykonawca spełnił.

2) **posiadania wiedzy i doświadczenia**- Zamawiający nie uszczegóławia tego warunku. Zamawiający dokona oceny spełnienia przez Wykonawców tego warunku na podstawie załączonego oświadczenia o spełnianiu warunków wymaganych w art. 22 ust. 1, z uwzględnieniem przepisu art. 26 ust. 3 ustawy Prawo zamówień publicznych. Z treści załączonego do oferty oświadczenia musi wynikać jednoznacznie, że ww. warunek Wykonawca spełnił.

3) **dysponowania odpowiednim potencjałem technicznym oraz osobami zdolnymi do wykonywania zamówienia**. Zamawiający nie uszczegóławia tego warunku. Zamawiający dokona oceny spełnienia przez Wykonawców tego warunku na podstawie załączonego oświadczenia o spełnianiu warunków wymaganych w art. 22 ust. 1, z uwzględnieniem przepisu art. 26 ust. 3 ustawy Prawo zamówień publicznych. Z treści załączonego do oferty oświadczenia musi wynikać jednoznacznie, że ww. warunek Wykonawca spełnił.

4) **sytuacji ekonomicznej i finansowej** - Zamawiający nie uszczegóławia tego warunku. Zamawiający dokona oceny spełnienia przez Wykonawców tego warunku na podstawie załączonego oświadczenia o spełnianiu warunków wymaganych w art. 22 ust. 1, z uwzględnieniem przepisu art. 26 ust. 3 ustawy Prawo zamówień publicznych. Z treści załączonego do oferty oświadczenia musi wynikać jednoznacznie, że ww. warunek Wykonawca spełnił.

UWAGA! Wykonawca może polegać na wiedzy i doświadczeniu, potencjale technicznym, osobach zdolnych do wykonania zamówienia lub zdolnościach finansowych innych podmiotów, niezależnie od charakteru prawnego łączących go nimi stosunków.

Wykonawca w takiej sytuacji zobowiązany jest udowodnić zamawiającemu, iż będzie dysponował zasobami niezbędnymi do realizacji zamówienia, w szczególności przedstawiając w tym celu pisemne zobowiązanie tych podmiotów do oddania mu do dysponowania niezbędnych zasobów na okres korzystania z nich przy wykonywaniu zamówienia.

6. WYKAZ OŚWIADCZEŃ I DOKUMENTÓW, JAKIE MAJĄ DOSTARCZYĆ WYKONAWCY

I. GRUPA

W celu wykazania spełnienia przez wykonawcę warunków udziału w postępowaniu zamawiający żąda:

a) oświadczenia o spełnianiu warunków udziału w postępowaniu określonych w art. 22 ust. 1 pkt. 1-4 (zgodnego w treści z załącznikiem nr 1 do siwz),

b) w przypadku polegania na wiedzy i doświadczeniu, potencjale technicznym, osobach zdolnych do wykonania zamówienia lub zdolnościach finansowych innych podmiotów,-

Wykonawca zobowiązany jest udowodnić zamawiającemu, iż będzie dysponował zasobami niezbędnymi do realizacji zamówienia, w szczególności przedstawiając w tym celu pisemne zobowiązanie tych podmiotów do oddania mu do dysponowania niezbędnych zasobów na okres korzystania z nich przy wykonywaniu zamówienia. Zobowiązanie to winno zawierać sposób udostępnienia potencjału przez podmiot trzeci przy realizacji zamówienia.

II. GRUPA

A. W celu wykazania braku podstaw do wykluczenia z postępowania o udzielenie zamówienia wykonawcy w okolicznościach, o których mowa w art. 24 ust. 1 cyt. ustawy, zamawiający żąda następujących dokumentów:

c) oświadczenia o braku podstaw do wykluczenia (zgodnego w treści z załącznikiem nr 3 do siwz),

d) aktualnego odpisu z właściwego rejestru, jeżeli odrębne przepisy wymagają wpisu do rejestru, w celu wykazania braku podstaw do wykluczenia w oparciu o art. 24 ust. 1 pkt. 2 ustawy, wystawionego nie wcześniej niż 6 miesięcy przed upływem terminu składania ofert, a w stosunku do osób fizycznych oświadczenia w zakresie art. 24 ust. 1 pkt. 2 ustawy (zgodnego w treści z załącznikiem nr 4 do siwz),

e) Wykonawca mający siedzibę lub miejsce zamieszkania poza terytorium Rzeczypospolitej Polskiej zamiast dokumentu wymienionego pod literą d składa dokument lub dokumenty wystawione w kraju, w którym ma siedzibę lub miejsce zamieszkania, potwierdzające, że:

- nie otwarto jego likwidacji ani nie ogłoszono upadłości-wystawione nie wcześniej niż 6 miesięcy przed upływem terminu składania ofert.

Jeżeli w miejscu zamieszkania osoby lub w kraju, w którym wykonawca ma siedzibę lub miejsce zamieszkania, nie wydaje się dokumentów, o których mowa powyżej, zastępuje się je dokumentem zawierającym oświadczenie złożone przed notariuszem, właściwym organem sądowym, administracyjnym albo organem samorządu zawodowego lub gospodarczego odpowiednio miejsca zamieszkania osoby lub kraju, w którym wykonawca ma siedzibę lub miejsce zamieszkania przy zachowaniu terminu wystawienia wymaganego dla tego rodzaju dokumentu.

Powyższe dokumenty muszą być złożone w formie oryginału lub kserokopii potwierdzonej formułą „za zgodność z oryginałem”, przez osobę (osoby) upoważnione do reprezentowania Wykonawcy

III. GRUPA

f) W przypadku udzielenia pełnomocnictwa - oryginał pełnomocnictwa lub kopia poświadczona przez notariusza.

UWAGA! W przypadku spółki cywilnej należy dołączyć pełnomocnictwo zawierające umocowanie do reprezentowania w postępowaniu o udzielenie zamówienia publicznego raz zawarcia umowy w sprawie zamówienia publicznego. W celu możliwości sporządzenia umowy zaleca się dołączenie kopii umowy spółki cywilnej.

IV. GRUPA:

g) druk Oferty Wykonawcy (wzór stanowi załącznik nr 5),

h) wypełniony we wszystkich pozycjach załącznik nr 2A – 2C zgodny ze składaną ofertą częściową, stanowiący integralną część oferty.

Powyższy dokument z GRUPY IV litera g musi być opatrzony pieczęcią i podpisem osoby (osób) upoważnionych do reprezentowania Wykonawcy.

POUCZENIE – wszystkie dokumenty należy podpisać czytelnym podpisem, tj. imię i nazwisko lub zaparafować- ale na pieczęci z imieniem i nazwiskiem.

W przypadku wykonawców wspólnie ubiegających się o udzielenie zamówienia (w tym także w przypadku spółki cywilnej) wymagane jest określenie pełnomocnika do ich reprezentowania w postępowaniu albo reprezentowania w postępowaniu i zawarcia umowy w sprawie zamówienia publicznego. Oryginał pełnomocnictwa, lub kopia poświadczona przez notariusza, z którego musi wynikać zakres umocowania dla pełnomocnika ustanowionego przez wykonawców wspólnie ubiegających się o udzielenie zamówienia, należy załączyć do oferty.

7 INFORMACJA O SPOSOBIE POROZUMIEWANIA SIĘ ZAMAWIAJĄCEGO Z WYKONAWCAMI

1). W prowadzonym postępowaniu wszelkie oświadczenia , wnioski , zawiadomienia oraz informacje przekazywane będą pisemnie, drogą elektroniczną lub faksem. W przypadku gdyby wykonawca nie posiadał poczty elektronicznej, musi to zgłosić zamawiającemu. W takiej sytuacji porozumiewanie będzie następowało za pomocą faksu.

W przypadku braku potwierdzenia otrzymania wiadomości przez Wykonawcę, Zamawiający domniema, iż pismo wysłane przez Zamawiającego na numer faksu lub adres e-mail podany przez Wykonawcę zostało mu doręczone w sposób umożliwiający zapoznanie się Wykonawcy z treścią pisma.

Do porozumiewania się z wykonawcami upoważnione są następujące osoby:

1. Sprawy formalno – prawne – Justyna Kowalska Sekcja Zamówień Publicznych KWP zs. w Radomiu, e-mail: justyna.kowalska@mazowiecka.policja.gov.pl
2. Sprawy techniczne – Paweł Podpłoński Wydział GMT

Godziny urzędowania: od 7.30 do 15.30 - od poniedziałku do piątku.

2). Jeżeli zamawiający lub wykonawca przekazuje oświadczenia, wnioski, zawiadomienia oraz informacje faksem lub drogą elektroniczną, każda ze stron na żądanie drugiej niezwłocznie potwierdza fakt ich otrzymania.

7. WYMAGANIA DOTYCZĄCE WADIUM
Zamawiający nie wymaga wniesienia wadium.

8. WYMAGANIA DOTYCZĄCE ZABEZPIECZENIA NALEŻYTEGO WYKONANIA UMOWY

Zamawiający nie wymaga wniesienia zabezpieczenia należytego wykonania umowy.

9. TERMIN ZWIĄZANIA OFERTĄ

30 dni - bieg terminu związania ofertą rozpoczyna się wraz z upływem terminu składania ofert. Zgodnie z zapisem art. 85 ust. 2 wykonawca samodzielnie lub na wniosek zamawiającego może przedłużyć termin związania ofertą, z tym, że zamawiający może tylko raz, co najmniej na 3 dni przed upływem terminu związania ofertą, zwrócić się do wykonawców o wyrażenie zgody na przedłużenie tego terminu o oznaczony okres, nie dłuższy jednak niż 60 dni.

10. OPIS SPOSOBU PRZYGOTOWYWANIA OFERT

1). Oferta powinna być sporządzona w języku polskim z zachowaniem formy pisemnej pod rygorem odrzucenia oferty.

2). Treść oferty musi odpowiadać treści Specyfikacji Istotnych Warunków.

3). Zaleca się ponumerowanie stron i ułożenie wg punktu 6 niniejszej Specyfikacji.

4). Wykonawca może złożyć tylko jedną ofertę. Jeśli wykonawca przedłoży więcej niż jedną ofertę, wszystkie oferty tego Wykonawcy zostaną odrzucone, jako niezgodne z ustawą Prawo zamówień publicznych.

5). Wykonawca może przed upływem terminu do składania ofert zmienić lub wycofać ofertę pod warunkiem, że Zamawiający otrzyma pisemne powiadomienie o wprowadzeniu zmian lub wycofaniu oferty przez wykonawcę.

Powiadomienie o wprowadzeniu zmian musi być złożone wg takich samych zasad jak składana oferta z odpowiednim oznakowaniem „ZMIANA”.

6). Wykonawca, który składa ofertę, zgodnie z zapisem art. 8 ust. 3 ustawy z dnia 29 stycznia 2004r. Prawo zamówień publicznych winien nie później niż w terminie składania ofert zastrzec informacje, które stanowią tajemnicę przedsiębiorstwa w rozumieniu przepisów o zwalczaniu nieuczciwej konkurencji. Wykonawca nie może zastrzec informacji o których mowa w art. 86 ust 4 cyt. ustawy.

Dokumenty zawierające takie informacje winny być umieszczone w odrębnej kopercie z oznaczeniem „Informacje zastrzeżone”.

OFERTĘ NALEŻY ZŁOŻYĆ W SIEDZIBIE KOMENDY WOJEWÓDZKIEJ POLICJI ZS. W RADOMIU.

UL. 11 LISTOPADA 37/59

26-600 RADOM

POKÓJ 801

Ofertę należy umieścić w zamkniętej kopercie. Koperta powinna posiadać nazwę i adres Zamawiającego oraz być oznaczona w następujący sposób:

Komenda Wojewódzka Policji zs. w Radomiu

ul. 11-go Listopada 37/59

26-600 Radom

Sekcja Zamówień Publicznych KWP zs. w Radomiu pokój 801 / 8- piętro/.

„Zakup i dostawa sprzętu kwaterunkowego ”

Zadanie nr

Nr sprawy 139/2012

NIE OTWIERAĆ przed 05-11-2012 godz. 11⁰⁰”

Powyższe oznaczenie koperty jest bezwzględnie obowiązujące.

W przypadku braku ww. danych zamawiający nie ponosi odpowiedzialności za zdarzenia mogące wyniknąć z powodu tego braku, np. przypadkowe otwarcie oferty przed wyznaczonym terminem otwarcia, a w przypadku składania oferty pocztą lub pocztą kurierską – jej nie otwarcie w trakcie sesji otwarcia ofert.

UWAGA!!! Zamawiający zaleca Wykonawcom aby, aż do wyznaczonego terminu składania ofert, korzystali z informacji (modyfikacji, wyjaśnień), które są zamieszczane na stronie internetowej Zamawiającego.

11. MIEJSCE, TERMIN SKŁADANIA I OTWARCIA OFERT

Miejsce i termin składania ofert.

Oferty należy składać w siedzibie Zamawiającego w Radomiu: 26-600 Radom, ul. 11-Listopada 37/59 w pok. 801(Sekcja Zamówień KWP zs. w Radomiu) w terminie do dnia **05-11-2012 r. do godz. 09⁰⁰** lub przesłać listownie na adres Zamawiającego.

UWAGA! Liczy się godzina dostarczenia oferty do pokoju 801!

Oferty złożone bądź nadesłane po terminie zostaną przez Zamawiającego niezwłocznie zwrócone zgodnie z zapisem art. 84 ust. 2.

W celu umożliwienia realizacji powyższego obowiązku Zamawiający zaleca umieszczenie na kopercie nazwy i adresu Wykonawcy.

Miejsce i tryb otwarcia ofert:

1. Otwarcie ofert jest jawne i nastąpi w siedzibie Zamawiającego w dniu **05-11-2012 r. o godz. 11⁰⁰** w budynku KWP – pok. 203 - świetlica, w obecności Wykonawców, którzy zechcą przybyć.
2. Otwarcia ofert dokona Komisja ds. Udzielania Zamówień Publicznych.
3. Przed otwarciem ofert Zamawiający poda kwotę jaką zamierza przeznaczyć na sfinansowanie zamówienia w ramach poszczególnych zadań.
4. Podczas otwierania ofert Zamawiający ogłosi:
 - a. Stan otwartych ofert (powinny być nienaruszone w chwili otwarcia).
 - b. Nazwę i adres wykonawcy, którego oferta jest otwierana.
 - c. Łączną cenę brutto oferty w ramach poszczególnych zadań.
 - d. Warunki płatności.Informacje o których mowa przekazane zostaną niezwłocznie wykonawcom, którzy nie byli obecni przy otwarciu ofert na ich wniosek.
5. Ocena złożonych ofert nastąpi w części niejawniej posiedzenia Komisji.
6. W toku badania i oceny ofert Zamawiający może żądać od Wykonawców wyjaśnień dotyczących treści złożonych ofert w trybie art. 87 ust. 1 ustawy - Prawo zamówień publicznych. Niedopuszczalne jest prowadzenie między zamawiającym a wykonawcą negocjacji dotyczących złożonej oferty oraz z zastrzeżeniem art. 87 ust 1a i 2 dokonywanie jakiegokolwiek zmiany w jej treści.

Zamawiający oceni i porówna tylko te oferty, które zostaną zaklasyfikowane jako nie podlegające odrzuceniu.

12. OPIS SPOSOBU OBLICZENIA CENY

- a) cena powinna obejmować wszystkie koszty i składniki związane z wykonaniem zamówienia,
- b) wykonawca zobowiązany jest podać łączną cenę brutto i netto w formularzu ofertowym ,
- c) wszystkie wartości podane w ofercie muszą być liczone z dokładnością do dwóch miejsc po przecinku,
- d) Wykonawca musi podać w załączniku nr 2A-2C (zgodnym ze składaną ofertą częściową i stanowiącym integralną część oferty) cenę jednostkową netto dla każdej pozycji, cenę jednostkową brutto dla każdej pozycji, wartość brutto dla każdej pozycji oraz w pozycji RAZEM łączną wartość brutto stanowiącą sumę wartości brutto dla poszczególnych pozycji .

13. OPIS KRYTERIÓW, KTÓRYMI ZAMAWIAJĄCY BĘDZIE SIĘ KIEROWAŁ PRZY WYBORZE OFERTY

cena brutto-100 %

Jako najkorzystniejsza spośród ofert ważnych wybrana zostanie oferta z najniższą ceną w ramach poszczególnych zadań.

Pod pojęciem ceny należy rozumieć cenę w rozumieniu art. 3 ust. 1 pkt.1 ustawy z dnia 5 lipca 2001 r o cenach.

14. INFORMACJE DOTYCZĄCE FORMALNOŚCI PO WYBORZE OFERTY NAJKORZYSTNIEJSZEJ

1). Niezwłocznie po wyborze najkorzystniejszej oferty zamawiający zawiadomi wykonawców, którzy złożyli oferty o:

- a. wyborze najkorzystniejszej oferty w ramach poszczególnych zadań, podając nazwę (firmę), albo imię i nazwisko, siedzibę albo miejsce zamieszkania i adres wykonawcy, którego ofertę wybrano, uzasadnienie jej wyboru, oraz nazwy(firmy), albo imiona i nazwiska, siedziby albo miejsca zamieszkania i adresy wykonawców, którzy złożyli oferty,
- b. wykonawcach, których oferty zostały odrzucone, podając uzasadnienie faktyczne i prawne,
- c. wykonawcach, którzy zostali wykluczeni z postępowania o udzielenie zamówienia, podając uzasadnienie faktyczne i prawne.
- d. terminie, określonym zgodnie z art. 94 ust.1 lub 2, po którego upływie umowa w sprawie zamówienia publicznego może być zawarta.

2). Niezwłocznie po wyborze najkorzystniejszej oferty zamawiający zamieści informacje, o których mowa w pkt. 1 litera a , również na stronie internetowej oraz w miejscu publicznie dostępnym w swojej siedzibie.

15. ISTOTNE DLA STRON POSTANOWIENIA, KTÓRE ZOSTANĄ WPROWADZONE DO TREŚCI ZAWIERANEJ UMOWY.

Zmiany umowy, które mogą być wprowadzone na etapie jej realizacji:

Zamawiający nie przewiduje istotnych zmian postanowień zawartej umowy w stosunku do treści oferty, na podstawie której dokonano wyboru wykonawcy.

Ogólne warunki umowy / projekt umowy / stanowi załącznik nr 6 do SIWZ.

Umowa zostanie zawarta z wykonawcą, którego oferta zostanie wybrana jako najkorzystniejsza w terminie zgodnym z art. 94 ust. 1 pkt 2 lub art. 94 ust. 2 pkt. 1a.

16. ŚRODKI OCHRONY PRAWNEJ PRZYSŁUGUJĄCE WYKONAWCY W TOKU POSTĘPOWANIA O UDZIELENIE ZAMÓWIENIA

Wykonawcy przysługują środki ochrony prawnej jeżeli ma lub miał interes w uzyskaniu danego zamówienia oraz poniósł lub może ponieść szkodę wyniku naruszenia przez zamawiającego przepisów ww. ustawy. Wykonawcom przysługują środki ochrony prawnej określone w dziale VI ustawy Prawo zamówień publicznych.

17. ZAMAWIAJĄCY ŻĄDA WSKAZANIA PRZEZ WYKONAWCĘ W OFERCIE CZĘŚCI ZAMÓWIENIA, KTÓREJ WYKONANIE POWIERZY PODWYKONAWCOM.

Załączniki:

nr 1 – oświadczenie z art. 22

nr 2A-2C – specyfikacja ilościowo - cenowa

nr 3 – oświadczenie o braku podstaw do wykluczenia z postępowania o udz. zam.

nr 4- oświadczenie osób fizycznych o braku podstaw do wykluczenia w zakresie art. 24 ust. 1 pkt. 2

nr 5 – wzór oferty

nr 6 – wzór umowy

nr 7 – wykaz miejsc dostaw, ilości oraz rodzaj sprzętu kwaterunkowego

.....
(pieczęć firmy)

.....
(miejsowość, data)

OŚWIADCZENIE

złożone do przetargu nieograniczonego Nr sprawy 139/2012

W imieniu reprezentowanej przeze mnie firmy

.....
.....
.....

oświadczam, że spełniam warunki określone w art. 22 ust. 1 Ustawy z dnia 29 stycznia 2004 r- Prawo zamówień publicznych tzn.:

- 1) posiadania uprawnień do wykonywania określonej działalności lub czynności, jeżeli przepisy prawa nakładają obowiązek ich posiadania,
- 2) posiadania wiedzy i doświadczenia,
- 3) dysponowania odpowiednim potencjałem technicznym oraz osobami zdolnymi do wykonywania zamówienia
- 4) sytuacji ekonomicznej i finansowej

.....
(pieczęć i podpis osoby upoważnionej
do reprezentowania Wykonawcy)

.....
(pieczęć firmy)

.....
(miejsowość, data)

OŚWIADCZENIE
O BRAKU PODSTAW DO WYKLUCZENIA
złożone do przetargu nieograniczonego Nr sprawy 139/2012
W imieniu reprezentowanej przeze mnie firmy

.....
.....
.....
oświadczam, że brak jest podstaw do wykluczenia nas z ww. postępowania o udzielenie zamówienia publicznego w okolicznościach, o których mowa w art. 24 ust. 1 ustawy z dnia 29 stycznia 2004 – Prawo zamówień publicznych

.....
(pieczęć i podpis osoby upoważnionej
do reprezentowania Wykonawcy)

.....
(pieczęć firmy)

.....
(miejsowość, data)

OŚWIADCZENIE
O BRAKU PODSTAW DO WYKLUCZENIA
W ZAKRESIE ART. 24 UST. 1 PKT. 2
złożone do przetargu nieograniczonego Nr sprawy 139/2012
W imieniu reprezentowanej przeze mnie firmy

.....
.....
.....
oświadczam, że brak jest podstaw do wykluczenia w zakresie art. 24 ust. 1 pkt. 2 ustawy
z dnia 29 stycznia 2004 – Prawo zamówień publicznych

.....
(pieczęć i podpis osoby upoważnionej
do reprezentowania Wykonawcy)

**dot. tylko osób fizycznych*

(pieczęć Wykonawcy)

Załącznik nr 5

FORMULARZ OFERTOWY

nr sprawy 139/2012

Wykonawca: Zarejestrowana nazwa Przedsiębiorstwa:

.....

Zarejestrowany adres Przedsiębiorstwa:

.....

Numer telefonu

Numer faksu

e-mail:.....

Regon.....

PESEL.....(dot. osób fizycznych)

Zadanie nr 1

Łączna cena brutto.....

Łączna cena netto.....

Zadanie nr 2

Łączna cena brutto.....

Łączna cena netto.....

Zadanie nr 3

Łączna cena brutto.....

Łączna cena netto.....

- Oświadczamy, że zapoznaliśmy się z warunkami przystąpienia do przetargu nieograniczonego określonymi w specyfikacji istotnych warunków zamówienia i nie wnosimy do nich zastrzeżeń oraz uzyskaliśmy niezbędne informacje do przygotowania oferty.
- Oświadczamy, że uważamy się za związanych niniejszą ofertą zgodnie z art. 85 ust. 1 pkt. 1 Ustawy Prawo zamówień publicznych (Dz. U. z 2010 r Nr 113, poz. 759 z późn. zm.) tzn. przez 30 dni od upływu terminu przewidzianego do składania ofert.
- Oświadczamy, że załączony do specyfikacji projekt umowy został przez nas zaakceptowany i zobowiązujemy się w przypadku wyboru naszej oferty do zawarcia umowy w miejscu i terminie wyznaczonym przez Zamawiającego.

....., dn.

/miejscowość/

/dzień, miesiąc, rok/

.....

(pieczęć i podpis osoby upoważnionej
do reprezentowania Wykonawcy)

UMOWA NR

Zawarta w dniu zgodnie z przepisami Ustawy z dnia 29 stycznia 2004r. Prawo zamówień publicznych pomiędzy **Skarbem Państwa - Komendą Wojewódzką Policji zs. w Radomiu, ul. 11-go Listopada 37/59** reprezentowaną przez:

- | | |
|---|---|
| 1. insp. Janusza Stępnika | -Zastępcę Mazowieckiego Komendanta Wojewódzkiego Policji zs. w Radomiu |
| 2. przy kontrasygnacie nadkom. mgr Anny Cichockiej | -Głównego Księgowego – Naczelnika Wydziału Finansów KWP zs. w Radomiu |

zwanym dalej „**ZAMAWIAJĄCYM**”, a

.....
.....
reprezentowanym przez:

.....
.....
.....

zwanym dalej „**WYKONAWCĄ**”

§ 1

1. Przedmiotem umowy jest zakup i dostawa sprzętu kwaterunkowego wyszczególnionego i opisanego w załączniku nr 1 na potrzeby KMP Siedlce, KPP Grójec, KPP Sochaczew, KPP Szydłowiec i KWP zs. w Radomiu wymienionych w załączniku nr 2 na ogólną kwotę brutto (słownie).
2. Załącznik nr 1 i 2 stanowią integralną część umowy.

§ 2

1. Dostarczenie towaru nastąpi w dostawach częściowych do KMP Siedlce na ulicę Starowiejską 66, do KPP Grójec na ulicę Brzozową 108, do KPP Sochaczew na ul. Warszawską 23, do KPP Szydłowiec na ul. Kościuszki 194 oraz do KWP zs. w Radomiu na ul. 11 Listopada 37/59
2. Wykonawca zobowiązuje się do dostarczania żądanej ilości asortymentu w terminie do dnia 21.12.2012 r.
3. Dostarczenie towaru następować będzie na koszt Wykonawcy, własnym transportem, zgodnie ze złożonym pisemnym zapotrzebowaniem (pisemne zapotrzebowanie składane przez zamawiającego).
4. Wykonawca zobowiązuje się zapewnić rozładunek i montaż towaru.
5. Zamawiany asortyment oznaczony symbolem „*” przed wykonaniem podlega zwymiarowaniu w miejscu dostawy przez Wykonawcę w obecności osoby reprezentującej Zamawiającego.

6. Dopuszcza się możliwość niewielkich dwustronnie uzgodnionych modyfikacji w zakresie wymiarów asortymentu oznaczonego symbolem „*”. Ewentualna modyfikacja nie będzie powodować zmian wynagrodzenia Wykonawcy.

§ 3

1. Wykonawca gwarantuje niezmiennosc cen jednostkowych sprzedawanego towaru przez cały okres obowiazywania umowy.
2. Wykonawca udziela gwarancji na asortyment – 24 miesiace od daty dostarczenia towaru.
3. Zaplata nastapi przelewem bankowym w ciagu 30 dni od daty otrzymania faktury VAT na rachunek bankowy Wykonawcy:
..... za kazda dostarczona czesc towaru.

§ 4

1. Zamawiajacy zastrzega sobie prawo odmowy przyjecia towaru, jezeli jego jakosc budzi zastrzezenia.
2. W razie stwierdzenia wad Zamawiajacy zlozy stosowna reklamacje Wykonawcy, ktory udzieli odpowiedzi na nia w ciagu 3 dni od jej otrzymania, a po bezskutecznym uplywie terminu reklamacja uwazana bedzie za uznana w calosci zgodnie z ządaniem Zamawiajacego.
3. W przypadku uznania reklamacji Wykonawca jest zobowiazany do wymiany towaru na wolny od wad w ciagu 7 dni od dnia uznania reklamacji.

§ 5

W razie zwloki w dostarczeniu towaru w terminie o ktorym mowa w §2 ust 2 Wykonawca zobowiazuje sie do zaplaty Zamawiajacemu kary umownej w wysokosci 0,10% wartosci brutto umowy, za kazdy dzien zwloki.

§ 6

Zamawiajacy w razie wystapienia zwloki moze wyznaczyc dodatkowy termin wydania towaru, nie wykluczajac domagania sie kary umownej i odszkodowania.

§ 7

1. W przypadku odstapienia od umowy przez Wykonawce z jego winy zobowiazany jest on do zaplaty Zamawiajacego kary umownej w wysokosci 10% wartosci brutto umowy.
2. W przypadku odstapienia od umowy przez Zamawiajacego z winy Wykonawcy, Wykonawca zobowiazany jest do zaplaty Zamawiajacego kary umownej w wysokosci 10% wartosci brutto umowy.

§ 8

1. W razie zaistnienia istotnej zmiany okolicznosci powodujacej, ze wykonanie umowy nie lezy w interesie publicznym, czego nie mozna bylo przewidziec w chwili zawarcia umowy, Zamawiajacy moze odstapic od umowy w terminie 30 dni od powzięcia wiadomosci o tych okolicznosciach.
2. Zamawiajacy zastrzega sobie prawo do odstapienia od umowy takze w przypadku, gdy Wykonawca w sposob istotny naruszy warunki umowy, a w szczegolnoscii:
 - a) zwloka dostarczenia towaru przekroczy 5 dni kalendarzowych;
 - b) nie wywiazuje sie z obowiazku, o ktorym mowa w §4 ust.3:
- w terminie 30 dni od zaistnienia tych zdarzen.
3. W przypadku, o ktorym mowa w ust. 1 i 2 Wykonawca moze ządac wykluczenie wynagrodzenia naleznego z tytulu wykonania czesci umowy.

§ 9

Zamawiający zastrzega sobie prawo dochodzenia odszkodowania przenoszącego wysokość kar umownych.

§ 10

Do wzajemnego współdziałania przy realizacji umowy strony wyznaczają:

Panią/Pana reprezentującą/go Wykonawcę oraz Pana Pawła Podpłońskiego reprezentującego Zamawiającego.

§11

Wszelkie zmiany w treści umowy muszą być dokonane w formie pisemnej pod rygorem nieważności.

§ 12

W sprawach nie uregulowanych w treści umowy mają zastosowanie odpowiednie przepisy Kodeksu Cywilnego.

§ 13

Umowę sporządzono w dwóch jednobrzmiących egzemplarzach, po jednym dla każdej ze stron. Wszystkie egzemplarze mają tę samą moc prawną.

ZAMAWIAJĄCY

WYKONAWCA

ZADANIE NR. 1

PRZEDMIOT ZAMÓWIENIA: **BIURKO 2-SZAFKOWE, REGAŁ BIBLIOTECZNY, REGAŁ MEBLOWY, STÓŁ KONFERENCYJNY NR 1, SZAFA DREWNIANA UBRANIOWA, ŁAWA OKOLICZNOŚCIOWA OWALNA, ŁAWA OKOLICZNOŚCIOWA ZE SZKLANYM BLATEM**

ZAMAWIAJĄCY: **KOMENDA WOJEWÓDZKA POLICJI Z SIEDZIBĄ W RADOMIU**

KOSZT TRANSPORTU: **WYKONAWCA**

KOSZT ROZŁADUNKU: **WYKONAWCA**

KOSZT MONTAŻU: **WYKONAWCA**

Lp.	kod CPV	nazwa sprzętu	j.m.	ilość	cena netto	cena brutto	wartość brutto
1.	39100000-2	biurko 2-szafkowe	szt.	1			
2.	39100000-2	regał biblioteczny	szt.	1			
3.	39100000-2	regał meblowy	szt.	3			
4.	39100000-2	stół konferencyjny nr 1	szt.	1			
5.	39100000-2	szafa drewniana ubraniowa	szt.	1			
6.	39100000-2	ława okolicznościowa owalna	szt.	1			
7.	39100000-2	ława okolicznościowa ze szklanym blatem	szt.	1			
RAZEM:							

1. BIURKO 2-SZAFKOWE*

- MATERIAŁ: płyta meblowa grubości 28 mm, kolor kasztan, krawędzie wykończone okleiną PCV 3 mm
- WYMIARY: szerokość biurka: 160 cm, wysokość biurka: 75 cm, głębokość biurka: 70 cm
- WYPOSAŻENIE: z lewej strony biurka 4 szuflady, szerokość szuflad: 40 cm, z prawej strony biurka szafka z półką, szerokość szafki: 40 cm, wysokość szafki: 52 cm, uchwyty satyna 11 cm, szafka zamykana na zamek biurowy, szuflady zamykane na centralny zamek biurowy

2. REGAŁ BIBLIOTECZNY*

- MATERIAŁ: płyta meblowa grubości 18 mm, kolor kasztan, krawędzie wykończone okleiną PCV 2 mm
- WYMIARY: szerokość: 50 cm, wysokość: 180 cm, głębokość: 55 cm
- WYPOSAŻENIE: regulowane półki na dokumenty

3. REGAŁ MEBLOWY*

- MATERIAŁ: płyta meblowa 18 mm, kolor kasztan (KMP Siedlce 1szt) i kolor wiśnia (KPP Grójec 2szt.), krawędzie wykończone okleiną PCV 2 mm
- WYMIARY: wysokość: 180 cm, szerokość: 90 cm, głębokość: 55 cm, przeszklone górne drzwiczki wysokości 120 cm oprawione w płycie meblowej, dolna szafka 60 cm z półką – drzwi pełne, uchwyty satyna 11 cm

rysunek:

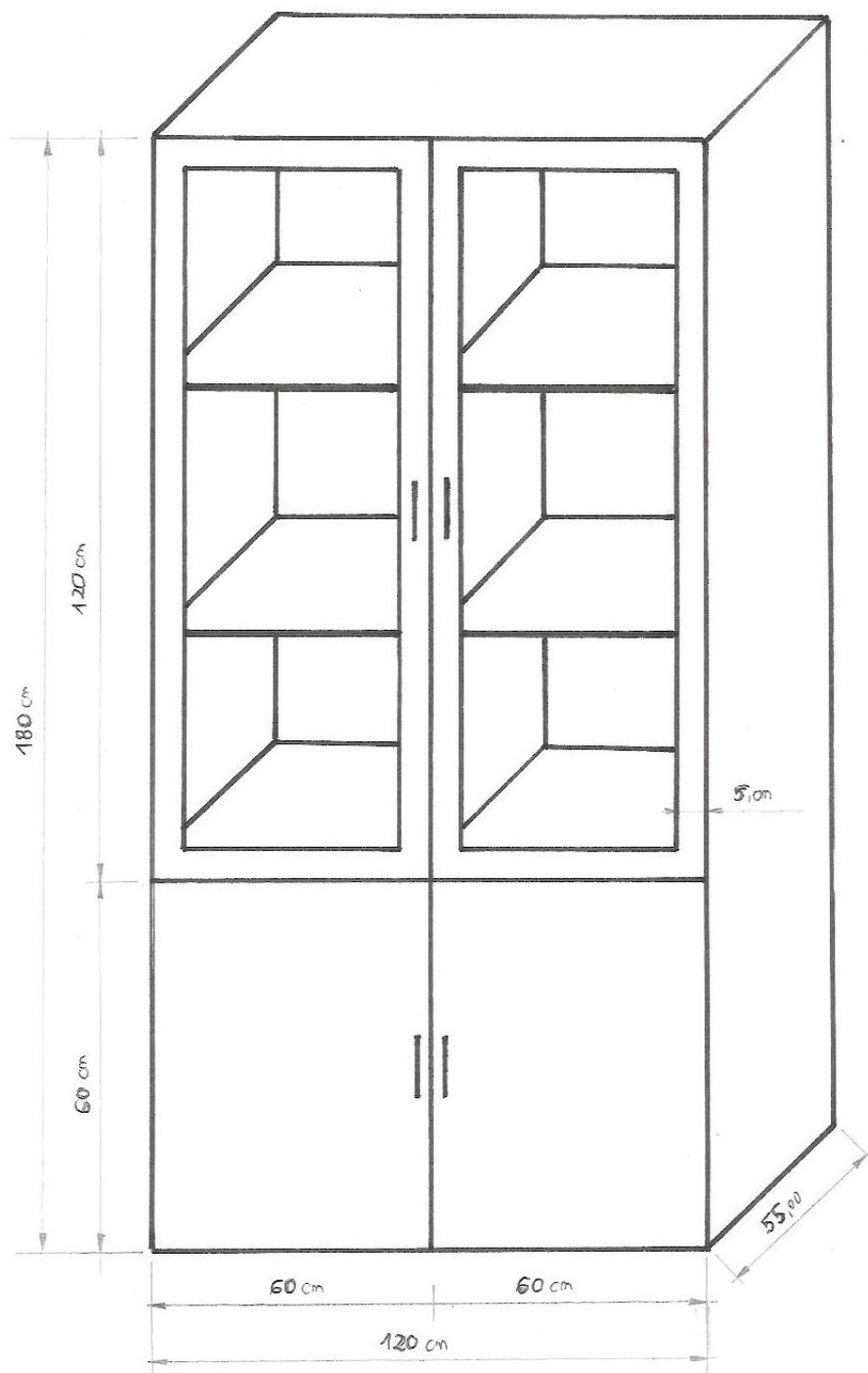

4. STÓŁ KONFERENCYJNY NR 1*

- MATERIAŁ: płyta meblowa 28 mm, kolor kasztan, krawędzie wykończone okleiną PCV 3 mm
- WYMIARY: szerokość: 80 cm, wysokość: 75 cm, długość: 160 cm
- WYPOSAŻENIE: boki i blenda wzmacniająca pod blatem wykonane z płyty,

5. SZAFKA DREWNIANA UBRANIOWA*

- MATERIAŁ: płyta meblowa grubości 18 mm, kolor kasztan, krawędzie wykończone okleiną PCV 2 mm
- WYMIARY: szerokość: 90 cm, wysokość: 180 cm, głębokość: 55 cm
- WYPOSAŻENIE: uchwyty satyna 11 cm, półka dolna i drążek na ubrania, drzwi zamykane na zamek biurowy

6. ŁAWA OKOLICZNOŚCIOWA OWALNA 50X90*

- MATERIAŁ: płyta meblowa grubości 28 mm, kolor wiśnia, krawędzie wykończone okleiną PCV 3 mm, blat owalny
- WYMIARY: szerokość: 50 cm, długość 90 cm wysokość: 55-60 cm,
- WYPOSAŻENIE: cztery nogi drewniane

rysunek:

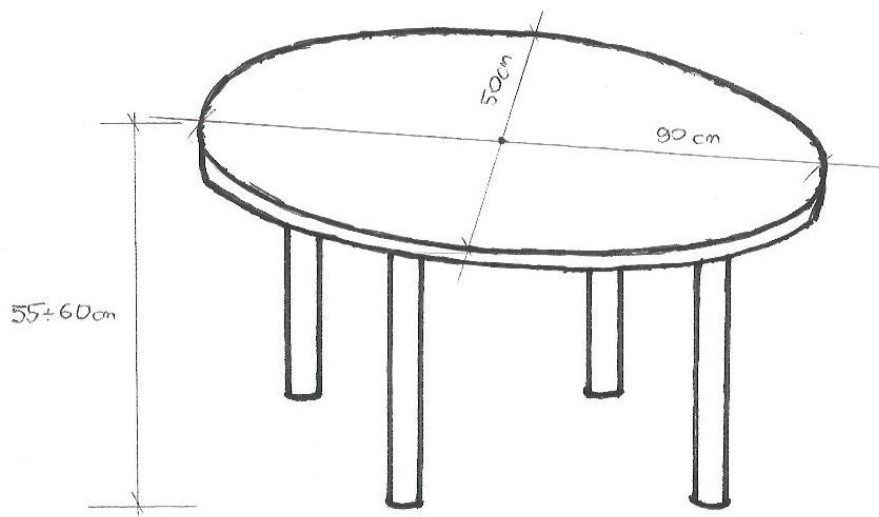

7. ŁAWA OKOLICZNOŚCIOWA ZE SZKLANYM BLATEM*

- MATERIAŁ: blat wykonany ze szkła hartowanego, stelaż i nogi wykonane ze stali chromowanej
- WYMIARY: szerokość: 40 cm, długość 40 cm wysokość: 55-60 cm,

rysunek:

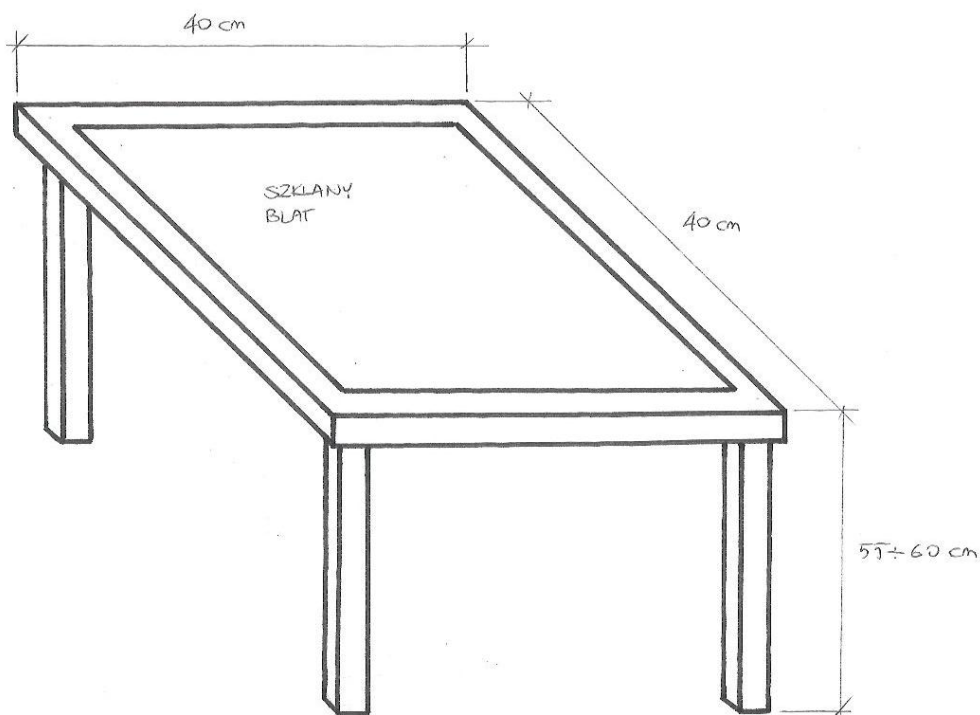

***Asortyment opisany w załączniku przed wykonaniem podlega zwymiarowaniu w miejscu dostawy przez Wykonawcę w obecności osoby reprezentującej Zamawiającego**

.....
pieczęćka i podpis Wykonawcy

ZADANIE NR 2

PRZEDMIOT ZAMÓWIENIA: **FOTEL OBROTOWY SKÓRA NATURALNA, KRZESŁO KONFERENCYJNE, KRZESŁO MIĘKKIE, KRZESŁO OBROTOWE, KORYTARZOWY ZESTAW KRZESEŁ**

ZAMAWIAJĄCY: **KOMENDA WOJEWÓDZKA POLICJI Z SIEDZIBĄ W RADOMIU**

KOSZT TRANSPORTU: **WYKONAWCA**

KOSZT ROZŁADUNKU: **WYKONAWCA**

KOSZT MONTAŻU: **WYKONAWCA**

Lp.	kod CPV	nazwa sprzętu	j.m.	ilość	cena netto	cena brutto	wartość brutto
1.	39113100-8	fotel obrotowy skóra naturalna	szt.	3			
2.	39110000-6	krzesło konferencyjne	szt.	6			
3.	39110000-6	krzesło miękkie	szt.	60			
4.	39110000-6	krzesło obrotowe	szt.	10			
5.	39110000-6	korytarzowy zestaw krzesel	szt.	6			
RAZEM:							

1. FOTEL OBROTOWY – SKÓRA NATURALNA

- MATERIAŁ: fotel tapicerowany skórą naturalną w kolorze ciemny brąz
- WYPOSAŻENIE: podstawa jezdna wykonana z metalu chromowanego, podłokietniki wykonane są z metalu chromowanego + skóra, wyposażony w mechanizm ruchowy „Tilt”, regulacja wysokości siedziska za pomocą podnośnika pneumatycznego

2. KRZESŁO KONFERENCYJNE

- MATERIAŁ: siedzisko, podłokietniki oraz oparcie tapicerowane tkaniną w kolorze ciemny brąz
- WYPOSAŻENIE: rama wykonana z profili stalowych, malowana proszkowo na kolor czarny, nogi krzesła wyposażone w plastikowe stopki chroniące podłogę przed zniszczeniem

3. KRZESŁO MIĘKKIE

- MATERIAŁ: siedzisko oraz oparcie tapicerowane tkaniną w kolorze brązowym(C24)
- WYPOSAŻENIE: rama wykonana z profili stalowych, malowana proszkowo na kolor czarny, nogi krzesła wyposażone w plastikowe stopki chroniące podłogę przed zniszczeniem

4. KRZESŁO OBROTOWE

- **MATERIAŁ:** siedzisko oraz oparcie tapicerowane tkaniną w kolorze brązowym(C24)
- **WYPOSAŻENIE:** podłokietniki, regulacja wysokości siedziska za pomocą podnośnika pneumatycznego, regulacja odległości siedziska od oparcia, regulacja kąta nachylenia siedziska względem oparcia, kółka przystosowane do powierzchni twardych, dodatkowy komplet kółek przystosowanych do powierzchni miękkich.

5. KORYTARZOWY ZESTAW KRZESEŁ

- **MATERIAŁ:** Plastikowe siedzisko i oparcie, metalowa lakierowana rama w kolorze czarnym
- **WYMIARY:** szerokość – 1780 mm, głębokość – 600 mm, wysokość – 750 mm
- **WYPOSAŻENIE:** 3 plastikowe siedziska w kolorze szarym

.....
pieczętka i podpis Wykonawcy

ZADANIE NR. 3

PRZEDMIOT ZAMÓWIENIA: **BIURKO TYPU „L” GABINET, BIURKO TYPU „L” SEKRETARIAT, STÓŁ KONFERENCYJNY NR 2, STÓŁ KONFERENCYJNY NR 3, SZAFA DREWNIANA UBRANIOWA, KOMODA NR 1, KOMODA NR 2, KOMODA NR 3, ZABUDOWA LODÓWKI, REGAŁ BIBLIOTECZNY NAROŻNY, WIESZAK UBRANIOWY ŚCIENNY, SZAFA DREWNIANA UBRANIOWA Z LUSTREM**

ZAMAWIAJĄCY: **KOMENDA WOJEWÓDZKA POLICJI Z SIEDZIBĄ W RADOMIU**

KOSZT TRANSPORTU: **WYKONAWCA**

KOSZT ROZŁADUNKU: **WYKONAWCA**

KOSZT MONTAŻU: **WYKONAWCA**

Lp.	kod CPV	nazwa sprzętu	j.m.	ilość	cena netto	cena brutto	wartość brutto
1.	39100000-2	biurko typu „L” gabinet (lewe i prawe)	szt.	2			
2.	39100000-2	biurko typu „L” sekretariat	szt.	1			
3.	39100000-2	stół konferencyjny nr 2	szt.	1			
4.	39100000-2	stół konferencyjny nr 3	szt.	1			
5.	39100000-2	komoda nr 2	szt.	1			
6.	39100000-2	komoda nr 3	szt.	1			
7.	39100000-2	komoda nr 1	szt.	1			
8.	39100000-2	zabudowa lodówki	szt.	1			
9.	39100000-2	regał biblioteczny narożny	szt.	1			
10.	39100000-2	wieszak ubraniowy ścienny	szt.	1			
11.	39100000-2	szafa drewniana ubraniowa z lustrem	szt.	2			
RAZEM:							

1. BIURKO TYPU „L” GABINET*

- **MATERIAŁ:** blat biurka - płyta kuchenna 28 mm, kolor tabak legno, reszta biurka płyta meblowa 18 mm
- **WYMIARY:** szerokość części 1: 230 cm, wysokość części 1: 80 cm, głębokość części 1: 80 cm, szerokość części 2: 100 cm, wysokość części 2: 80 cm, głębokość części 2: 40-45 cm, drugi blat zamontowany dołem do blatu nr 1, stojący na jednej nodze w kolorze chrom.
- **WYPOSAŻENIE:** z lewej strony biurka półka z 4 szufladami, szuflady zamykane na centralny zamek biurowy, system hamujący do szuflad airtic box. Półka zamontowana na stałe. Z prawej strony biurka kontenerki ruchome nie montowane do biurka z drzwiami przesuwными o wymiarach: wysokość 75-78 cm,

głębokość 40-45 cm, długość 55-65 cm. Przód biurka – blenda na całej długości biurka do samej podłogi zgodnie z załączonym rysunkiem.

rysunek:

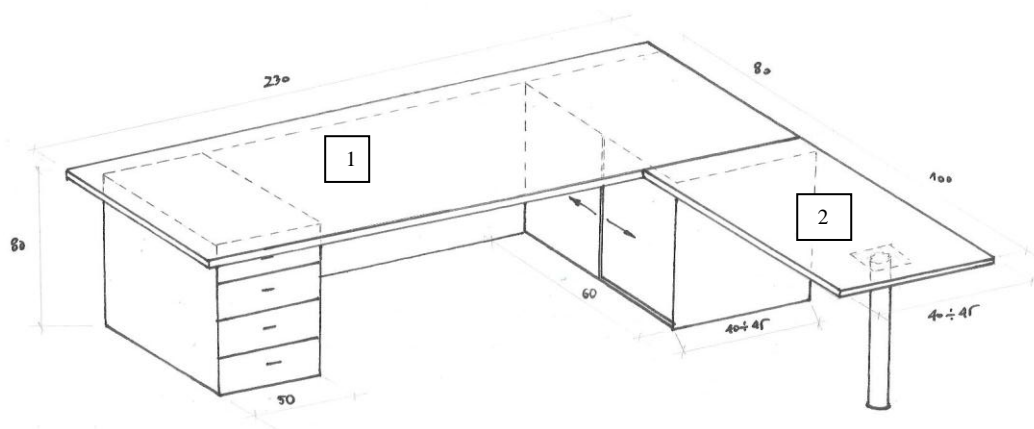

2. BIURKO TYPU „L” SEKRETARIAT*

- MATERIAŁ: płyta meblowa 18 mm, kolor tabak legno, krawędzie wykończone okleiną PCV 2 mm, blat biurka 28 mm
- WYMIARY: blat w kształcie litery „L” długość blatu 210 i 180 cm, głębokość 80 i 60 cm, wysokość biurka 80 cm
- WYPOSAŻENIE: pod blatem wysuwana półka pod klawiaturę komputera, uchwyty satyna 11 cm, z lewej strony półka z czterema szufladami zamykanymi na zamek biurowy o wymiarach szerokość 40 cm; wysokość 80 cm; głębokość 60 cm; system hamujący do szuflad airtic box. Z prawej strony półka z drzwiami przesuwными o wymiarach szerokość 100 cm; wysokość 80 cm; głębokość 60 cm zgodnie z załączonym rysunkiem.

rysunek:

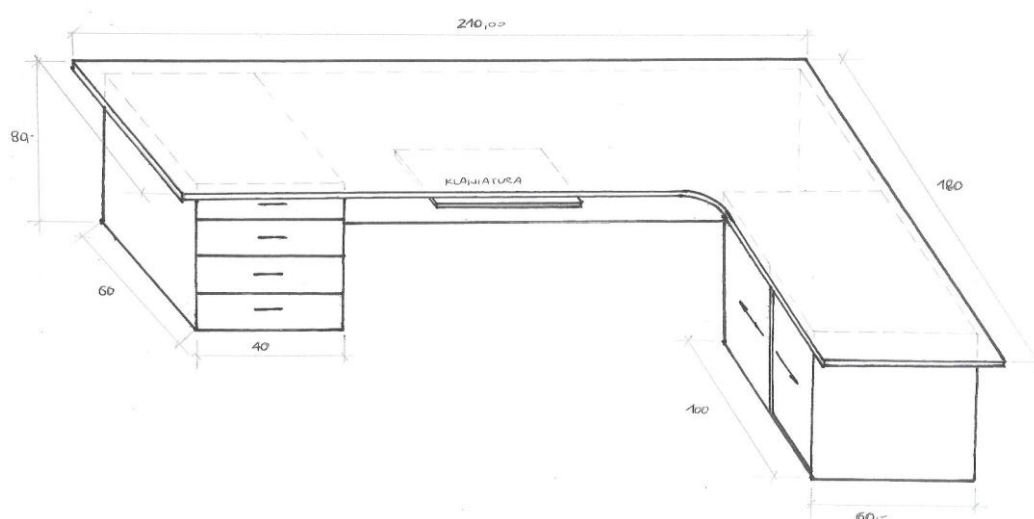

3. STÓL KONFERENCYJNY NR 2*

- MATERIAŁ: blat - płyta kuchenna 28 mm, kolor „tabak legno”

- WYMIARY: szerokość: 80 cm, wysokość: 80 cm, długość: 180 cm
- WYPOSAŻENIE: 4 nogi w kolorze chrom z możliwością regulacji wysokości

4. STÓL KONFERENCYJNY NR 3*

- MATERIAŁ: blat - płyta kuchenna 28 mm, kolor „tabak legno”
- WYMIARY: szerokość: 80 cm, wysokość: 80 cm, długość: 240 cm
- WYPOSAŻENIE: 4 nogi w kolorze chrom z możliwością regulacji wysokości

5. KOMODA NR 2*

- MATERIAŁ: płyta meblowa 28 mm, kolor tabak legno, krawędzie wykończone okleiną PCV 3 mm
- WYMIARY: szerokość: 155-160 cm, wysokość 100-110 cm, głębokość: 50 cm
- WYPOSAŻENIE: uchwyty satyna 11 cm, 4 półki, 5 szuflad z systemem hamującym do szuflad airtic box, zawiasy hydrauliczne samo-domykające się z prowadnikiem

rysunek:

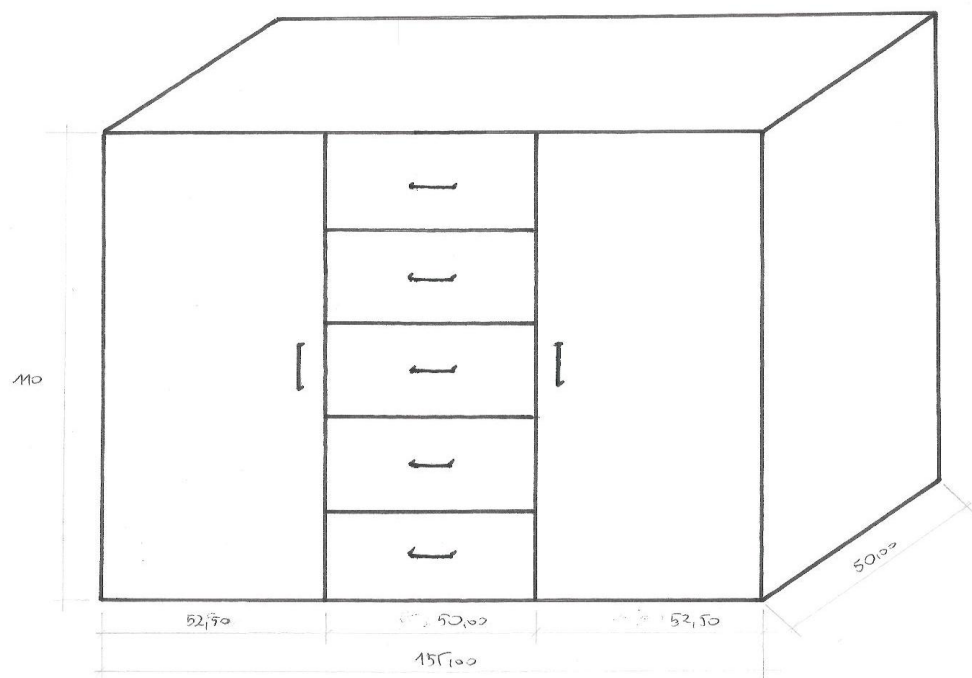

6. KOMODA NR 3*

- MATERIAŁ: płyta meblowa 28 mm, kolor tabak legno krawędzie wykończone okleiną PCV 3 mm
- WYMIARY: szerokość: 200 cm, wysokość 100-110 cm, głębokość: 50 cm
- WYPOSAŻENIE: uchwyty satyna 11 cm, 4 półki, 10 szuflad z systemem hamującym do szuflad airtic box, zawiasy hydrauliczne samo-domykające się z prowadnikiem

rysunek:

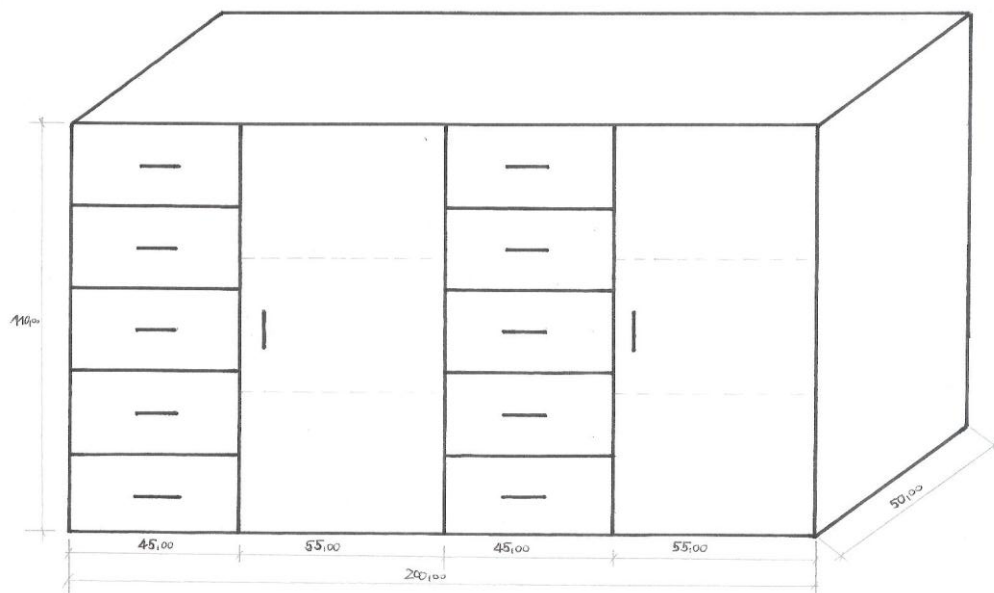

7. KOMODA NR 1*

- **MATERIAŁ:** płyta meblowa 28 mm, kolor tabak legno, krawędzie wykończone okleiną PCV 3 mm
- **WYMIARY:** szerokość: 90 - 100 cm, wysokość 100-110 cm, głębokość: 50 cm
- **WYPOSAŻENIE:** uchwyty satyna 11 cm, 2 półki, 5 szuflad z systemem hamującym do szuflad airtic box, zawiasy hydrauliczne samo-domykające się z przewodnikiem.

rysunek:

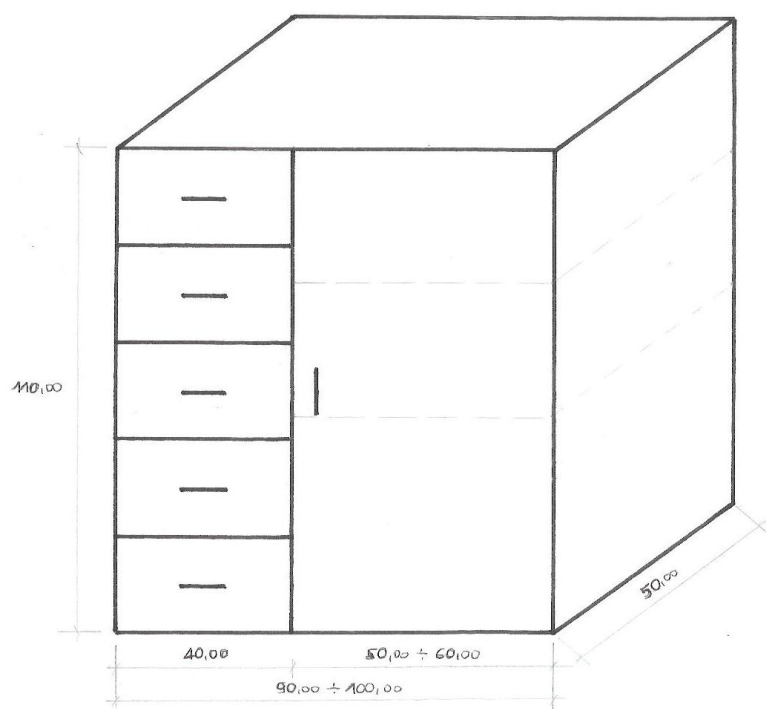

8. ZABUDOWA LODÓWKI*

- MATERIAŁ: płyta meblowa 18 mm, kolor tabak legno, krawędzie wykończone okleiną PCV 2 mm
- WYMIARY: szerokość: 60-65 cm, wysokość 240-250 cm, głębokość: 70 cm
- WYPOSAŻENIE: uchwyty satyna 11 cm, 2 półki, zawiasy hydrauliczne samo-domykające się z prowadnikiem

rysunek:

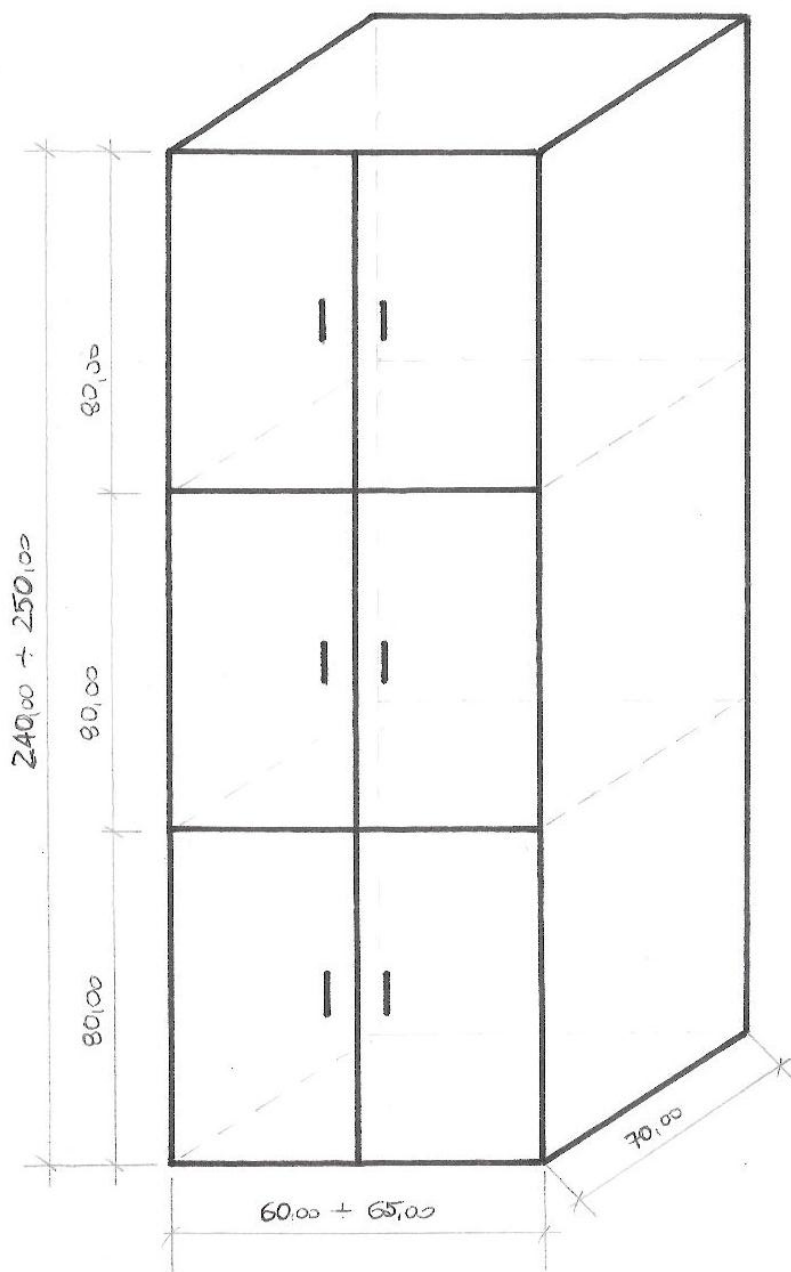

9. REGAŁ BIBLIOTECZNY NAROŻNY*

- MATERIAŁ: płyta meblowa 18 mm, kolor tabak legno, krawędzie wykończone okleiną PCV 2 mm
- WYMIARY: patrz rysunek poniżej
- WYPOSAŻENIE: uchwyty satyna, wewnątrz 7 półek, drzwi rozsuwane na boki

rysunek:

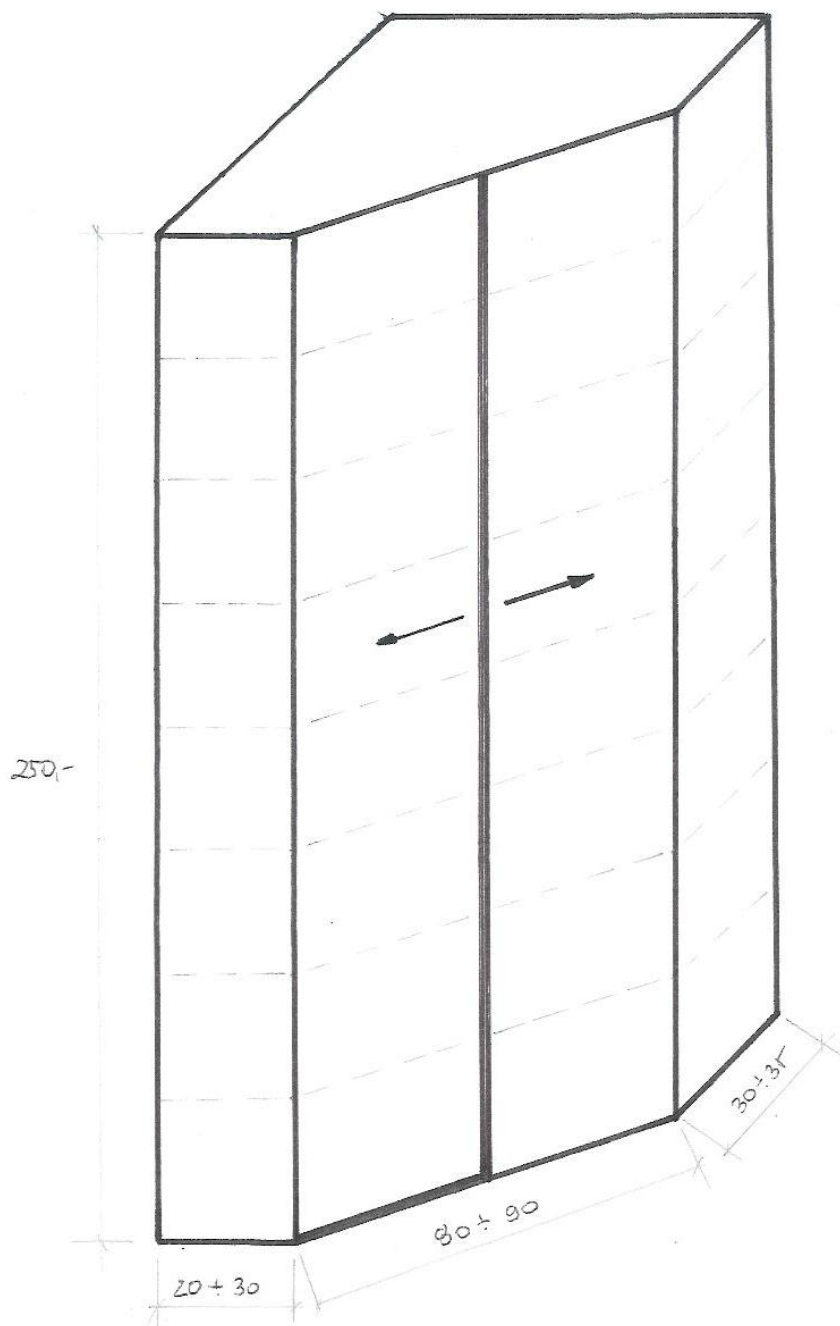

10. WIESZAK UBRANIOWY ŚCIENNY*

- MATERIAŁ: płyta meblowa 18 mm, kolor tabak legno, krawędzie wykończone okleiną PCV 2 mm
- WYMIARY: szerokość: 95 cm, wysokość 200 cm, głębokość: 50 cm
- WYPOSAŻENIE: uchwyty satyna 11 cm, drążek na ubrania, 3 wieszaczki w kolorze chrom, półka na buty 25x50, półka na czapki 30x55, na drzwiczach od środka lustro o wymiarach szerokość 35 cm długość 120 cm, zawiasy hydrauliczne samodomykające się z przewodnikiem

rysunek:

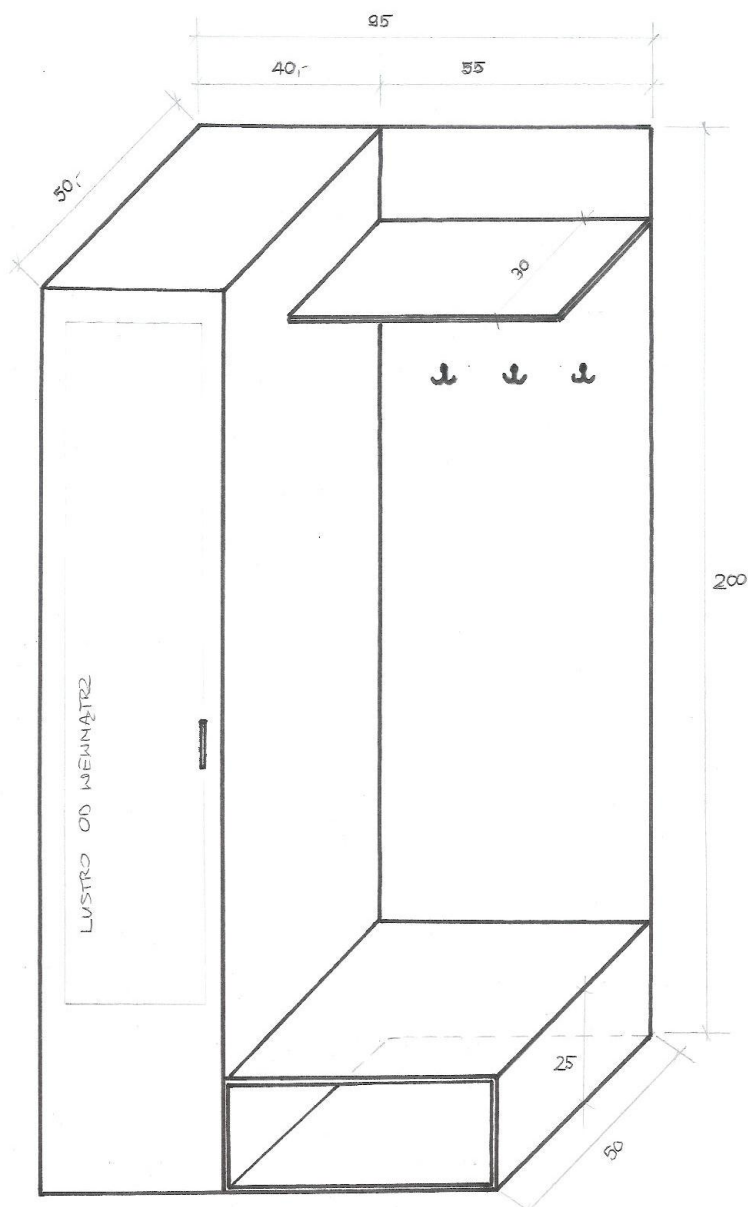

11. SZAFKA DREWNIANA UBRANIOWA*

- MATERIAL: płyta meblowa grubości 18 mm, kolor tabak legno, krawędzie wykończone okleiną PCV 2 mm
- WYMIARY: szerokość: 100 cm, wysokość: 200 cm, głębokość: 50 cm
- WYPOSAŻENIE: uchwyty satyna 11 cm, półka na czapki, półka na buty, drążek na ubrania, na prawych drzwiczkach od środka lustro o wymiarach: szerokość 40 cm; długość 150 cm, zawiasy hydrauliczne samo-domykające się z prowadnikiem

rysunek:

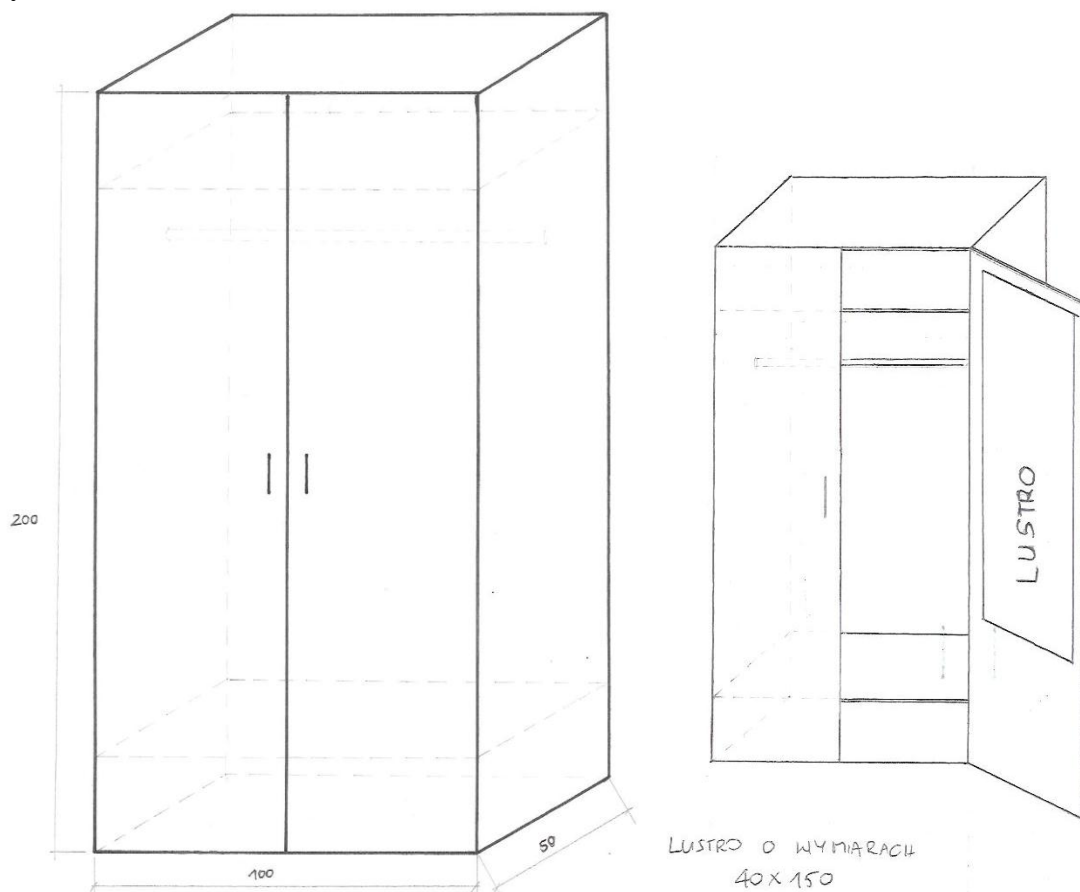

***Asortyment opisany w załączniku przed wykonaniem podlega zwymiarowaniu w miejscu dostawy przez Wykonawcę w obecności osoby reprezentującej Zamawiającego**

.....
pieczęćka i podpis Wykonawcy

ZAŁĄCZNIK NR 7 do siwz

		1	2	3	4	5	
		KMP SIEDLCE	KPP GRÓJEC	KPP SOCHACZEW	KPP SZYDŁOWIEC	KWP RADOM	SUMA
1	BIURKO 2-SZAFKOWE	1					1
2	REGAŁ BIBLIOTECZNY	1					1
3	REGAŁ MEBLOWY	1	2				3
4	STÓŁ KONFERENCYJNY NR 1	1					1
5	SZAFKA DREWNIANA UBRANIOWA	1					1
6	ŁAWA OKOLICZNOŚCIOWA OWALNA		1				1
7	ŁAWA OKOLICZNOŚCIOWA ZE SZKLANYM BLATEM		1				1
8	FOTEL OBROTOWY SKÓRA NATURALNA	1		1	1		3
9	KRZESŁO KONFERENCYJNE	6					6
10	KRZESŁO MIĘKKIE			60			60
11	KRZESŁO OBROTOWE					10	10
12	KORYTARZOWY ZESTAW KRZESEŁ					6	6
13	BIURKO TYPU "L" (LEWE I PRAWY)				2		2
14	BIURKO TYPU "L" SEKRETARIAT				1		1
15	STÓŁ KONFERENCYJNY NR 2				1		1
16	STÓŁ KONFERENCYJNY NR 3				1		1
17	KOMODA NR 1				1		1
18	KOMODA NR 2				1		1
19	KOMODA NR 3				1		1
20	ZABUDOWA LODÓWKI				1		1
21	REGAŁ BIBLIOTECZNY NAROŻNY				1		1
22	WIESZAK UBRANIOWY ŚCIENNY				1		1
23	SZAFKA DREWNIANA UBRANIOWA Z LUSTREM				2		2

Adresy Komend:

1.	KMP SIEDLCE ul. Starowiejska 66 08-110 Siedlce
2.	KPP GRÓJEC ul. Brzozowa 108 05-600 Grójec
3.	KPP SOCHACZEW ul. Warszawska 23 96-500 Sochaczew
4.	KPP SZYDŁOWIEC ul. Kościuszki 194 26-500 Szydłowiec
5.	KWP zs. w RADOMIU ul 11-Listopada 37/59 26-600 Radom

.....
pieczętka i podpis Wykonawcy