



**Sekcja Zamówień Publicznych
Komendy Wojewódzkiej Policji
z siedzibą w Radomiu**



26-600 RADOM ul. 11-go Listopada 37/59 tel. (0 48) 345 31 03; fax (0 48) 345 20 02

„Zatwierdzam”

Numer sprawy **77/13**

**SPECYFIKACJA
ISTOTNYCH WARUNKÓW ZAMÓWIENIA**

„Zakup i dostawa sprzętu kwaterunkowego na potrzeby KMP Ostrołęka. ”

1. NAZWA I ADRES I ZAMAWIAJĄCEGO

Komenda Wojewódzka Policji zs. w Radomiu
ul. 11-go Listopada 37/59
26-600 Radom
Sekcja Zamówień Publicznych
fax. (48) 345-20-02

2. TRYB UDZIELENIA ZAMÓWIENIA

Przetarg nieograniczony

Podstawa prawna:

Ustawa z dnia 29 stycznia 2004 r. Prawo zamówień publicznych
(Dz. U. z 2010 r Nr 113,poz. 759 z późn. zm.)

3. OPIS PRZEDMIOTU ZAMÓWIENIA

Przedmiotem zamówienia jest :

Zakup i dostawa sprzętu kwaterunkowego na potrzeby KMP Ostrołęka - **Szczegółowy opis przedmiotu zamówienia zawarty jest w Opisie technicznym Załączniki od 6A do 6N SIWZ.**

1. Dostarczenie towaru nastąpi w dostawach częściowych do KMP Ostrołęka na ulicę Goworowską.
2. Dostarczenie towaru następować będzie na koszt Wykonawcy, własnym transportem, zgodnie ze złożonym pisemnym zapotrzebowaniem (pisemne zapotrzebowanie składane przez zamawiającego).
3. Wykonawca zobowiązuje się zapewnić rozładunek i montaż towaru.
4. Zamawiany asortyment oznaczony symbolem „*” przed wykonaniem podlega zwymiarowaniu w miejscu dostawy przez Wykonawcę w obecności osoby reprezentującej Zamawiającego.
5. Dopuszcza się możliwość niewielkich dwustronnie uzgodnionych modyfikacji w zakresie wymiarów asortymentu oznaczonego symbolem „*”. Ewentualna modyfikacja nie będzie powodować zmian wynagrodzenia Wykonawcy.
6. Wykonawca udziela gwarancji na asortyment – 24 miesiące od daty dostarczenia towaru

Zestawienie kodów CPV zawierają Załączniki od 1A do 1N SIWZ

3.1. Zamawiający dopuszcza składanie ofert częściowych w ramach zadań 1 -15

ZADANIE NR. 1

Przedmiot Zamówienia: **Biurko Komputerowe, Biurko 2-Szafkowe, Regał Meblowy, Stół Kancelaryjny, Regał Biblioteczny.**

ZADANIE NR. 2

Przedmiot Zamówienia: **Szafa Drewniana Aktowa, Szafa Drewniana Ubraniowa, Szafa Drewniana Gospodarcza.**

ZADANIE NR. 3

Przedmiot Zamówienia: **Szafka Stojąca, Szafka Wisząca, Ława Okolicznościowa.**

ZADANIE NR. 4

Przedmiot Zamówienia: **Biurko Typu „L”, Biurko Typu „L” z Nadstawką, Komoda, Lada Recepcyjna/Dyżurka, Stół oględzinowy, Stół Kuchenny, Szafki Kuchenne, Taboret Kuchenny, Stanowisko Komputerowe, Wieszak Ubraniowy Ścienny, Lada Recepcyjna-Sekretariat Komendanta.**

ZADANIE NR. 5

Przedmiot Zamówienia: **Meble Gabinetowe**

ZADANIE NR. 6

Przedmiot Zamówienia: **Fotel Obrotowy Skóra**

ZADANIE NR. 7

Przedmiot Zamówienia: **Krzesło Miękkie, Krzesło Obrotowe, Fotel Wypoczynkowy, Wersalka**

ZADANIE NR. 8

Przedmiot Zamówienia: **Apteczka, Szafa Metalowa Duża z 2 Skarbczykami, Szafa Metalowa Mała ze Skarbczykiem, Szafa**

ZADANIE NR. 9

Przedmiot Zamówienia: **Szafa Metalowa Klasy „A”, Szafa Metalowa Klasy „B”, Szafa Metalowa Klasy „C”, Metalowa na Broń**

ZADANIE NR. 10

Przedmiot Zamówienia: **Szafa BHP z Ławką, Szafa Kartoteczna, Szafka na Klucze**

ZADANIE NR. 11

Przedmiot Zamówienia: **Szafa Metalowa Przemysłowa, Stanowisko Serwisowe**

ZADANIE NR. 12

Przedmiot Zamówienia: **Dozownik do Mydła, Pojemnik na Papier Toaletowy, Lustro, Suszarka do Rąk, Kosz na Śmiecie**

ZADANIE NR. 13

Przedmiot Zamówienia: **Leżanka, Parawan, Szafa Ambulatoryjna**

ZADANIE NR. 14

Przedmiot Zamówienia: **Regał Magazynowy**

ZADANIE NR. 15

Przedmiot Zamówienia: **Gablota Stożąca, Gablota na Sztandar, Gablota Stożąca Wysoka, Gablota Stożąca Wysoka z Półkami, Gablota Narożna**

3.2. Zamawiający nie dopuszcza składania ofert wariantowych.

3.3. Zamawiający nie przewiduje dokonania wyboru najkorzystniejszej oferty z zastosowaniem aukcji elektronicznej.

4. TERMIN WYKONANIA ZAMÓWIENIA

Wykonawca zobowiązuje się do dostarczania żądanej ilości asortymentu w ciągu :

- 45 dni (zadanie 1, 2 i 7),
- 21 dni (zadanie 3, 4, 6, 8, 10, 14 i 15)
- 14 dni (zadanie 5, 9, 11, 12 i 13)

od daty otrzymania pisemnego zapotrzebowania. Jeśli termin dostarczenia przypada na dzień świąteczny bądź wolny od pracy zapotrzebowanie zrealizowane będzie w pierwszym następującym po nim dniu roboczym.

5. OPIS WARUNKÓW UDZIAŁU W POSTĘPOWANIU ORAZ OPIS SPOSOBU DOKONYWANIA OCENY SPEŁNIANIA TYCH WARUNKÓW

O udzielenie zamówienia publicznego mogą ubiegać się wykonawcy, którzy spełniają warunki, dotyczące:

- 1.) **posiadania uprawnień do wykonywania określonej działalności lub czynności, jeżeli przepisy prawa nakładają obowiązek ich posiadania** - Zamawiający nie uszczegóławia tego warunku. Do oferty należy dołączyć oświadczenie o spełnianiu warunków wymaganych w art. 22 ust. 1
- 2.) **posiadania wiedzy i doświadczenia** – Zamawiający nie uszczegóławia tego warunku. Do oferty należy dołączyć oświadczenie o spełnianiu warunków wymaganych w art. 22 ust. 1
- 3.) **dysponowania odpowiednim potencjałem technicznym oraz osobami zdolnymi do wykonywania zamówienia** – Zamawiający nie uszczegóławia tego warunku. Do oferty należy dołączyć oświadczenie o spełnianiu warunków wymaganych w art. 22 ust. 1
- 4.) **sytuacji ekonomicznej i finansowej**– Zamawiający nie uszczegóławia tego warunku. Do oferty należy dołączyć oświadczenie o spełnianiu warunków wymaganych w art. 22 ust. 1

Zamawiający dokona oceny spełnienia przez Wykonawców warunków udziału w postępowaniu na podstawie załączonych dokumentów i oświadczeń, z uwzględnieniem przepisu art. 26 ust. 3 ustawy Prawo zamówień publicznych. Z treści załączonych do oferty dokumentów musi wynikać jednoznacznie, że ww. warunki Wykonawca spełnił.

6. WYKAZ OŚWIADCZEŃ I DOKUMENTÓW, JAKIE MAJĄ DOSTARCZYĆ WYKONAWCY

W celu wykazania spełnienia przez wykonawcę warunków udziału w postępowaniu zamawiający żąda:

a) oświadczenia o spełnianiu warunków udziału w postępowaniu określonych w art. 22 ust. 1 pkt. 1-4 (zgodnego w treści z załącznikiem nr 2 do siwz)

b) **UWAGA!** Wykonawca może polegać na wiedzy i doświadczeniu, potencjale technicznym, osobach zdolnych do wykonania zamówienia lub zdolnościach finansowych innych podmiotów, niezależnie od charakteru prawnego łączących go z nimi stosunków.

Wykonawca w takiej sytuacji zobowiązany jest udowodnić Zamawiającemu, iż będzie dysponował zasobami niezbędnymi do realizacji zamówienia, w szczególności przedstawiając w tym celu pisemne zobowiązanie tych podmiotów do oddania mu do dysponowania niezbędnych zasobów na okres korzystania z nich przy wykonywaniu zamówienia.

Powyższe dokumenty muszą być złożone w formie oryginału.

A. W celu wykazania braku podstaw do wykluczenia z postępowania o udzielenie zamówienia wykonawcy w okolicznościach, o których mowa w art. 24 ust. 1 cyt. ustawy, zamawiający żąda następujących dokumentów:

c) oświadczenia o braku podstaw do wykluczenia (zgodnego w treści z załącznikiem nr 3 do siwz)

d) aktualnego odpisu z właściwego rejestru lub z centralnej ewidencji i informacji o działalności gospodarczej, jeżeli odrębne przepisy wymagają wpisu do rejestru lub ewidencji, w celu wykazania braku podstaw do wykluczenia w oparciu o art. 24 ust. 1 pkt. 2 ustawy, wystawionego nie wcześniej niż 6 miesięcy przed upływem terminu składania ofert.

Wykonawca mający siedzibę lub miejsce zamieszkania poza terytorium Rzeczypospolitej Polskiej zamiast dokumentu wymienionego powyżej składa dokument lub dokumenty wystawione w kraju, w którym ma siedzibę lub miejsce zamieszkania, potwierdzające, że:

- nie otwarto jego likwidacji ani nie ogłoszono upadłości-wystawione nie wcześniej niż 6 miesięcy przed upływem terminu składania ofert.

e) aktualnego zaświadczenia właściwego naczelnika urzędu skarbowego potwierdzającego, że wykonawca nie zalega z opłacaniem podatków, lub zaświadczenie, że uzyskał przewidziane prawem zwolnienie, odroczenie lub rozłożenie na raty zaległych płatności lub wstrzymanie w całości

wykonania decyzji właściwego organu – wystawione nie wcześniej niż 3 miesiące przed upływem terminu składania ofert.

f) aktualnego zaświadczenia właściwego Oddziału Zakładu Ubezpieczeń Społecznych lub Kasy Rolniczego Ubezpieczenia Społecznego potwierdzającego, że Wykonawca nie zalega z opłacaniem składek na ubezpieczenia zdrowotne i społeczne, lub potwierdzenia, że uzyskał przewidziane prawem zwolnienie, odroczenie lub rozłożenie na raty zaległych płatności lub wstrzymanie w całości wykonania decyzji organu – wystawione nie wcześniej niż 3 miesiące przed upływem terminu składania ofert.

Wykonawca mający siedzibę lub miejsce zamieszkania poza terytorium Rzeczypospolitej Polskiej zamiast dokumentów wymienionych w ppkt. e) oraz f) składa dokument lub dokumenty wystawione w kraju, w którym ma siedzibę lub miejsce zamieszkania, potwierdzające, że:

- nie zalega z uiszczaniem podatków, opłat, składek na ubezpieczenie społeczne i zdrowotne albo, że uzyskał przewidziane prawem zwolnienie, odroczenie lub rozłożenie na raty zaległych płatności lub wstrzymanie w całości wykonania decyzji właściwego organu, wystawione nie wcześniej niż 3 miesiące przed upływem terminu składania ofert

g) aktualnej informacji z Krajowego Rejestru Karnego w zakresie określonym w art. 24 ust. 1 pkt 4-8 oraz 10-11 ustawy – wystawionej nie wcześniej niż 6 miesięcy przed upływem terminu składania ofert. Wykonawca mający siedzibę lub miejsce zamieszkania poza terytorium Rzeczypospolitej Polskiej zamiast dokumentu wymienionego powyżej składa zaświadczenie właściwego organu sądowego lub administracyjnego miejsca zamieszkania albo zamieszkania osoby, której dokumenty dotyczą, w zakresie określonym w art. 24 ust. 1 pkt 4-8, 10 i 11 ustawy, wystawione nie wcześniej niż 6 miesięcy przed upływem terminu składania ofert.

h) aktualnej informacji z Krajowego Rejestru Karnego w zakresie określonym w art. 24 ust. 1 pkt 9 ustawy – wystawionej nie wcześniej niż 6 miesięcy przed upływem terminu składania ofert.

Wykonawca mający siedzibę lub miejsce zamieszkania poza terytorium Rzeczypospolitej Polskiej zamiast dokumentu wymienionego powyżej składa dokument lub dokumenty wystawione w kraju, w którym ma siedzibę lub miejsce zamieszkania, potwierdzające, że:

- nie orzeczono wobec niego zakazu ubiegania się o zamówienie, wystawione nie wcześniej niż 6 miesięcy przed upływem terminu składania ofert

W przypadku Wykonawców mających siedzibę lub miejsce zamieszkania poza terytorium Rzeczypospolitej Polskiej, jeżeli w kraju miejsca zamieszkania osoby lub w kraju, w którym wykonawca ma siedzibę lub miejsce zamieszkania, nie wydaje się dokumentów, o których mowa powyżej, zastępuje się je dokumentem zawierającym oświadczenie, w którym określa się także osoby uprawnione do reprezentacji wykonawcy, złożone przed właściwym organem sądowym, administracyjnym, albo organem samorządu zawodowego lub gospodarczego odpowiednio kraju zamieszkania osoby lub kraju, w którym wykonawca ma siedzibę lub miejsce zamieszkania, lub przed notariuszem przy zachowaniu terminu wystawienia wymaganego dla tego rodzaju dokumentu.

W przypadku wątpliwości co do treści dokumentu złożonego przez wykonawcę mającego siedzibę lub miejsce zamieszkania poza terytorium Rzeczypospolitej Polskiej, zamawiający może zwrócić się do właściwych organów odpowiednio miejsca zamieszkania osoby lub kraju, w którym wykonawca ma siedzibę lub miejsce zamieszkania, z wnioskiem o udzielenie niezbędnych informacji dotyczących przedłożonego dokumentu.

Powyższe dokumenty muszą być złożone w formie oryginału lub kserokopii potwierdzonej formułą „za zgodność z oryginałem”, przez osobę (osoby) upoważnione do reprezentowania Wykonawcy

i) informację o braku przynależności do grupy kapitałowej (zawartą w załączniku nr 4 do siwz) **albo:**

j) listę podmiotów należących do tej samej grupy kapitałowej (zawartą w załączniku nr 4 do siwz)

k) W przypadku udzielenia pełnomocnictwa - oryginał pełnomocnictwa lub kopia poświadczona przez notariusza.

UWAGA! W przypadku spółki cywilnej należy dołączyć pełnomocnictwo zawierające umocowanie do reprezentowania w postępowaniu o udzielenie zamówienia publicznego lub reprezentowania w postępowaniu i zawarcia umowy w sprawie zamówienia publicznego. W celu umożliwienia sporządzenia umowy zaleca się dołączenie kopii umowy spółki cywilnej.

l) dowód wniesienia wadium potwierdzający zabezpieczenie oferty w wymaganym terminie. Zamawiający w przypadku wniesienia wadium w formie pieniężnej dokona sprawdzenia, czy kwota ta wpłynęła na konto Zamawiającego w terminie wyznaczonym przez Zamawiającego na składanie ofert. W przypadku zabezpieczenia oferty wadium w postaci innej niż pieniężna wymagane jest załączenie oryginału dokumentu potwierdzającego zabezpieczenie oferty wymaganą kwotą wadium.

l) Oferta Wykonawcy (wzór stanowi załącznik nr 4),

m) wypełniony Formularz Ofertowy stanowiący integralną część Oferty Wykonawcy dla zadań, na które składana jest oferta.

Powyższe dokumenty muszą być opatrzone pieczęcią i podpisem osoby (osób) upoważnionych do reprezentowania Wykonawcy. Dokumenty powinny być podpisane czytelnym podpisem lub opatrzone parafą na imiennej pieczęci.

W przypadku wykonawców wspólnie ubiegających się o udzielenie zamówienia wymagane jest określenie pełnomocnika do ich reprezentowania w postępowaniu, albo reprezentowania w postępowaniu i zawarcia umowy w sprawie zamówienia publicznego. Oryginał pełnomocnictwa lub notarialnie potwierdzona kopia, z którego musi wynikać zakres umocowania dla pełnomocnika ustanowionego przez wykonawców wspólnie ubiegających się o udzielenie zamówienia, należy załączyć do oferty.

W przypadku wspólnego ubiegania się o Wykonawców o udzielenie niniejszego zamówienia, spełnianie przez nich warunków udziału w postępowaniu oceniane będzie łącznie, badanie podstaw do wykluczenia przeprowadzane będzie w odniesieniu do każdego z Wykonawców. W związku z tym dokumenty wskazane w punktach: **6.c) – j)**, składa każdy z wykonawców wspólnie ubiegających się o udzielenie zamówienia. Pozostałe dokumenty i oświadczenia mogą być składane wspólnie.

Wykonawcy wspólnie ubiegający się o niniejsze zamówienie, których oferta zostanie uznana za najkorzystniejszą, przed podpisaniem umowy w sprawie zamówienia, są zobowiązani przedstawić Zamawiającemu umowę regulującą ich współpracę.

7. INFORMACJA O SPOSOBIE POROZUMIEWANIA SIĘ ZAMAWIAJĄCEGO Z WYKONAWCAMI

1). Oświadczenia, wnioski, zawiadomienia oraz informacje zamawiający i wykonawcy przekazują pisemnie, faksem na nr 48 3452002, lub drogą elektroniczną na adres: wojcik@mazowiecka.policja.gov.pl

2). Jeżeli zamawiający lub wykonawca przekazuje oświadczenia, wnioski, zawiadomienia oraz informacje faksem, lub drogą elektroniczną, każda ze stron na żądanie drugiej niezwłocznie potwierdza fakt ich otrzymania.

3). W przypadku braku potwierdzenia otrzymania wiadomości przez Wykonawcę, Zamawiający domniema, iż pismo wysłane przez Zamawiającego na numer faksu podany przez Wykonawcę zostało mu doręczone w sposób umożliwiający zapoznanie się Wykonawcy z treścią pisma.

4). Korespondencję związaną z niniejszym postępowaniem, należy kierować na adres:

Komenda Wojewódzka Policji zs. w Radomiu

ul. 11-go Listopada 37/59

26-600 Radom

Sekcja Zamówień Publicznych

Osobami uprawnionymi do kontaktów z Wykonawcami są :

1. Sprawy formalno – prawne – Małgorzata Wójcik Sekcja Zamówień Publicznych KWP zs. w Radomiu, e-mail: wojcik@mazowiecka.policja.gov.pl
2. Sprawy techniczne – Paweł Podpłóński – Wydział GMT KWP zs. w Radomiu

Godziny urzędowania: od 7.30 do 15.30 - od poniedziałku do piątku.

8. WYMAGANIA DOTYCZĄCE WADIUM

Zamawiający wymaga wniesienia wadium w wysokości:

- Zadanie nr 1 – kwota: 885 zł
- Zadanie nr 2 – kwota: 919 zł
- Zadanie nr 3 – kwota: 265 zł
- Zadanie nr 4 – kwota: 503 zł
- Zadanie nr 5 – kwota: 200 zł
- Zadanie nr 6 – kwota: 214 zł
- Zadanie nr 7 – kwota: 607 zł
- Zadanie nr 8 – kwota: 847 zł
- Zadanie nr 9 – kwota: 338 zł
- Zadanie nr 10 – kwota: 856 zł
- Zadanie nr 11 – kwota: 264 zł
- Zadanie nr 12 – kwota: 402 zł
- Zadanie nr 13 – kwota: 18 zł
- Zadanie nr 14 – kwota: 286 zł
- Zadanie nr 15 – kwota: 379 zł

Zaleca się wpłacenie wadium na każde z zadań odrębnym przelewem, ponieważ omyłka rachunkowa przy sumowaniu kwot wadium (przy zaniżeniu sumy) może skutkować wykluczeniem wykonawcy z postępowania w ramach wszystkich zadań na podstawie z art. 24 ust. 2 pkt 2.

Wadium musi być wniesione przed upływem terminu składania ofert.

Wadium może być wniesione w jednej lub kilku następujących formach:

- pieniądzu
- poręczeniach bankowych lub poręczeniach spółdzielczej kasy oszczędnościowo-kredytowej, z tym, że poręczenie kasy jest zawsze poręczeniem pieniężnym,
- gwarancjach bankowych,
- gwarancjach ubezpieczeniowych,
- poręczeniach udzielanych przez podmioty, o których mowa w art. 6b ust.5 pkt.2 ustawy z dnia 9 listopada 2000r. o utworzeniu Polskiej Agencji Rozwoju Przedsiębiorczości.

Wadium wnoszone w pieniądzu należy wpłacać przelewem na konto:

49 1010 1010 0022 1913 9120 0000

(decyduje data wpływu na konto zamawiającego)

- Wadium wnoszone w innej formie niż w pieniądzu należy składać w oryginale wraz z ofertą.
- W przypadku wpłat na konto za dotrzymanie terminu uważa się uznanie rachunku Zamawiającego.

Wykonawca, który nie zabezpieczy oferty akceptowalną formą wadium zostanie wykluczony z postępowania, zgodnie z zapisem art. 24 ust 2 pkt 2 ustawy Prawo zamówień publicznych.

Uwaga:

W treści wadium składanego w formie innej niż pieniądź muszą być wyszczególnione okoliczności, w jakich zamawiający może je zatrzymać. Okoliczności te muszą zawierać sytuacje określone:

1) w art. 46 ust. 4a prawa zamówień publicznych, tj. jeżeli wykonawca w odpowiedzi na wezwanie, o którym mowa w art. 26 ust. 3 nie złożył dokumentów lub oświadczeń, o których mowa w art. 25 ust. 1 lub pełnomocnictw,

2) w art. 46 ust. 5 prawa zamówień publicznych, tj.: jeżeli wykonawca, którego oferta została wybrana:

a) odmówił podpisania umowy w sprawie zamówienia publicznego na warunkach określonych w ofercie,

b) zawarcie umowy w sprawie zamówienia publicznego stało się niemożliwe z przyczyn leżących po stronie wykonawcy. Poza tym z powyższego dokumentu powinno wynikać jednoznacznie, gwarantowanie wypłaty należności w sposób nieodwołalny, bezwarunkowy i na pierwsze żądanie. Wadium takie powinno obejmować cały okres związania ofertą, poczynając od daty składania ofert. Wadium w innej formie niż pieniądź należy złożyć w oryginale łącznie z ofertą, może być w oddzielnej kopercie.

Wadium wniesione przez jednego ze współników konsorcjum uważa się za wniesione prawidłowo.

Zwrot wadium odbywał się będzie na zasadach określonych w art. 46 ustawy Prawo zamówień publicznych.

9. WYMAGANIA DOTYCZĄCE ZABEZPIECZENIA NALEŻYTEGO WYKONANIA UMOWY

Zamawiający nie wymaga wniesienia zabezpieczenia należytego wykonania umowy .

10. TERMIN ZWIĄZANIA OFERTĄ

60 dni - bieg terminu związania ofertą rozpoczyna się wraz z upływem terminu składania ofert. Zgodnie z zapisem art. 85 ust. 2 wykonawca samodzielnie lub na wniosek zamawiającego może przedłużyć termin związania ofertą, z tym, że zamawiający może tylko raz, co najmniej na 3 dni przed upływem terminu związania ofertą, zwrócić się do wykonawców o wyrażenie zgody na przedłużenie tego terminu o oznaczony okres, nie dłuższy jednak niż 60 dni. Przedłużenie terminu związania ofertą jest dopuszczalne tylko z jednoczesnym przedłużeniem okresu ważności wadium albo, jeżeli nie jest to możliwe, z wniesieniem nowego wadium na przedłużony okres związania ofertą.

Jeżeli przedłużenie terminu związania ofertą dokonywane jest po wyborze oferty najkorzystniejszej, obowiązek wniesienia nowego wadium lub jego przedłużenia dotyczy jedynie wykonawcy, którego oferta została wybrana jako najkorzystniejsza.

11. OPIS SPOSOBU PRZYGOTOWYWANIA OFERT

1). Oferta powinna być sporządzona w języku polskim z zachowaniem formy pisemnej pod rygorem odrzucenia oferty.

2) Treść oferty musi odpowiadać treści Specyfikacji Istotnych Warunków.

3) Zaleca się ponumerowanie stron i ułożenie wg punktu 6 niniejszej Specyfikacji.

4) Wykonawca może złożyć tylko jedną ofertę. Wykonawca, który przedłoży więcej niż jedną ofertę zostanie wyłączony z postępowania.

5) Wykonawca może przed upływem terminu do składania ofert zmienić lub wycofać ofertę pod warunkiem, że Zamawiający otrzyma pisemne powiadomienie o wprowadzeniu zmian lub wycofaniu oferty przez wykonawcę. Powiadomienie o wprowadzeniu zmian musi być złożone wg takich samych zasad jak składana oferta z odpowiednim oznakowaniem „ZMIANA”.

6) Wykonawca, który składa ofertę, zgodnie z zapisem art. 8 ust. 3 ustawy z dnia 29 stycznia 2004r. Prawo zamówień publicznych winien nie później niż w terminie składania ofert zastrzec informacje,

które stanowią tajemnicę przedsiębiorstwa w rozumieniu przepisów o zwalczaniu nieuczciwej konkurencji. Wykonawca nie może zastrzec informacji o których mowa w art. 86 ust 4 cyt. ustawy.

Dokumenty zawierające takie informacje winny być umieszczone w odrębnej kopercie z oznaczeniem „Informacje zastrzeżone”.

OFERTĘ NALEŻY ZŁOŻYĆ W SIEDZIBIE KOMENDY WOJEWÓDZKIEJ POLICJI ZS. W RADOMIU, UL. 11 LISTOPADA 37/59, 26-600 RADOM, POKÓJ 801

Ofertę należy umieścić w zamkniętej kopercie. Koperta powinna posiadać nazwę i adres Zamawiającego oraz być oznaczona w następujący sposób:

Komenda Wojewódzka Policji zs. w Radomiu

ul. 11-go Listopada 37/59

26-600 Radom

Sekcja Zamówień Publicznych KWP zs. w Radomiu pokój 801 / 8- piętro/.

„Zakup i dostawa sprzętu kwaterunkowego na potrzeby KMP Ostrołęka.”

Nr sprawy 77/13

NIE OTWIERAĆ PRZED 14.08.2013r. godz. 10⁰⁰”

Powyższe oznaczenie koperty jest bezwzględnie obowiązujące.

Zamawiający zaleca aby Wykonawcy śledzili stronę internetową Zamawiającego, na której publikowane będą ewentualne wyjaśnienia i modyfikacje SIWZ.

12.MIEJSCE, TERMIN SKŁADANIA I OTWARCIA OFERT

Miejsce i termin składania ofert.

Oferty należy składać w siedzibie Zamawiającego w Radomiu: 26-600 Radom, ul. 11-Listopada 37/59 w pok. 801(Sekcja Zamówień KWP zs. w Radomiu) w terminie do dnia **14.08.2013r.** do godz. 09.00 lub przesłać listownie na adres Zamawiającego.

W przypadku wpłynięcia oferty złożonej po terminie przewidzianym na składanie ofert, zgodnie z art. 84 ust. 2 Zamawiający niezwłocznie zawiadomi wykonawcę o tym fakcie oraz zwróci ofertę po upływie terminu do wniesienia odwołania.

W celu umożliwienia realizacji powyższego obowiązku Zamawiający zaleca umieszczenie na kopercie nazwy i adresu Wykonawcy.

Miejsce i tryb otwarcia ofert:

1. Otwarcie ofert jest jawne i nastąpi w siedzibie Zamawiającego w dniu **14.08.2013r.** o godz. **10⁰⁰** w budynku KWP – VIII piętro pok. 817, w obecności Wykonawców, którzy zechcą przybyć.
2. Otwarcia ofert dokona Komisja Przetargowa.
3. Przed otwarciem ofert Zamawiający poda kwotę jaką zamierza przeznaczyć na sfinansowanie zamówienia w ramach poszczególnych zadań.
4. Podczas otwierania ofert Zamawiający ogłosi:
 - a. Stan otwartych ofert (powinny być nienaruszone w chwili otwarcia).
 - b. Nazwę i adres wykonawcy, którego oferta jest otwierana.
 - c. Łączną cenę brutto ofert w ramach zadań.
 - d. Warunki płatności.

Informacje o których mowa przekazane zostaną niezwłocznie wykonawcom, którzy nie byli obecni przy otwarciu ofert na ich wniosek.

5. Ocena złożonych ofert nastąpi w części niejawniej posiedzenia Komisji.

6. W toku badania i oceny ofert Zamawiający może żądać od Wykonawców wyjaśnień dotyczących treści złożonych ofert w trybie art. 87 ust. 1. ustawy - Prawo zamówień publicznych. Niedopuszczalne jest prowadzenie między zamawiającym a wykonawcą negocjacji dotyczących złożonej oferty oraz z zastrzeżeniem art. 87 ust 1a i 2 dokonywanie jakiegokolwiek zmiany w jej treści.

Zamawiający oceni i porówna tylko te oferty, które zostaną zaklasyfikowane jako nie podlegające odrzuceniu.

13.OPIS SPOSOBU OBLICZENIA CENY

Cena oferty winna być obliczona w następujący sposób:

- a) cena powinna obejmować wszystkie koszty i składniki związane z wykonaniem zamówienia,
- b) wykonawca zobowiązany jest wypełnić wszystkie pozycje w Formularzu ofertowym dotyczącym zadań na które składa ofertę,
- c) wszystkie wartości podane w ofercie muszą być zaokrąglone z dokładnością do dwóch miejsc po przecinku.

14.OPIS KRYTERIÓW, KTÓRYMI ZAMAWIAJĄCY BĘDZIE SIĘ KIEROWAŁ PRZY WYBORZE OFERTY

cena brutto-100 %

Zamawiający w odniesieniu do Wykonawców, którzy spełnili postawione warunki udziału w postępowaniu, dokona oceny ofert na podstawie następujących kryteriów:

cena brutto-100 % w ramach poszczególnych zadań.

Do porównania Zamawiający przyjmie łączną cenę brutto podaną przez Wykonawców w załącznikach nr 1A – 1N, w ramach poszczególnych zadań.

Pod pojęciem ceny należy rozumieć cenę w rozumieniu art. 3 ust. 1 pkt.1 ustawy z dnia 5 lipca 2001 roku o cenach.

INFORMACJE DOTYCZĄCE FORMALNOŚCI PO WYBORZE OFERTY NAJKORZYSTNIEJSZEJ

1). Niezwłocznie po wyborze najkorzystniejszej oferty zamawiający zawiadomi wykonawców, którzy złożyli oferty o:

- a. wyborze najkorzystniejszej oferty, podając nazwę (firmę), albo imię i nazwisko, siedzibę albo miejsce zamieszkania i adres wykonawcy, którego ofertę wybrano, uzasadnienie jej wyboru, oraz nazwy(firmy), albo imiona i nazwiska, siedziby albo miejsca zamieszkania i adresy wykonawców, którzy złożyli oferty, a także łączną punktację przyznaną ofertom,
- b. wykonawcach, których oferty zostały odrzucone, podając uzasadnienie faktyczne i prawne,
- c. wykonawcach, którzy zostali wykluczeni z postępowania o udzielenie zamówienia, podając uzasadnienie faktyczne i prawne.
- d. terminie, określonym zgodnie z art. 94, po którego upływie umowa w sprawie zamówienia publicznego może być zawarta.

2). Niezwłocznie po wyborze najkorzystniejszej oferty zamawiający zamieści informacje, o których mowa w ppkt. 1 litera a , również na stronie internetowej oraz w miejscu publicznie dostępnym w swojej siedzibie.

15.ISTOTNE DLA STRON POSTANOWIENIA, KTÓRE ZOSTANĄ WPROWADZONE DO TREŚCI ZAWIERANEJ UMOWY

16.Ogólne warunki umowy /projekt umowy/ stanowi załącznik nr 5 do SIWZ. Umowa zostanie zawarta z wykonawcą, którego oferta zostanie wybrana jako najkorzystniejsza po upływie terminu przewidzianego na składanie odwołań .

W przypadku zaistnienia potrzeby dopuszcza się możliwość niewielkich dwustronnie uzgodnionych modyfikacji w zakresie wymiarów asortymentu oznaczonego symbolem „*„. Ewentualna modyfikacja nie będzie powodować zmian wynagrodzenia Wykonawcy

ŚRODKI OCHRONY PRAWNEJ PRZYSŁUGUJĄCE WYKONAWCY W TOKU POSTĘPOWANIA O UDZIELENIE ZAMÓWIENIA

Wykonawcy przysługują środki ochrony prawnej jeżeli ma lub miał interes w uzyskaniu danego zamówienia oraz poniósł lub może ponieść szkodę wyniku naruszenia przez zamawiającego

przepisów ww. ustawy. Wykonawcom przysługują środki ochrony prawnej określone w dziale VI ustawy Prawo zamówień publicznych.

17.ZAMAWIAJĄCY ŻĄDA WSKAZANIA PRZEZ WYKONAWCĘ W OFERCIE CZĘŚCI ZAMÓWIENIA, KTÓREJ WYKONANIE POWIERZY PODWYKONAWCOM. JEŻELI WYKONAWCA NIE ZAMIEŚCI W OFERCIE TAKIEJ INFORMACJI ZAMAWIAJĄCY UZNA, ŻE ZAMÓWIENIE ZAMIERZA WYKONAĆ BEZ UDZIAŁU PODWYKONAWCÓW.

18.ZAMAWIAJĄCY NIE PRZEWIDUJE ZAWARCIA UMOWY RAMOWEJ.

Załączniki:

- nr 1A-1N – Formularz ofertowy (zadania od 1 do 15)
- nr 2 - Oświadczenie z art. 22
- nr 3 – Oświadczenie o braku podstaw do wykluczenia z postępowania o udzielenie zamówienia
- nr 4 – Oferta Wykonawcy
- nr 5 – Projekt umowy
- nr 6A - 6N – Opis techniczny

Formularz Ofertowy

ZADANIE NR. 1

PRZEDMIOT ZAMÓWIENIA: **BIURKO KOMPUTEROWE, BIURKO 2-SZAFKOWE, REGAŁ
MEBLOWY, STÓŁ KANCELARYJNY, REGAŁ BIBLIOTECZNY,
KOMENDA WOJEWÓDZKA POLICJI Z SIEDZIBĄ W RADOMIU**

ZAMAWIAJĄCY: **WYKONAWCA**

KOSZT TRANSPORTU: **WYKONAWCA**

KOSZT ROZŁADUNKU: **WYKONAWCA**

KOSZT MONTAŻU: **WYKONAWCA**

Lp.	kod CPV	nazwa sprzętu	j.m.	ilość	cena netto/szt.	cena brutto/szt.	wartość brutto
1.	39130000-2	Biurko komputerowe	szt.	210			
2.	39130000-2	Biurko 2-szafkowe	szt.	14			
3.	39130000-2	Stół kancelaryjny	szt.	22			
4.	39130000-2	Regał biblioteczny	szt.	10			
5.	39130000-2	Regał meblowy	szt.	13			
RAZEM:							

.....
Miejscowość, data

.....
podpis/y osoby/osób upoważnionej/ych
do reprezentowania Wykonawcy

Formularz Ofertowy

ZADANIE NR. 2

PRZEDMIOT ZAMÓWIENIA: **SZAFKA DREWNIANA AKTOWA, SZAFKA DREWNIANA
UBRANIOWA, SZAFKA DREWNIANA GOSPODARCZA**
 ZAMAWIAJĄCY: **KOMENDA WOJEWÓDZKA POLICJI Z SIEDZIBĄ W RADOMIU**
 KOSZT TRANSPORTU: **WYKONAWCA**
 KOSZT ROZŁADUNKU: **WYKONAWCA**
 KOSZT MONTAŻU: **WYKONAWCA**

Lp.	kod CPV	nazwa sprzętu	j.m.	ilość	cena netto/szt.	cena brutto/szt.	wartość brutto
1.	39130000-2	Szafa drewniana aktowa	szt.	146			
2.	39130000-2	Szafa drewniana ubraniowa	szt.	135			
3.	39130000-2	Szafa drewniana gospodarcza	szt.	5			
RAZEM:							

.....
Miejscowość, data

.....
podpis/y osoby/osób upoważnionej/ych
do reprezentowania Wykonawcy

Formularz Ofertowy

ZADANIE NR. 3

PRZEDMIOT ZAMÓWIENIA: **SZAFKA STOJĄCA, SZAFKA WISZĄCA, ŁAWA
OKOLICZNOŚCIOWA**
 ZAMAWIAJĄCY: **KOMENDA WOJEWÓDZKA POLICJI Z SIEDZIBĄ W RADOMIU**
 KOSZT TRANSPORTU: **WYKONAWCA**
 KOSZT ROZŁADUNKU: **WYKONAWCA**
 KOSZT MONTAŻU: **WYKONAWCA**

Lp.	kod CPV	nazwa sprzętu	j.m.	ilość	cena netto/szt.	cena brutto/szt.	wartość brutto
1.	39130000-2	Szafka stojąca	szt.	126			
2.	39130000-2	Szafka wisząca	szt.	8			
3.	39130000-2	Ława okolicznościowa	szt.	1			
RAZEM:							

.....
Miejscowość, data

.....
podpis/y osoby/osób upoważnionej/ych
do reprezentowania Wykonawcy

Formularz Ofertowy

ZADANIE NR. 4

PRZEDMIOT ZAMÓWIENIA: **BIURKO TYPU „L”, BIURKO TYPU „L” Z NADSTAWKĄ,
KOMODA, ŁADA RECEPCYJNA/DYŻURKA,
STÓLOGŁĘDZINOWY, STÓŁ KUCHENNY, SZAFKI KUCHENNE,
TABORET KUCHENNY, STANOWISKO KOMPUTEROWE,
WIESZAK UBRANIOWY ŚCIENNY, ŁADA RECEPCYJNA-
SEKRETARIAT KOMENDANTA**

ZAMAWIAJĄCY: **KOMENDA WOJEWÓDZKA POLICJI Z SIEDZIBĄ W RADOMIU**

KOSZT TRANSPORTU: **WYKONAWCA**

KOSZT ROZŁADUNKU: **WYKONAWCA**

KOSZT MONTAŻU: **WYKONAWCA**

Lp.	kod CPV	nazwa sprzętu	j.m.	ilość	cena netto/szt.	cena brutto/szt.	wartość brutto
1.	39130000-2	Biurko typu „L”	szt.	17			
2.	39130000-2	Biurko typu „L” z nadstawką	szt.	7			
3.	39130000-2	Komoda	szt.	3			
4.	39130000-2	Łada recepcyjna/dyżurka	szt.	1			
5.	39130000-2	Stół oględzinowy	Szt.	1			
6.	39130000-2	Stół kuchenny	szt.	8			
7.	39130000-2	Szafki kuchenne	szt.	9			
8.	39130000-2	Taboret kuchenny	szt.	24			
9.	39130000-2	Stanowisko komputerowe	szt.	16			
10.	39130000-2	Wieszak ubraniowy ścienny	szt.	15			
11.	39130000-2	Łada recepcyjna - Sekretariat Komendanta	szt.	1			
RAZEM:							

.....
Miejscowość, data

.....
podpis/y osoby/osób upoważnionej/ych
do reprezentowania Wykonawcy

Formularz Ofertowy

ZADANIE NR. 5

PRZEDMIOT ZAMÓWIENIA: **MEBLE GABINETOWE**
 ZAMAWIAJĄCY: **KOMENDA WOJEWÓDZKA POLICJI Z SIEDZIBĄ W RADOMIU**
 KOSZT TRANSPORTU: **WYKONAWCA**
 KOSZT ROZŁADUNKU: **WYKONAWCA**
 KOSZT MONTAŻU: **WYKONAWCA**

Lp.	kod CPV	nazwa sprzętu	j.m.	ilość	cena netto/szt.	cena brutto/szt.	wartość brutto
1.	39130000-2	Biurko gabinetowe	szt.	1			
2.	39130000-2	Fotel obrotowy gabinetowy	szt.	1			
3.	39130000-2	Kontenerek pod biurko	szt.	1			
4.	39143310-2	Stolik okrągły	szt.	1			
5.	39113100-8	Krzesło konferencyjne	szt.	8			
6.	39143310-2	Stolik okolicznościowy	szt.	1			
7.	39143110-0	Sofa 3 osobowa z podłokietnikami	szt.	1			
8.	39143110-0	Fotel z podłokietnikami	szt.	2			
9.	39130000-2	Szafa gabinetowa aktowa	szt.	1			
10.	39130000-2	Szafa gabinetowa ubraniowa	szt.	1			
11.	39130000-2	Szafa gabinetowa aktowa mała	szt.	2			
12.	39130000-2	Szafa gabinetowa aktowa ze szklanymi drzwiami	szt.	1			
RAZEM:							

.....
 Miejsowość, data

.....
 podpis/y osoby/osób upoważnionej/ych
 do reprezentowania Wykonawcy

Formularz Ofertowy

ZADANIE NR. 6

PRZEDMIOT ZAMÓWIENIA: **FOTEL OBROTOWY SKÓRA**
 ZAMAWIAJĄCY: **KOMENDA WOJEWÓDZKA POLICJI Z SIEDZIBĄ W RADOMIU**
 KOSZT TRANSPORTU: **WYKONAWCA**
 KOSZT ROZŁADUNKU: **WYKONAWCA**
 KOSZT MONTAŻU: **WYKONAWCA**

Lp.	kod CPV	nazwa sprzętu	j.m.	ilość	cena netto/szt.	cena brutto/szt.	wartość brutto
1.	39113100-8	Fotel obrotowy skóra naturalna	szt.	17			
2.	39113100-8	Fotel obrotowy skóra ECO	szt.	4			
RAZEM:							

.....
 Miejscowość, data

.....
 podpis/y osoby/osób upoważnionej/ych
 do reprezentowania Wykonawcy

Formularz Ofertowy

ZADANIE NR. 7

PRZEDMIOT ZAMÓWIENIA: **KRZESŁO MIĘKKIE, KRZESŁO OBROTOWE, FOTEL
WYPOCZYNKOWY, WERSALKA**
 ZAMAWIAJĄCY: **KOMENDA WOJEWÓDZKA POLICJI Z SIEDZIBĄ W RADOMIU**
 KOSZT TRANSPORTU: **WYKONAWCA**
 KOSZT ROZŁADUNKU: **WYKONAWCA**
 KOSZT MONTAŻU: **WYKONAWCA**

Lp.	kod CPV	nazwa sprzętu	j.m.	ilość	cena netto/szt.	cena brutto/szt.	wartość brutto
1.	39112000-0	Krzesło miękkie	szt.	344			
2.	39112000-0	Krzesło obrotowe	szt.	236			
3.	39143110-0	Fotel wypoczynkowy	szt.	2			
4.	39143110-0	Wersalka	szt.	1			
RAZEM:							

.....
Miejscowość, data

.....
podpis/y osoby/osób upoważnionej/ych
do reprezentowania Wykonawcy

Formularz Ofertowy

ZADANIE NR. 8

PRZEDMIOT ZAMÓWIENIA: **APTECZKA, SZAFKA METALOWA DUŻA Z 2 SKARBZYKAMI,
SZAFKA METALOWA MAŁA ZE SKARBZYKIEM, SZAFKA
METALOWA NA BROŃ,**

ZAMAWIAJĄCY: **KOMENDA WOJEWÓDZKA POLICJI Z SIEDZIBĄ W RADOMIU**

KOSZT TRANSPORTU: **WYKONAWCA**

KOSZT ROZŁADUNKU: **WYKONAWCA**

KOSZT MONTAŻU: **WYKONAWCA**

Lp.	kod CPV	nazwa sprzętu	j.m.	ilość	cena netto/szt.	cena brutto/szt.	wartość brutto
1.	39000000-2	Apteczka	szt.	9			
2.	39141300-5	Szafa metalowa duża z 2 skarbczykami	szt.	77			
3.	39141300-5	Szafa metalowa mała ze skarbczykiem	szt.	2			
4.	39141300-5	Szafa metalowa na broń	szt.	3			
RAZEM:							

.....
Miejscowość, data

.....
podpis/y osoby/osób upoważnionej/ych
do reprezentowania Wykonawcy

Formularz Ofertowy

ZADANIE NR. 9

PRZEDMIOT ZAMÓWIENIA: SZAFKA METALOWA KLASY „A”, SZAFKA METALOWA KLASY „B”, SZAFKA METALOWA KLASY „C”,
 ZAMAWIAJĄCY: KOMENDA WOJEWÓDZKA POLICJI Z SIEDZIBĄ W RADOMIU
 KOSZT TRANSPORTU: WYKONAWCA
 KOSZT ROZŁADUNKU: WYKONAWCA
 KOSZT MONTAŻU: WYKONAWCA

Lp.	kod CPV	nazwa sprzętu	j.m.	ilość	cena netto/szt.	cena brutto/szt.	wartość brutto
7.	39141300-5	Szafa metalowa klasy „A”	szt.	6			
8.	39141300-5	Szafa metalowa klasy „B”	szt.	3			
9.	39141300-5	Szafa metalowa klasy „C”	szt.	2			
RAZEM:							

.....
 Miejscowość, data

.....
 podpis/y osoby/osób upoważnionej/ych
 do reprezentowania Wykonawcy

Formularz Ofertowy

ZADANIE NR. 10

PRZEDMIOT ZAMÓWIENIA: **SZAFA BHP Z ŁAWKĄ, SZAFA KARTOTECZNA,
SZAFKA NA KLUCZE**

ZAMAWIAJĄCY: **KOMENDA WOJEWÓDZKA POLICJI Z SIEDZIBĄ W RADOMIU**

KOSZT TRANSPORTU: **WYKONAWCA**

KOSZT ROZŁADUNKU: **WYKONAWCA**

KOSZT MONTAŻU: **WYKONAWCA**

Lp.	kod CPV	nazwa sprzętu	j.m.	ilość	cena netto/szt.	cena brutto/szt.	wartość brutto
1.	39141300-5	Szafa BHP z ławką	szt.	150			
2.	39141300-5	Szafa kartoteczna	szt.	2			
3.	39141300-5	Szafka na klucze	szt.	9			
RAZEM:							

.....
Miejscowość, data

.....
podpis/y osoby/osób upoważnionej/ych
do reprezentowania Wykonawcy

Formularz Ofertowy

ZADANIE NR. 11

PRZEDMIOT ZAMÓWIENIA: **SZAFKA METALOWA PRZEMYSŁOWA, STANOWISKO
SERWISOWE**
 ZAMAWIAJĄCY: **KOMENDA WOJEWÓDZKA POLICJI Z SIEDZIBĄ W RADOMIU**
 KOSZT TRANSPORTU: **WYKONAWCA**
 KOSZT ROZŁADUNKU: **WYKONAWCA**
 KOSZT MONTAŻU: **WYKONAWCA**

Lp.	kod CPV	nazwa sprzętu	j.m.	ilość	cena netto/szt.	cena brutto/szt.	wartość brutto
1.	39141300-5	Szafa metalowa przemysłowa	szt.	14			
2.	39121000-6	Stanowisko serwisowe	szt.	5			
RAZEM:							

.....
Miejscowość, data

.....
podpis/y osoby/osób upoważnionej/ych
do reprezentowania Wykonawcy

ZAŁĄCZNIK NR 1L**Formularz Ofertowy****ZADANIE NR. 12**

PRZEDMIOT ZAMÓWIENIA: **DOZOWNIK DO MYDŁA, POJEMNIK NA PAPIER TOALETOWY, LUSTRO, SUSZARKA DO RĄK, KOSZ NA ŚMIECIE**
ZAMAWIAJĄCY: **KOMENDA WOJEWÓDZKA POLICJI Z SIEDZIBĄ W RADOMIU**
KOSZT TRANSPORTU: **WYKONAWCA**
KOSZT ROZŁADUNKU: **WYKONAWCA**
KOSZT MONTAŻU: **WYKONAWCA**

Lp.	kod CPV	nazwa sprzętu	j.m.	ilość	cena netto/szt.	cena brutto/szt.	wartość brutto
1.	39831700-3	Dozownik do mydła	szt.	60			
2.	39712300-9	Pojemnik na papier toaletowy	szt.	47			
3.	39100000-2	Lustro	szt.	61			
4.	39712300-9	Suszarka do rąk	szt.	32			
5.	39224340-3	Kosz na śmiecie	szt.	180			
RAZEM:							

.....
Miejscowość, data

.....
podpis/y osoby/osób upoważnionej/ych
do reprezentowania Wykonawcy

Formularz Ofertowy**ZADANIE NR. 13**

PRZEDMIOT ZAMÓWIENIA: **LEŻANKA, PARAWAN, SZAFA AMBULATORYJNA**
ZAMAWIAJĄCY: **KOMENDA WOJEWÓDZKA POLICJI Z SIEDZIBĄ W RADOMIU**
KOSZT TRANSPORTU: **WYKONAWCA**
KOSZT ROZŁADUNKU: **WYKONAWCA**
KOSZT MONTAŻU: **WYKONAWCA**

Lp.	kod CPV	nazwa sprzętu	j.m.	ilość	cena netto/szt.	cena brutto/szt.	wartość brutto
1.	33192000-2	Leżanka	szt.	1			
2.	33192000-2	Parawan	szt.	1			
3.	33192000-2	Szafa ambulatoryjna	szt.	1			
RAZEM:							

.....
Miejscowość, data

.....
podpis/y osoby/osób upoważnionej/ych
do reprezentowania Wykonawcy

Formularz Ofertowy

ZADANIE NR. 14

PRZEDMIOT ZAMÓWIENIA: **REGAŁ MAGAZYNOWY**
 ZAMAWIAJĄCY: **KOMENDA WOJEWÓDZKA POLICJI Z SIEDZIBĄ W RADOMIU**
 KOSZT TRANSPORTU: **WYKONAWCA**
 KOSZT ROZŁADUNKU: **WYKONAWCA**
 KOSZT MONTAŻU: **WYKONAWCA**

Lp.	kod CPV	nazwa sprzętu	j.m.	ilość	cena netto/szt.	cena brutto/szt.	wartość brutto
1.	39141100-3	Regał magazynowy	szt.	131			
RAZEM:							

.....
 Miejscowość, data

.....
 podpis/y osoby/osób upoważnionej/ych
 do reprezentowania Wykonawcy

Formularz Ofertowy

ZADANIE NR. 15

PRZEDMIOT ZAMÓWIENIA: **GABLOTA STOJĄCA, GABLOTA NA SZTANDAR, GABLOTA STOJĄCA WYSOKA, GABLOTA STOJACA WYSOKA Z PÓLKAMI, GABLOTA NAROŻNA**

ZAMAWIAJĄCY: **KOMENDA WOJEWÓDZKA POLICJI Z SIEDZIBĄ W RADOMIU**

KOSZT TRANSPORTU: **WYKONAWCA**

KOSZT ROZŁADUNKU: **WYKONAWCA**

KOSZT MONTAŻU: **WYKONAWCA**

Lp.	kod CPV	nazwa sprzętu	j.m.	ilość	cena netto/szt.	cena brutto/szt.	wartość brutto
1.	39122000-0	Gablota stojąca	szt.	13			
2.	39122000-0	Gablota na sztandar	szt.	3			
3.	39131000	Gablota stojąca wysoka	szt.	2			
4.	39131000	Gablota stojąca wysoka z półkami	szt.	4			
5.	39131000	Gablota narożna	szt.	2			
RAZEM:							

.....
Miejscowość, data

.....
podpis/y osoby/osób upoważnionej/ych
do reprezentowania Wykonawcy

.....
(pieczęć firmy)

.....
(miejsowość, data)

OŚWIADCZENIE

złożone do przetargu nieograniczonego Nr sprawy 77/2013

W imieniu reprezentowanej przeze mnie firmy

.....
.....
.....
oświadczam, że spełniam warunki określone w art. 22 ust. 1 Ustawy z dnia 29 stycznia 2004 r- Prawo zamówień publicznych tzn.:

- 1) posiadania uprawnień do wykonywania określonej działalności lub czynności, jeżeli przepisy prawa nakładają obowiązek ich posiadania,
- 2) posiadania wiedzy i doświadczenia,
- 3) dysponowania odpowiednim potencjałem technicznym oraz osobami zdolnymi do wykonywania zamówienia
- 4) sytuacji ekonomicznej i finansowej

.....
(pieczęć i podpis osoby upoważnionej
do reprezentowania Wykonawcy)

.....
(pieczęć firmy)

.....
(miejsowość, data)

OŚWIADCZENIE
O BRAKU PODSTAW DO WYKLUCZENIA
złożone do przetargu nieograniczonego Nr sprawy 77/2013
W imieniu reprezentowanej przeze mnie firmy

.....
.....
.....
oświadczam, że brak jest podstaw do wykluczenia nas z ww. postępowania o udzielenie zamówienia publicznego w okolicznościach, o których mowa w art. 24 ust. 1 ustawy z dnia 29 stycznia 2004 – Prawo zamówień publicznych

* W przypadku spółki cywilnej oświadczenie powinien wypełnić i podpisać każdy ze współników.

.....
(pieczęć i podpis osoby upoważnionej
do reprezentowania Wykonawcy)

.....
(pieczęć Wykonawcy)

Załącznik nr 4

OFERTA WYKONAWCY

nr sprawy 77/2013

Wykonawca: Zarejestrowana nazwa Przedsiębiorstwa:

.....
Zarejestrowany adres Przedsiębiorstwa:

.....
Numer telefonu

Numer faksu

e-mail

Regon.....

Składamy ofertę na **Zakup i dostawa sprzętu kwaterunkowego na potrzeby KMP Ostrołęka**
Cena oferty została podana w formularzu ofertowym, stanowiącym integralną część niniejszej oferty.

- Oświadczamy, że zapoznaliśmy się z warunkami przystąpienia do przetargu nieograniczonego określonymi w specyfikacji istotnych warunków zamówienia i nie wnosimy do nich zastrzeżeń oraz uzyskaliśmy niezbędne informacje do przygotowania oferty.
- Oświadczamy, że uważamy się za związanych niniejszą ofertą zgodnie z art. 85 ust. 1 pkt. 1 Ustawy Prawo zamówień publicznych (Dz. U. z 2010 r Nr 113, poz. 759 z późn. zm.) tzn. przez 60 dni od upływu terminu przewidzianego do składania ofert.
- Oświadczamy, że załączony do SIWZ projekt umowy (załącznik nr 5) został przez nas zaakceptowany i zobowiązujemy się w przypadku wyboru naszej oferty do zawarcia umowy w miejscu i terminie wyznaczonym przez Zamawiającego.
- Do niniejszej oferty załączamy wymagane w Specyfikacji Istotnych Warunków dokumenty.
- wadium wpłacone w pieniądzu prosimy zwrócić na rachunek bankowy:
.....

A. Informuję, że nie należę do grupy kapitałowej w rozumieniu ustawy z dnia 16 lutego 2007 r. o ochronie konkurencji i konsumentów (Dz. U. nr 50, poz. 331, z póź. zm).

Albo

B. Lista podmiotów należących do tej samej grupy kapitałowej w rozumieniu ustawy z dnia 16 lutego 2007 r. o ochronie konkurencji i konsumentów (Dz. U. nr 50, poz. 331, z póź. zm) złożona do postępowania w trybie przetargu nieograniczonego Nr sprawy 77/13

1.
2.

3.
4.
5.
6.
7.
8.

Powyższą listę należy uzupełnić w przypadku przynależności do grupy kapitałowej **w rozumieniu ustawy z dnia 16 lutego 2007 r. o ochronie konkurencji i konsumentów**. Jeżeli wykonawca nie uzupełni w ofercie tej listy zamawiający uzna, że wykonawca złożył informację zawartą w pkt. **A.**

Podwykonawcom zamierzamy powierzyć wykonanie następujących części zamówienia: **(wypełnić jeśli dotyczy)**

- Czynność.....
- Czynność.....
- Czynność.....

....., dn.

/miejsowość/

/dzień, miesiąc, rok/

.....
 (pieczęć i podpis osoby upoważnionej
 do reprezentowania Wykonawcy)

UMOWA NR _____
(Projekt Umowy)

Zawarta w dniu zgodnie z przepisami Ustawy z dnia 29 stycznia 2004r. Prawo zamówień publicznych pomiędzy **Skarbem Państwa - Komendą Wojewódzką Policji** **zs. w Radomiu, ul. 11-go Listopada 37/59** reprezentowaną przez:

- | | |
|---|---|
| 1. insp. Janusza Stępnika | -Zastępcę Mazowieckiego Komendanta
Wojewódzkiego Policji zs. w Radomiu |
| 2. przy kontrasygnacie
nadkom. mgr Anny Cichockiej | -Głównę Księgowę – Naczelnika Wydziału
Finansów KWP zs. w Radomiu |

zwanym dalej „ZAMAWIAJĄCYM”, a

.....
.....

reprezentowanym przez:

.....
.....
.....

zwanym dalej „WYKONAWCĄ”

§ 1

1. Przedmiotem umowy jest zakup i dostawa sprzętu kwaterunkowego wyszczególnionego i opisanego w załączniku nr 1 na potrzeby KMP Ostrołęka na ogólną kwotę brutto (słownie).
2. Załącznik nr 1 stanowi integralną część umowy.

§ 2

7. Dostarczenie towaru nastąpi w dostawach częściowych do KMP Ostrołęka na ulicę Goworowską.
8. Wykonawca zobowiązuje się do dostarczania żądanej ilości asortymentu w ciągu 45 dni (zadanie 1, 2 i 7), w ciągu 21 dni (zadanie 3, 4, 6, 8, 10, 14 i 15) oraz w ciągu 14 dni (zadanie 5, 9, 11, 12 i 13) od daty otrzymania pisemnego zapotrzebowania. Jeśli termin dostarczenia przypada na dzień świąteczny bądź wolny od pracy zapotrzebowanie zrealizowane będzie w pierwszym następującym po nim dniu roboczym.
9. Dostarczenie towaru następować będzie na koszt Wykonawcy, własnym transportem, zgodnie ze złożonym pisemnym zapotrzebowaniem (pisemne zapotrzebowanie składane przez zamawiającego).
10. Wykonawca zobowiązuje się zapewnić rozładunek i montaż towaru.
11. Zamawiany asortyment oznaczony symbolem „*” przed wykonaniem podlega zwymiarowaniu w miejscu dostawy przez Wykonawcę w obecności osoby reprezentującej Zamawiającego.
12. Dopuszcza się możliwość niewielkich dwustronnie uzgodnionych modyfikacji w zakresie wymiarów asortymentu oznaczonego symbolem „*”. Ewentualna modyfikacja nie będzie powodować zmian wynagrodzenia Wykonawcy.

§ 3

1. Wykonawca gwarantuje niezmiennosc cen jednostkowych sprzedawanego towaru przez cały okres obowiązywania umowy.
2. Wykonawca udziela gwarancji na asortyment – 24 miesiące od daty dostarczenia towaru.

3. Zapłata nastąpi przelewem bankowym w ciągu 30 dni od daty otrzymania faktury VAT na rachunek bankowy Wykonawcy:..... za każdą dostarczoną część towaru.

§ 4

1. Zamawiający zastrzega sobie prawo odmowy przyjęcia towaru, jeżeli jego jakość budzi zastrzeżenia.
2. W razie stwierdzenia wad Zamawiający złoży stosowną reklamację Wykonawcy, który udzieli odpowiedzi na nią w ciągu 3 dni od jej otrzymania, a po bezskutecznym upływie terminu reklamacja uważana będzie za uznaną w całości zgodnie z żądaniem Zamawiającego.
3. W przypadku uznania reklamacji Wykonawca jest zobowiązany do wymiany towaru na wolny od wad w ciągu 7 dni od dnia uznania reklamacji.

§ 5

W razie zwłoki w dostarczeniu towaru w terminie o którym mowa w §2 ust 2 Wykonawca zobowiązuje się do zapłaty Zamawiającemu kary umownej w wysokości 0,10% wartości brutto umowy, za każdy dzień zwłoki.

§ 6

Zamawiający w razie wystąpienia zwłoki może wyznaczyć dodatkowy termin wydania towaru, nie wyłączając domagania się kary umownej i odszkodowania.

§ 7

1. W przypadku odstąpienia od umowy przez Wykonawcę z jego winy zobowiązany jest on do zapłaty Zamawiającego kary umownej w wysokości 10% wartości brutto umowy.
2. W przypadku odstąpienia od umowy przez Zamawiającego z winy Wykonawcy, Wykonawca zobowiązany jest do zapłaty Zamawiającego kary umownej w wysokości 10% wartości brutto umowy.

§ 8

1. W razie zaistnienia istotnej zmiany okoliczności powodującej, że wykonanie umowy nie leży w interesie publicznym, czego nie można było przewidzieć w chwili zawarcia umowy, Zamawiający może odstąpić od umowy w terminie 30 dni od powzięcia wiadomości o tych okolicznościach.
2. Zamawiający zastrzega sobie prawo do odstąpienia od umowy także w przypadku, gdy Wykonawca w sposób istotny naruszy warunki umowy, a w szczególności:
 - a) zwłoka dostarczenia towaru przekroczy 5 dni kalendarzowych;
 - b) nie wywiązuje się z obowiązku, o którym mowa w §4 ust.3:
 - w terminie 30 dni od zaistnienia tych zdarzeń.
3. W przypadku, o którym mowa w ust. 1 i 2 Wykonawca może żądać wyłącznie wynagrodzenia należnego z tytułu wykonania części umowy.

§ 9

Zamawiający zastrzega sobie prawo dochodzenia odszkodowania przenoszącego wysokość kar umownych.

§ 10

Do wzajemnego współdziałania przy realizacji umowy strony wyznaczają:

Panią/Pana reprezentującą/go Wykonawcę oraz Pana Pawła Podpłońskiego reprezentującego Zamawiającego.

§11

Wszelkie zmiany w treści umowy muszą być dokonane w formie pisemnej pod rygorem nieważności.

§ 12

W sprawach nie uregulowanych w treści umowy mają zastosowanie odpowiednie przepisy Kodeksu Cywilnego.

§ 13

Umowę sporządzono w czterech jednobrzmiących egzemplarzach, trzy dla Zamawiającego i jeden dla Wykonawcy. Wszystkie egzemplarze mają tą samą moc prawną.

ZAMAWIAJĄCY

WYKONAWCA

**OPIS TECHNICZNY
PRZEDMIOTU ZAMÓWIENIA**

ZADANIE NR. 1

1. BIURKO KOMPUTEROWE

- **MATERIAŁ:** płyta meblowa grubości 18 mm, kolor orzech R4853, krawędzie wykończone okleiną PCV 2 mm
- **WYMIARY:** szerokość biurka: 136 cm, wysokość biurka: 75 cm, głębokość biurka: 65 cm
- **WYPOSAŻENIE:** pod blatem wysuwana półka pod klawiaturę komputera, z lewej strony biurka cztery szuflady, szerokość szuflad: 40 cm, wysokość szuflad: dolna: 20 cm ; pozostałe po 14,5 cm, z prawej strony biurka szafka na komputer (bez ścianki tylnej)-szerokość szafki: 30 cm, wysokość szafki: 73 cm, uchwyty 4 szt.-satyna 11 cm, szuflady zamykane na centralny zamek biurowy

2. BIURKO 2-SZAFKOWE

- **MATERIAŁ:** płyta meblowa grubości 18 mm, kolor orzech R4853, krawędzie wykończone okleiną PCV 2 mm
- **WYMIARY:** szerokość biurka: 150 cm, wysokość biurka: 75 cm, głębokość biurka: 65 cm
- **WYPOSAŻENIE:** pod blatem wysuwana półka pod klawiaturę komputera, z prawej strony biurka trzy szuflady, szerokość szuflad: 40 cm, wysokość szuflad: dolna: 24 cm – środkowa i górna: po 14 cm, z lewej strony biurka szafka z półką, szerokość szafki: 40 cm, wysokość szafki: 52 cm, uchwyty satyna 11 cm, szafka zamykana na zamek biurowy, szuflady zamykane na centralny zamek biurowy

3. STÓL KANCELARYJNY

- **MATERIAŁ:** płyta meblowa 28 mm, kolor orzech R4853, krawędzie wykończone okleiną PCV 3 mm
- **WYMIARY:** szerokość: 100 cm, wysokość: 75 cm, długość: 200 cm
- **WYPOSAŻENIE:** boki i blenda wzmacniająca pod blatem wykonane z płyty,

4. REGAŁ BIBLIOTECZNY

- **MATERIAŁ:** płyta meblowa 28 mm, kolor orzech R4853, krawędzie wykończone okleiną PCV 2 mm
- **WYMIARY:** szerokość: 60 cm, wysokość: 180 cm, głębokość: 40 cm
- **WYPOSAŻENIE:** regulowane półki na dokumenty

5. REGAŁ MEBLOWY

- **MATERIAŁ:** płyta meblowa 28 mm, kolor orzech R4853, krawędzie wykończone okleiną PCV 2 mm
- **WYMIARY:** wysokość: 180 cm, szerokość: 90 cm, głębokość: 55 cm, przeszklone górne drzwiczki wysokości 120 cm oprawione w płycie meblowej, dolna szafka 60 cm z półką – drzwi pełne, uchwyty satyna 11 cm

rysunek:

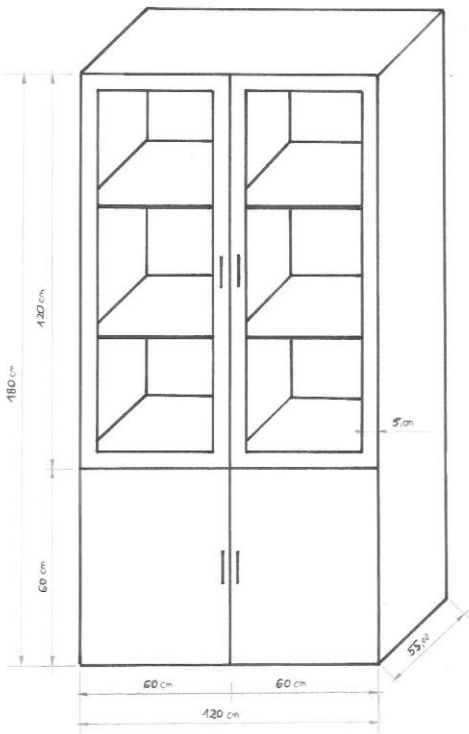

**OPIS TECHNICZNY
PRZEDMIOTU ZAMÓWIENIA**

ZADANIE NR. 2

1. SZAFKA DREWNIANA AKTOWA

- **MATERIAŁ:** płyta meblowa grubości 18 mm, kolor orzech R4853, krawędzie wykończone okleiną PCV 2 mm
- **WYMIARY:** szerokość: 80 cm, wysokość: 180 cm, głębokość: 40 cm
- **WYPOSAŻENIE:** uchwyty satyna 11 cm, regulowane półki, drzwi zamykane na zamek biurowy

2. SZAFKA DREWNIANA UBRANIOWA

- **MATERIAŁ:** płyta meblowa grubości 18 mm, kolor orzech R4853, krawędzie wykończone okleiną PCV 2 mm
- **WYMIARY:** szerokość: 60 cm, wysokość: 180 cm, głębokość: 50 cm
- **WYPOSAŻENIE:** uchwyty satyna 11 cm, półka i drążek na ubrania, drzwi zamykane na zamek biurowy

3. SZAFKA DREWNIANA GOSPODARCZA

- **MATERIAŁ:** płyta meblowa grubości 18 mm, kolor orzech R4853, krawędzie wykończone okleiną PCV 2 mm
- **WYMIARY:** szerokość: 60 cm, wysokość: 180 cm, głębokość: 50 cm
- **WYPOSAŻENIE:** uchwyty satyna 11 cm, drzwi zamykane na zamek biurowy

**OPIS TECHNICZNY
PRZEDMIOTU ZAMÓWIENIA**

ZADANIE NR. 3

1. SZAFKA WISZĄCA

- MATERIAŁ: płyta meblowa 18 mm, kolor orzech R4853, krawędzie wykończone okleiną PCV 2 mm
- WYMIARY: szerokość: 70 cm, wysokość: 80 cm, głębokość: 31 cm
- WYPOSAŻENIE: uchwyty satyna 11 cm, regulowane półki

2. SZAFKA STOJĄCA

- MATERIAŁ: płyta meblowa 18 mm, kolor orzech R4853, krawędzie wykończone okleiną PCV 2 mm
- WYMIARY: szerokość: 120 cm, wysokość: 75 cm, głębokość: 50 cm
- WYPOSAŻENIE: uchwyty satyna 11 cm, regulowane półki, drzwi zamykane na zamek biurowy

3. ŁAWA OKOLICZNOŚCIOWA

- MATERIAŁ: płyta meblowa 28 mm, kolor orzech R4853, krawędzie wykończone okleiną PCV 2 mm
- WYMIARY: szerokość: 55 cm, wysokość: 60 cm, długość: 120 cm
- WYPOSAŻENIE: pod blatem półka o szerokości 35 cm.

**OPIS TECHNICZNY
PRZEDMIOTU ZAMÓWIENIA**

ZADANIE NR. 4

1. BIURKO TYPU „L”*

- **MATERIAŁ:** płyta meblowa 28 mm, kolor orzech R4853, krawędzie wykończone okleiną PCV 2 mm, blat biurka 28 mm
- **WYMIARY:** szerokość części 1: 140 cm, wysokość części 1: 75 cm, głębokość części 1: 50 cm, szerokość części 2: 190 cm, wysokość części 2: 75 cm, głębokość części 2: 70 cm,
- **WYPOSAŻENIE:** pod blatem wysuwana półka pod klawiaturę komputera, krawędzie blatu wyprofilowane, uchwyty satyna 11 cm, półki, szuflady zamykane na centralny zamek biurowy

2. BIURKO TYPU „L” Z NADSTAWKĄ*

- **MATERIAŁ:** płyta meblowa 28 mm, kolor orzech R4853, krawędzie wykończone okleiną PCV 2 mm, blat biurka 28 mm
- **WYMIARY:** szerokość części 1: 140 cm, wysokość części 1: 75 cm, głębokość części 1: 50 cm, szerokość części 2: 190 cm, wysokość części 2: 75 cm, głębokość części 2: 70 cm, szerokość nadstawki: 140 cm, wysokość nadstawki: 40 cm, głębokość nadstawki: 30 cm
- **WYPOSAŻENIE:** pod blatem wysuwana półka pod klawiaturę komputera, krawędzie blatu wyprofilowane, uchwyty satyna 11 cm, półki, szuflady zamykane na centralny zamek biurowy

3. KOMODA*

- **MATERIAŁ:** płyta meblowa 28 mm, kolor orzech R4853, krawędzie wykończone okleiną PCV 2 mm
- **WYMIARY:** szerokość: 300 – 400 cm, wysokość 80-100 cm, głębokość: 50 cm
- **WYPOSAŻENIE:** uchwyty satyna 11 cm, 3 półki , 8 szuflad z wyposażeniem

4. LADA RECEPCYJNA/DYŻURKA*

- **MATERIAŁ:** płyta meblowa 28 mm, kolor orzech R4853, krawędzie wykończone okleiną PCV 2 mm
- **WYMIARY:** szerokość lady: 360 cm, wysokość lady: 75 cm, głębokość: 65 cm szerokość nadstawki: 360 cm, wysokość nadstawki: 40 cm, głębokość nadstawki: 30 cm
- **WYPOSAŻENIE:** uchwyty satyna 11 cm, półki, szuflady zamykane na centralny zamek biurowy

5. STÓL OGLEDZINOWY*

- MATERIAŁ: płyta meblowa 28 mm, kolor orzech R4853, krawędzie wykończone okleiną PCV 3 mm
- WYMIARY: szerokość: 100 cm, wysokość: 75 cm, długość: 150 cm
- WYPOSAŻENIE: regulowane nogi metalowe, krawędzie blatu wyprofilowane

6. STÓŁ KUCHENNY*

- MATERIAŁ: płyta meblowa 28 mm, kolor orzech R4853, krawędzie wykończone okleiną PCV 3 mm
- WYMIARY: szerokość: 80 cm, wysokość: 75 cm, długość: 250 cm
- WYPOSAŻENIE: regulowane nogi metalowe, krawędzie blatu wyprofilowane

7. SZAFKI KUCHENNE*

- MATERIAŁ: płyta meblowa 18 mm, kolor orzech R4853, krawędzie wykończone okleiną PCV 2 mm, blat kuchenny
- WYMIARY*: szerokość: 470 cm, wysokość: 70 - 80 cm, głębokość: 30-60 cm
- WYPOSAŻENIE: zestaw siedmiu szafek stojących z blatem kuchennym wraz z szafką pod zlewozmywak oraz siedmiu szafek wiszących, półki, uchwyty satyna 11 cm

8. TABORET KUCHENNY*

- OPIS: Podstawa taboretu, czyli 4 nogi i szprosy wykonane z litego drewna sosnowego, siedzisko wykonane z płyty melaminowej w kolorze orzech R4853 i zabezpieczone obrzeżem PCV w tym samym kolorze.

9. STANOWISKO KOMPUTEROWE*

- MATERIAŁ: płyta meblowa grubości 28 mm, kolor orzech R4853, krawędzie wykończone okleiną PCV 2 mm
- WYMIARY: szerokość biurka: 150 - 200cm, wysokość biurka: 75 cm, głębokość biurka: 65 - 80 cm
- WYPOSAŻENIE: pod blatem wysuwana półka pod klawiaturę komputera, z lewej strony biurka cztery szuflady, szerokość szuflad: 40 cm, wysokość szuflad: dolna: 20 cm ; pozostałe po 14,5 cm, z prawej strony biurka szafka na komputer (bez ścianki tylnej)-szerokość szafki: 30 cm, wysokość szafki: 73 cm, uchwyty 4 szt.-satyna 11 cm, szuflady zamykane na centralny zamek biurowy

10. WIESZAK UBRANIOWY ŚCIENNY*

- MATERIAŁ: płyta meblowa 28 mm, kolor orzech R4853, krawędzie wykończone okleiną PCV 2 mm
- WYMIARY: szerokość: 65 cm, wysokość 120 cm, głębokość: 20 cm
- WYPOSAŻENIE: półka na czapki 20x65, 5 wieszaczek w kolorze chrom

11. LADA RECEPCYJNA SEKRETARIAT KOMENDANTA*

- MATERIAŁ: płyta meblowa 28 mm, kolor orzech R4853, krawędzie wykończone okleiną PCV 2 mm
- WYMIARY*: szerokość lady: 360 cm, wysokość lady: 75 cm, głębokość: 65 cm
szerokość nadstawki: 360 cm, wysokość nadstawki: 40 cm, głębokość nadstawki: 30 cm

- WYPOSAŻENIE: uchwyty satyna 11 cm, półki, szuflady zamykane na centralny zamek biurowy

rysunek:

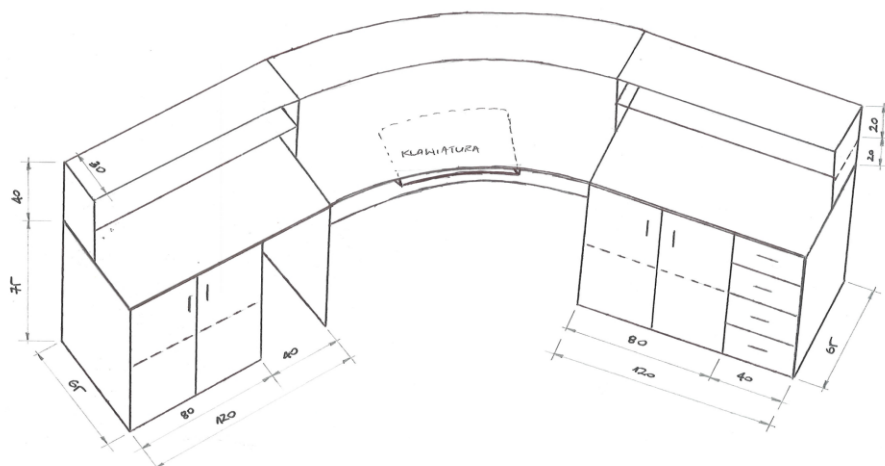

***Asortyment opisany w załączniku przed wykonaniem podlega zwymiarowaniu w miejscu dostawy przez Wykonawcę w obecności osoby reprezentującej Zamawiającego.**

**OPIS TECHNICZNY
PRZEDMIOTU ZAMÓWIENIA**

ZADANIE NR. 5

1. BIURKO GABINETOWE

- **MATERIAŁ:** Blat biurka wykonany z płyty wiórowej w kolorze orzech R4853 obustronnie laminowanej o klasie higieniczności E1, grubości 25mm, oklejonej obrzeżem ABS 2mm, w kolorze blatu. Stelaż biurka metalowy malowany proszkowo na kolor aluminium RAL 9006, łączony z blatem za pomocą wkrętów umiejscawianych w metalowych mufach, zamontowanych fabrycznie w blacie. Stelaż biurka złożony z 2 mostów połączonych belkami metalowymi – idącymi równolegle pod blatem, za pomocą łączników z tworzywa sztucznego. Na most składają się 2 nogi metalowe zespawane ze sobą w kształcie odwróconej litery „U”. Przekrój nogi posiada wymiary 30x70mm, przekrój belki posiada wymiary 30x50mm. Stelaż wyposażony w metalowe stopki chromowane fi40 umożliwiające poziomowanie biurka w zakresie +1,5cm. Pomiędzy blatem a mostem, zamontowane 2 dystanse w kolorze chrom, umożliwiające osiągnięcie prześwitu między blatem a mostem 1cm. Biurko z panelem dolnym wykonanym z płyty dwustronnie melaminowanej.

- **WYMIARY:** szerokość – 200cm, głębokość – 100cm, wysokość – 72cm

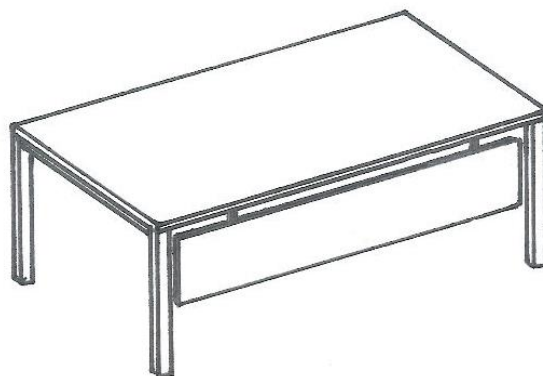

2. FOTEL OBROTOWY GABINETOWY

- **OPIS:** Fotel obrotowy na kółkach z mechanizmem synchronicznym, na podnośniku gazowym. Oparcie wykonane ze sklejki grubości 12mm, posiadające wypełnienie z gąbki ciętej. Łączna grubość oparcia to ok. 50mm. Oparcie w formie prostokąta. Siedzisko i oparcie połączone metalowym łącznikiem o grubości 8mm, w kształcie kątownika, malowany proszkowo na kolor czarny. Siedzisko w formie prostokąta,

z zaokrągleniem w części przedniej. Siedzisko wykonane ze sklejki bukowej o grubości 10,5mm, posiadające wypełnienie z gąbki ciętej. Łączna grubość siedziska to ok. 70mm. Podłokietniki z regulacją kąta odchylenia nakładki w 3 pozycjach, regulacja wysokości w zakresie od 200mm do 275mm od poziomu siedziska. Podłokietnik o szerokości nakładki 88mm. Elementy metalowe podłokietnika malowane na kolor czarny. Krzesło na pięcioramiennej podstawie aluminiowej, malowane proszkowo na kolor RAL 9006. Kółka fi 65mm, Oparcie posiada kształt kubelkowy, boki oparcia wygięte ku frontowi, nie dopuszcza się oparcia w wersji prostej. Na oparciu musi być poziome przeszycie mniej więcej na wysokości 2/3 oparcia.

- WYMIARY: Szerokość oparcia 490mm, szerokość siedziska 485mm, średnica zewnętrzna podstawy 700mm, regulacja wysokości siedziska od poziomu 470mm do poziomu 605mm, wysokość całkowita (liczona do krańca oparcia) od poziomu 1000mm do 1135mm, odległość między zewnętrznymi krańcami podłokietnika 645mm, głębokość siedziska 435mm. Dopuszczalne odchylenie wymiarów to 2% podanych wymiarów.

- WYPOSAŻENIE: mechanizm synchroniczny, mechanizm anti shock, możliwość blokowania odchylenia oparcia w 5 pozycjach, synchroniczny wychył oparcia o 20 stopni i siedziska o 11 stopni, możliwość regulacji siły wychyłu oparcia, regulację głębokości siedziska, mechanizm niezależnego pochylecia siedziska o 5 stopni, regulację wysokości oparcia.

Siedzisko i oparcie w całości tapicerowane skórą licową w kolorze czarnym, ścieralność : 150 000 cykli Martindala, wg – EN 12947-2, niepalność : wg EN 1021-1 & 2,

3. KONTENEREK POD BIURKO

- OPIS: kontener mobilny w kolorze orzech R4853 o wymiarach szerokość 43cm, wysokość 60cm, głębokość 60cm, wykonany z płyty wiórowej obustronnie laminowanej o klasie higieniczności E1, obrzeże ABS dobrane pod kolor blatu. (Top oklejony obrzeżem ABS 2mm, pozostałe elementy widoczne oklejone obrzeżem ABS 1mm). Korpus, plecy, oraz wieniec dolny wykonane z płyty grubości 18mm, fronty wykonane z płyty 16mm, wieniec górny wykonany z płyty grubości 25mm. Plecy wpuszczane w boki i wieńce, nie dopuszcza się pleców nakładanych. Kontener posiada piórnik + 3 szuflady o wkładach plastikowych. Do zamknięcia kontenera zastosowano zamek centralny z funkcją klucza matki z dwoma kluczami łamanymi. Top górny nachodzący na szuflady, licowany z frontem szuflad, wieniec dolny zasłonięty frontem szuflady. Kontener posiada uchwyty metalowe o rozstawie 128mm. Szuflady kontenera są wyposażone w prowadnice rolkowe. Front szuflad montowany do szuflady za pomocą specjalnego złącza ułatwiającego ewentualną regulację. Korpus klejony, kontener montowany w fabryce producenta. Zamek montowany w froncie piórnika.

Rysunek:

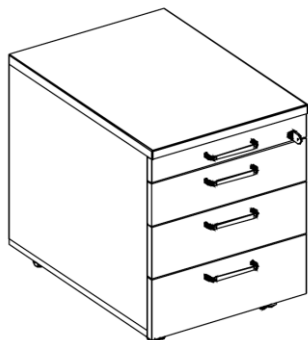

4. STOLIK OKRĄGLY

- OPIS: stół okrągły w kolorze orzech R4853 o wysokości 72cm, średnicy 100cm, z blatem z płyty wiórowej laminowanej o klasie higieniczności E1, grubości 25mm, oklejonej obrzeżem ABS grubości 2mm. Podstawę stołu ma stanowić jedna noga chromowana, okrągła o średnicy ϕ 70mm, umocowana na podstawie talerzowej, stalowej malowanej na kolor aluminium RAL 9006, o stałej grubości 12mm elementu metalowego, posiadającej 6 stopek do poziomowania. Pomędzy kolumną nogi długości ok. 644mm, a blatem stołu musi występować tarcza stalowa mocowana do blatu.

Rysunek:

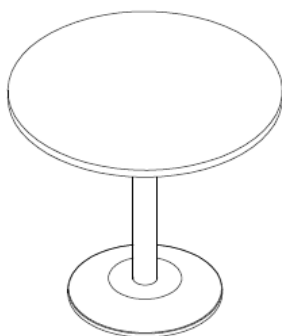

5. KRZESŁO KONFERENCYJNE

- OPIS: Stelaż metalowy, wykonany z rury stalowej, o średnicy 22mm, malowanej proszkowo na kolor RAL 9006, nogi przechodzące w podłokietniki, połączone z oparciem w sposób niewidoczny, podłokietniki z nakładkami, tapicerowane czarną skórą, Oparcie i siedzisko wykonane na bazie sklejki z drzew liściastych, dla siedziska grubości minimum 10mm, dla oparcia grubości minimum 12mm, oparcie i siedzisko w całości tapicerowane, na oparciu na 2/3 wysokości poziome przeszycie, siedzisko i oparcie połączone łącznikiem stalowym, Tył oparcia sięgający około 10cm, poniżej poziomu siedziska, front siedziska wywinięty w stronę podłoża, Stelaż wyposażony w stopki tworzywowe. Ścieralność: 150 000 cykli Martindala, wg – EN 12947-2; Niepalność : wg EN 1021-1 & 2, Skład – 100 % Poliester, gramatura 250 g/m², krzesło musi posiadać atest wytrzymałościowy – zgodnie z normą PN EN 13761, 1728, 1022, 15373:2

Rysunek:

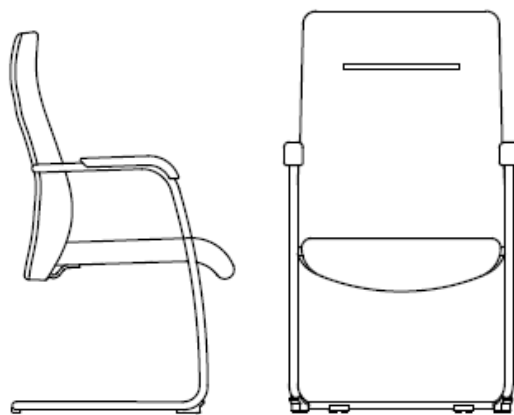

6. STOLIK OKOLICZNOŚCIOWY

- OPIS: Stolik na 4 nogach metalowych, chromowanych, wykonanych z rury stalowej o przekroju $\phi 18\text{mm}$, o grubości ścianki $2,5\text{mm}$. Stolik wyposażony w chromowane stopki $\phi 60\text{mm}$, z regulacją poziomowania w zakresie 30mm . Błat stolika wykonany z 10mm szkła hartowanego, w kolorze grafitowym. W odległości 25mm od krańca blatu szkło jest fazowane. Podstawa klejona do blatu w 4 miejscach. Noga przednia z tylną połączona w kształt litery „U”, rozszerzając się ku podłozu.
- WYMIARY: blat – $50 \times 70\text{cm}$; wysokość całkowita 380mm .

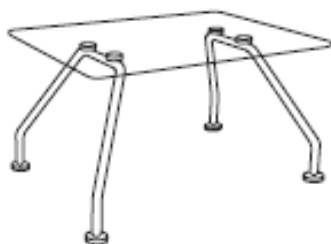

7. SOFA 3 OSOBOWA Z PODŁOKIETNIKAMI

- OPIS: Siedzisko i oparcie w całości tapicerowane skórą licową w kolorze czarnym. Podstawa chromowana, wykonana z prętów stalowych grubości $\phi 12\text{mm}$, wyposażona w transparentne stopki do podłozu. Siedzisko wyposażone w kasety sprężynowe. Front sofy prostopadły do podłozu, plecy pochylone pod kątem do podłozu, w taki sposób że podstawa ma większą głębokość od siedziska. Grubość gąbki na oparciu 50mm , na siedzisku 40mm .

Rysunek:

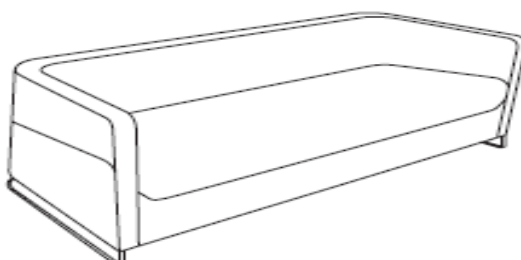

8. FOTEL Z PODŁOKIETNIKAMI

- OPIS: Siedzisko i oparcie w całości tapicerowane skórą licową w kolorze czarnym. Podstawa chromowana, wykonana z prętów stalowych grubości ϕ 12mm, wyposażona w transparentne stopki do podłoża. Siedzisko wyposażone w kasety sprężynowe. Front fotela prostopadły do podłoża, plecy pochylone pod kątem do podłoża, w taki sposób że podstawa ma większą głębokość od siedziska. Grubość gąbki na oparciu 50mm, na siedzisku 40mm.
- WYMIARY: szerokość – 79cm, głębokość całkowita – 88cm, wysokość całkowita – 70cm, wysokość siedziska – 45cm, głębokość siedziska – 51cm, wysokość nogi 9cm, prześwit między podłożem a częścią tapicerowaną, podłokietniki grubości 7cm

Rysunek:

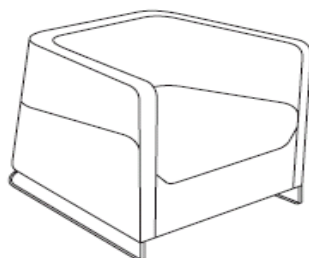

9. SZAFKA GABINETOWA AKTOWA

- OPIS: Szafka aktowa w kolorze orzech R4853 o wymiarach szerokość 80cm, wysokość 189,5cm, głębokość 44,5cm, wykonana z płyty wiórowej dwustronnie laminowanej, o klasie higieniczności E1. Top oklejony obrzeżem 2mm, pozostałe elementy widoczne oklejone obrzeżem 1mm. Korpus, front, wieniec dolny, półki konstrukcyjne wykonane z płyty grubości 18 mm, wieniec górny wykonany z 2 elementów płytowych, grubości 12mm jest to top szafy licujący się z drzwiami, oraz 18mm (element konstrukcyjny, zakrywany drzwiami), plecy grubości 18mm, nakładane. Szafka posiada półki konstrukcyjne wyposażone w system zapobiegający ich wypadnięciu, lub wyszarpięciu z możliwością regulacji w 7 pozycjach, co 32mm, wszystkie krawędzie półek oklejone obrzeżem. Głębokość półek 35cm. Szafka posiada stelaż metalowy, spawany, wykonany z elementów o profilu prostokątnym 40x15mm, malowany proszkowo na kolor aluminium, zamknięty zaślepką w kolorze chrom. Z frontu i z tyłu szafy stelaż biegnący w odległości 35mm od krawędzi, po bokach stelaż biegnący w odległości 80mm od krawędzi szafy. Wzdłużne elementy stelaża licowane z bokami szafy, w miejscach licowania stelaża z bokiem szafy stelaż zaślepiiony elementami w kolorze chrom. Szafka posiada 4 stopki chromowane ϕ 60mm, umożliwiające poziomowanie od wewnątrz szafy w zakresie 15mm. Drzwi szafy wyposażone w prostokątne uchwyty wpuszczane, malowane proszkowo na kolor aluminium, zamontowane pionowo w połowie wysokości drzwi. Szafka wyposażona w zamek baszkwilowy trzypunktowy z 2 kluczami łamanym oraz zawiasy puszkowe firmy. Na jedno skrzydło drzwi przypadają 4 zawiasy, jedno skrzydło drzwi posiada listwę przymykową. Dla bezpieczeństwa i polepszenia wytrzymałości, szafka powinna być montowana w fabryce producenta.

Rysunek:

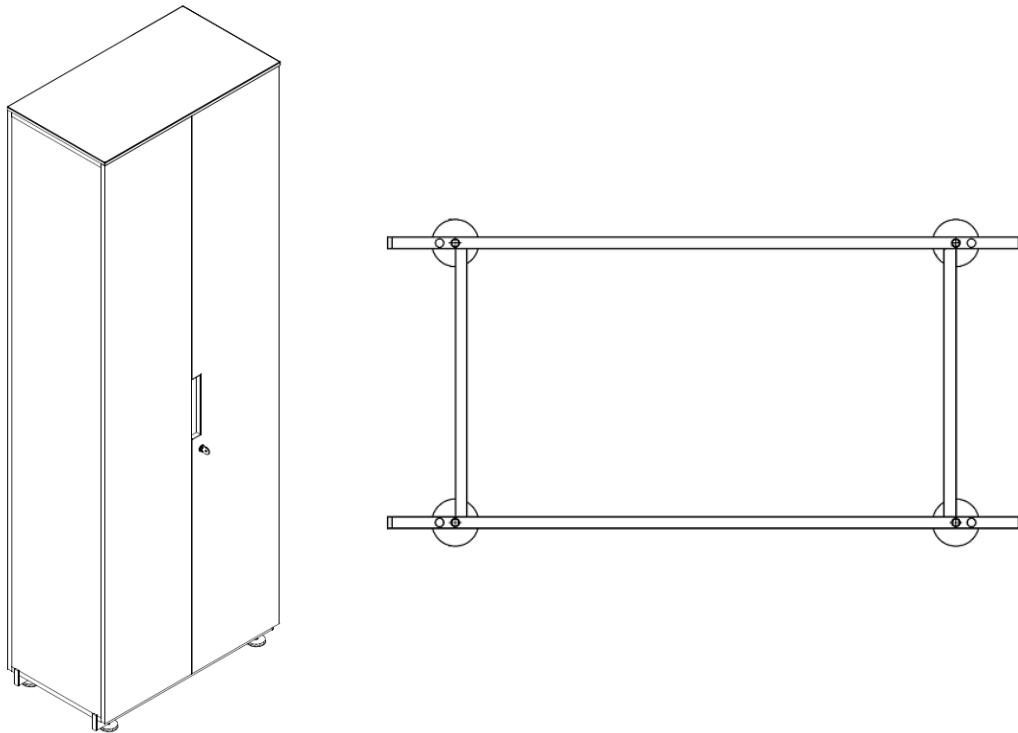

10. SZAFKA GABINETOWA UBRANIOWA

- OPIS:

Szafka ubraniowa w kolorze orzech R4853 z drzwiami uchylnymi, o wymiarach szerokość 80cm, wysokość 189,5cm, głębokość 44,5cm. Wykonana z płyty wiórowej obustronnie laminowanej o klasie higieniczności E1, obrzeże ABS dobrane pod kolor płyty. Elementy widoczne oklejone obrzeżem 1mm, fronty półek oklejone obrzeżem ABS grubości 2mm. Korpus, półki, oraz wieniec dolny wykonane z płyty grubości 18mm, front wykonany z płyty 16mm, wieniec górny wykonany z płyty grubości 25mm, plecy z płyty HDF. Plecy muszą być wsuwane w nafrezowane boki szafy, nie dopuszcza się pleców nakładanych. Szafka musi posiadać minimum 3 zawiasy na skrzydło drzwi, zawiasy posiadające kąt rozwarcia do 110°, oraz zamek baskwilowy trzypunktowy, z kluczem łamanym. Jedno skrzydło drzwi musi posiadać listwę przymykową. Szafka posiada półkę konstrukcyjną wyposażoną w system zapobiegający jej wypadnięciu, lub wyszarpięciu, z możliwością regulacji w 5 pozycjach, co 32mm, wszystkie krawędzie półki oklejone obrzeżem. Głębokość półki 35cm. Szafka wyposażona w chromowany wieszak teleskopowy, mocowany pod półką konstrukcyjną. Cokół wysokości 55mm. Wieniec górny licowany z drzwiami szafy, wieniec dolny chowany za drzwiami szafy. Szafka musi posiadać metalowe stopki poziomujące, z możliwością regulacji od wnętrza szafy. Uchwyty o rozstawie 128mm

Rysunek:

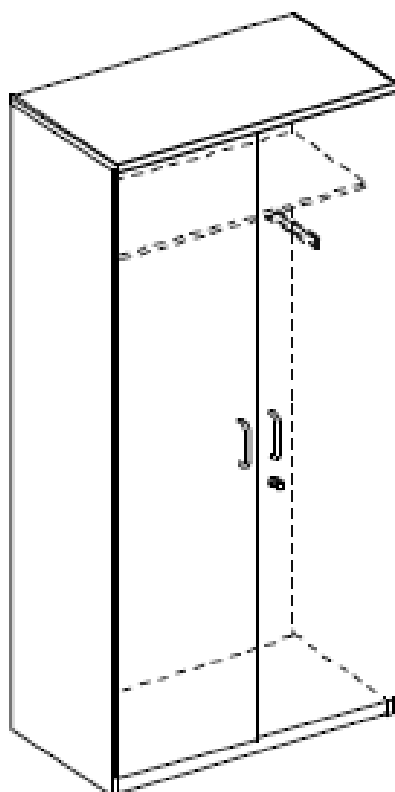

11. SZAFKA GABINETOWA AKTOWA MAŁA

- OPIS:

Szafka aktowa w kolorze orzech R4853 o wymiarach szerokość 80cm, wysokość 114,5cm, głębokość 44,5cm, wykonana z płyty wiórowej obustronnie laminowanej, o klasie higieniczności E1. Top oklejony obrzeżem 2mm, pozostałe elementy widoczne oklejone obrzeżem 1mm. Korpus, front, wieniec dolny, półki konstrukcyjne wykonane z płyty grubości 18mm, wieniec górny wykonany z 2 elementów płytowych, grubości 12mm - jest to top szafy liczący się z drzwiami, oraz 18mm (element konstrukcyjny, zakrywany drzwiami), plecy grubości 18mm, nakładane. Szafka posiada półki konstrukcyjne wyposażone w system zapobiegający ich wypadnięciu, lub wyszarpięciu z możliwością regulacji w 7 pozycjach, co 32mm, wszystkie krawędzie półki oklejone obrzeżem. Głębokość półki 35cm. Szafka posiada stelaż metalowy, spawany, wykonany z elementów o profilu prostokątnym 40x15mm, malowany proszkowo na kolor RAL 9006, zamknięty zaślepką w kolorze chrom. Z frontu i z tyłu szafy stelaż biegnący w odległości 35mm od krawędzi, po bokach stelaż biegnący w odległości 80mm od krawędzi szafy. Wzdłużne elementy stelaża licowane z bokami szafy, w miejscach licowania stelaża z bokiem szafy stelaż zaślepiiony elementami w kolorze chrom. Rozwiązanie stelaża szafy pokazane poniżej. Szafka posiada 4 stopki chromowane fi 60mm, umożliwiające poziomowanie od wewnątrz szafy w zakresie 15mm. Drzwi szafy wyposażone w prostokątne uchwyty wpuszczane, malowane proszkowo

na kolor aluminium, zamontowane na krańcu wysokości drzwi. Szafa wyposażona w zamek punktowy z 2 kluczami łamanym, , oraz zawiasy puszkowe. Na jedno skrzydło drzwi przypadają 2 zawiasy, jedno skrzydło drzwi posiada listwę przemykową. Dla bezpieczeństwa i polepszenia wytrzymałości, szafa powinna być montowana w fabryce producenta.

Rysunek:

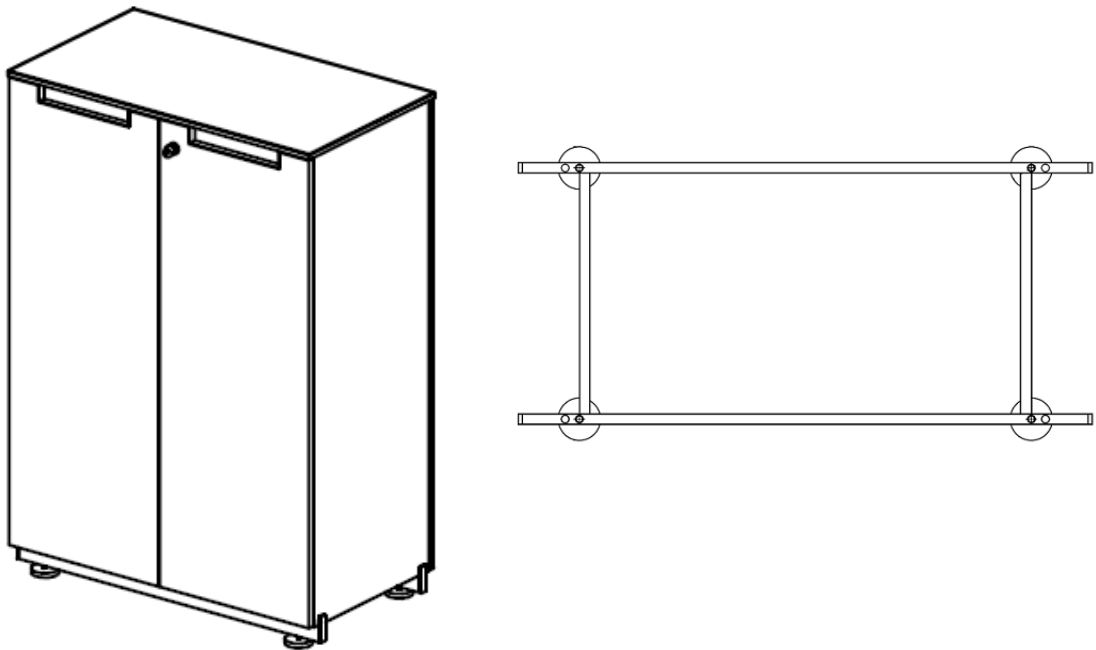

12. SZAFKA GABINETOWA AKTOWA ZE SZKLANYMI DRZWIAMI

- OPIS:

Szafka aktowa w kolorze orzech R4853 o wymiarach szerokość 80cm, wysokość 114,5 cm, głębokość 44,5cm, wykonana z płyty wiórowej obustronnie laminowanej, o klasie higieniczności E1, Krawędzie oklejone obrzeżem ABS grubości 2mm. Korpus, wieniec dolny, półki konstrukcyjne wykonane z płyty grubości 18mm, wieniec górny wykonany z 2 elementów płytowych, grubości 12mm - jest to top szafy licujący się z drzwiami, oraz 18mm (element konstrukcyjny, zakrywany drzwiami), plecy nakładane grubości 18mm. Szafka posiada półki konstrukcyjne wyposażone w system zapobiegający ich wypadnięciu, lub wyszarpięciu z możliwością regulacji w 7 pozycjach, co 32mm, wszystkie krawędzie półek oklejone obrzeżem. Głębokość półek 35cm. Szafka posiada stelaż metalowy, spawany, wykonany z elementów o profilu prostokątnym 40x15mm, malowany proszkowo na kolor RAL 9006, zamknięty zaślepką w kolorze chrom. Z frontu i z tyłu szafy stelaż biegnący w odległości 35mm od krawędzi, po bokach stelaż biegnący w odległości 80mm od krawędzi szafy. Wzdłużne elementy stelaża licowane z bokami szafy, w miejscach licowania stelaża z bokiem szafy stelaż zaślepiiony elementami w kolorze chrom. Rozwiązanie stelaża szafy pokazane poniżej. Szafka posiada 4 stopki chromowane fi 60mm, umożliwiające poziomowanie od wewnątrz szafy w zakresie 15mm. Drzwi szafy szklane grubości 4mm, satynowane, w ramach aluminiowych. Szafka wyposażona

w zawiasy do ram aluminiowych. Na jedno skrzydło drzwi przypadają 2 zawiasy. Uchwyty punktowe montowane w szkłe. Dla bezpieczeństwa i polepszenia wytrzymałości, szafa powinna być montowana w fabryce producenta.

Rysunek:

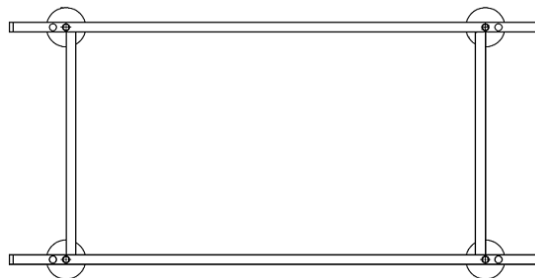
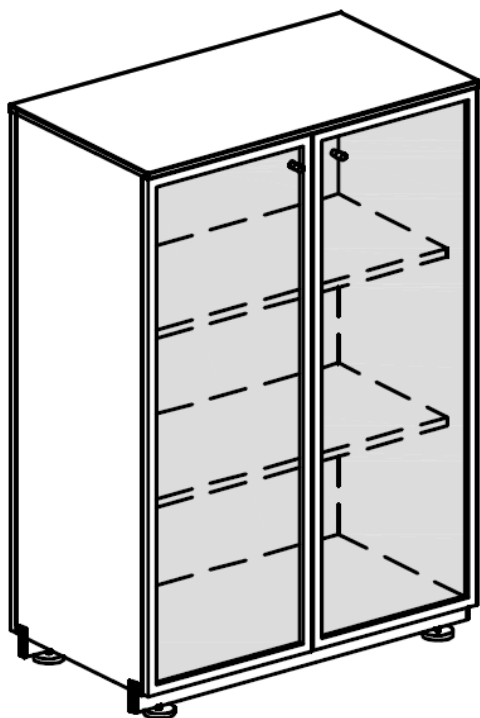

**OPIS TECHNICZNY
PRZEDMIOTU ZAMÓWIENIA**

ZADANIE NR. 6

1. FOTEL OBROTOWY SKÓRA NATURALNA

- OPIS: Fotel obrotowy na kółkach z mechanizmem synchronicznym, na podnośniku gazowym. Oparcie wykonane ze sklejki grubości 12mm, posiadające wypełnienie z gąbki ciętej. Łączna grubość oparcia to ok. 50mm. Oparcie w formie prostokąta. Siedzisko i oparcie połączone metalowym łącznikiem o grubości 8mm, w kształcie kątownika, malowany proszkowo na kolor czarny. Siedzisko w formie prostokąta, z zaokrągleniem w części przedniej. Siedzisko wykonane ze sklejki bukowej o grubości 10,5mm, posiadające wypełnienie z gąbki ciętej. Łączna grubość siedziska to ok. 70mm. Podłokietniki z regulacją kąta odchylenia nakładki w 3 pozycjach, regulacja wysokości w zakresie od 200mm do 275mm od poziomu siedziska. Podłokietnik o szerokości nakładki 88mm. Elementy metalowe podłokietnika malowane na kolor czarny. Krzesło na pięcioramiennej podstawie aluminiowej, malowane proszkowo na kolor RAL 9006. Kółka fi 65mm, Oparcie posiada kształt kubelkowy, boki oparcia wygięte ku frontowi, nie dopuszcza się oparcia w wersji prostej. Na oparciu musi być poziome przeszycie mniej więcej na wysokości 2/3 oparcia.
- WYMIARY: Szerokość oparcia 490mm, szerokość siedziska 485mm, średnica zewnętrzna podstawy 700mm, regulacja wysokości siedziska od poziomu 470mm do poziomu 605mm, wysokość całkowita (liczona do krańca oparcia) od poziomu 1000mm do 1135mm, odległość między zewnętrznymi krańcami podłokietnika 645mm, głębokość siedziska 435mm. Dopuszczalne odchylenie wymiarów to 2% podanych wymiarów.
- WYPOSAŻENIE: mechanizm synchroniczny, mechanizm anti shock, możliwość blokowania odchylenia oparcia w 5 pozycjach, synchroniczny wychył oparcia o 20 stopni i siedziska o 11 stopni, możliwość regulacji siły wychyłu oparcia, regulację głębokości siedziska, mechanizm niezależnego pochylenia siedziska o 5 stopni, regulację wysokości oparcia.
Siedzisko i oparcie w całości tapicerowane skórą licową w kolorze czarnym, ścieralność : 150 000 cykli Martindala, wg – EN 12947-2, niepalność : wg EN 1021-1 & 2,

2. FOTEL OBROTOWY SKÓRA ECO

- OPIS: Fotel obrotowy na kółkach z mechanizmem synchronicznym, na podnośniku gazowym. Oparcie wykonane ze sklejki grubości 12mm, posiadające wypełnienie z gąbki ciętej. Łączna grubość oparcia to ok. 50mm. Oparcie w formie prostokąta. Siedzisko i oparcie połączone metalowym łącznikiem o grubości 8mm, w kształcie kątownika, malowany proszkowo na kolor czarny. Siedzisko w formie prostokąta,

z zaokrągleniem w części przedniej. Siedzisko wykonane ze sklejki bukowej o grubości 10,5mm, posiadające wypełnienie z gąbki ciętej. Łączna grubość siedziska to ok. 70mm. Podłokietniki z regulacją kąta odchylenia nakładki w 3 pozycjach, regulacja wysokości w zakresie od 200mm do 275mm od poziomu siedziska. Podłokietnik o szerokości nakładki 88mm. Elementy metalowe podłokietnika malowane na kolor czarny. Krzesło na pięcioramiennej podstawie aluminiowej, malowane proszkowo na kolor RAL 9006. Kółka fi 65mm, Oparcie posiada kształt kubelkowy, boki oparcia wygięte ku frontowi, nie dopuszcza się oparcia w wersji prostej. Na oparciu musi być poziome przeszycie mniej więcej na wysokości 2/3 oparcia.

- WYMIARY: Szerokość oparcia 490mm, szerokość siedziska 485mm, średnica zewnętrzna podstawy 700mm, regulacja wysokości siedziska od poziomu 470mm do poziomu 605mm, wysokość całkowita (liczona do krańca oparcia) od poziomu 1000mm do 1135mm, odległość między zewnętrznymi krańcami podłokietnika 645mm, głębokość siedziska 435mm. Dopuszczalne odchylenie wymiarów to 2% podanych wymiarów.

- WYPOSAŻENIE: mechanizm synchroniczny, mechanizm anti shock, możliwość blokowania odchylenia oparcia w 5 pozycjach, synchroniczny wychył oparcia o 20 stopni i siedziska o 11 stopni, możliwość regulacji siły wychyłu oparcia, regulację głębokości siedziska, mechanizm niezależnego pochylenia siedziska o 5 stopni, regulację wysokości oparcia, Skład – skóra ECO.

Siedzisko i oparcie w całości tapicerowane skórą ECO w kolorze czarnym, ścieralność : 150 000 cykli Martindala, wg – EN 12947-2, niepalność : wg EN 1021-1 & 2,

**OPIS TECHNICZNY
PRZEDMIOTU ZAMÓWIENIA**

ZADANIE NR. 7

1. KRZESŁO MIĘKKIE

- MATERIAL: siedzisko oraz oparcie tapicerowane tkaniną w kolorze brązowym (C24)
- WYPOSAŻENIE: rama wykonana z profili stalowych, malowana proszkowo na kolor czarny, nogi krzesła wyposażone w plastikowe stopki chroniące podłogę przed zniszczeniem

2. KRZESŁO OBROTOWE

- MATERIAL: siedzisko oraz oparcie tapicerowane tkaniną w kolorze brązowym (C24)
- WYPOSAŻENIE: podłokietniki, regulacja wysokości siedziska za pomocą podnośnika pneumatycznego, regulacja odległości siedziska od oparcia, regulacja kąta nachylenia siedziska względem oparcia, kółka przystosowane do powierzchni twardych, dodatkowy komplet kółek przystosowanych do powierzchni miękkich.

3. FOTEL WYPOCZYNKOWY

- OPIS: Fotel wypoczynkowy o wym: 720/720/830h, na nogach o przekroju kwadratowym wykonanych ze stali malowanej proszkowo kolorem RAL 9006. Cztery metalowe nogi o wysokości 135-150mm umieszczone w każdym z rogów fotela połączone są ze sobą podłużnicami o przekroju prostokątnym, widocznymi z każdej strony fotela pod częścią tapicerowaną. Wysokość widocznej podłużnicy znajdującej się pod częścią tapicerowaną fotela musi wynosić 40-50mm. Metalowe nogi i podłużnice malowane proszkowo w kolorze RAL 9006. Kształt fotela pokazuje zamieszczony poniżej rysunek poglądowy. Górna część boków fotela obniża się względem podłoża wraz ze wzrostem odległości od oparcia fotela.
Obicie: tkanina obiciowa o wysokich parametrach dotyczących trwałości i jakości tj. minimum 90% wełny i odporności na ścieranie min. 200 000 cykli Martindale'a potwierdzonych odpowiednim certyfikatem. Tkanina musi posiadać atesty potwierdzające trudno-zapalność – papieros (EN 1021-1), trudno-zapalność - zapalka (EN 1021-2).

Rysunek:

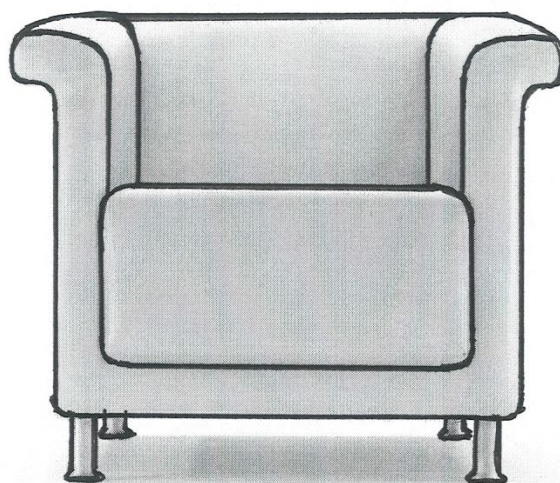

4. WERSALKA

- OPIS:

klasyczna wersalka z pojemnikiem na pościel, oparcie i siedzisko z delikatnymi pikami; mebel wykonany na masywnej konstrukcji drewnianej; zastosowane materiały konstrukcyjne to: pianka poliuretanowa, dwa systemy sprężyn: sprężyny faliste i sprężyny typu bonell; kolor szary ciemny

- WYMIARY:

szerokość: 216 cm, głębokość: 85 cm, wysokość 90 cm; powierzchnia spania: 188 x 115cm.

**OPIS TECHNICZNY
PRZEDMIOTU ZAMÓWIENIA**

ZADANIE NR. 8

1. APTECZKA

- OPIS: Apteczka metalowa o wymiarach około 300mm x 240mm x 110mm z drzwiczkami, zamykana zamkiem kluczowym, wyposażona w jedną półkę.

2. SZAFKA METALOWA DUŻA Z 2 SKARBZYKAMI

- MATERIAŁ: wykonana z blachy stalowej o grubości 1 mm, malowana proszkowo
- WYMIARY: wysokość 180cm, szerokość 80-100 cm, głębokość 40-55 cm
- WYPOSAŻENIE: cztery półki regulowane, skarbzyki zamykane na zamek, możliwość regulacji wysokości półek, zamykana na zamek patentowy.

3. SZAFKA METALOWA DUŻA Z 2 SKARBZYKAMI

- MATERIAŁ: wykonana z blachy stalowej o grubości 1 mm, malowana proszkowo
- WYMIARY: wysokość 110cm, szerokość 60 cm, głębokość 45 cm
- WYPOSAŻENIE: skarbzyk zamykany na zamek, możliwość regulacji wysokości półek, zamykana na zamek patentowy.

4. SZAFKA METALOWA NA BROŃ

- WYMIARY: wysokość 150 cm, szerokość 60 cm, głębokość 37 cm
- OPIS: skrytka (standard), stojak na broń, otwory montażowe do podłoża, rygle ruchome, uchwyt na wyciory, pojemnik na naboje

**OPIS TECHNICZNY
PRZEDMIOTU ZAMÓWIENIA**

ZADANIE NR. 9

1. SZAFKA METALOWA KLASY „A”

- OPIS: Szafka do przechowywania dokumentów niejawnych, broni i amunicji kl. A – poufne. Szafka wyposażona w cztery półki, posiada zawiasy umieszczone wewnątrz korpusu (Mw). Szafka wykonana z blachy o grubości 1,5mm. Ryglowanie 3- kierunkowe poprzez dwa baskwile boczne, po jednym baskwile góra i dół (rygle 20 mm). Od strony zawiasów listwa ryglująca uniemożliwiająca wyjęcie drzwi przy odciętych zawiasach. Szafka wyposażona standardowo w zamek kluczowy klasy A.

- WYMIARY: wysokość – 190cm; szerokość – 120cm; głębokość – 50cm.

2. SZAFKA METALOWA KLASY „B”

- OPIS: Szafka do przechowywania dokumentów niejawnych, broni i amunicji kl. B – tajne. Szafka wyposażona w trzy półki, posiadająca zawiasy umieszczone na zewnątrz korpusu. Korpus jedno-płaszczywy wykonany z blachy o gr. 3 mm. Drzwi dwu-płaszczyowe o grubości 3 mm i 0,8 mm. Ryglowanie 4- kierunkowe poprzez cztery baskwile boczne, po dwa baskwile góra i dół (rygle 20 mm). Od strony zawiasów listwa ryglująca uniemożliwiająca wyjęcie drzwi przy odciętych zawiasach. Szafka wyposażona standardowo w zamek kluczowy klasy B oraz zamek szyfrowy mechaniczny w klasie B.

- WYMIARY: wysokość – 185cm; szerokość – 100cm; głębokość – 50cm.

3. SZAFKA METALOWA KLASY „C”

- OPIS: Szafki służą do przechowywania akt niejawnych oznaczonych jako „ściśle tajne” oraz innych ważnych dokumentów i wartościowych przedmiotów.

- WYPOSAŻENIE: zamek kluczowy i szyfrowy spełniający wytyczne dla szaf do przechowywania dokumentacji niejawnej klasy C. Drzwi z trójstronnym systemem ryglowania oraz rygłem stałym i korpus z blachy stalowej o grubości min. 5 mm zapewniający skuteczną ochronę antywłamaniową. W standardowym wyposażeniu: półki z możliwością regulacji wysokości zawieszenia, otwory do kotwienia, uchwyty do plombowania.

- WYMIARY: wysokość – 185cm; szerokość – 100cm; głębokość – 50cm.

**OPIS TECHNICZNY
PRZEDMIOTU ZAMÓWIENIA**

ZADANIE NR. 10

1. SZAFKA BHP Z ŁAWKĄ

- **MATERIAŁ:** Wieniec dolny i drzwi wykonane z blachy ocynkowanej o grubości 0,8 mm, pozostałe elementy szafy wykonane z blachy ocynkowanej o grubości $\geq 0,6$ mm
- **WYMIARY:** wysokość bez podstawy: 180 cm, szerokość: 60 cm, głębokość: 50 cm
- **WYPOSAŻENIE:** wewnątrz szafy wieszaki ubraniowe oraz drążek na ubrania, haczyk na ręcznik i lustro, zamykana na zamek ryglujący drzwi w trzech punktach, podstawę szafy tworzy wysuwana ławka z siedziskiem w postaci lakierowanych listew drewnianych

2. SZAFKA KARTOTECZNA

- **OPIS:** wykonana z wysokiej jakości blachy stalowej z powierzchnią wykończoną farbą proszkową; 4 szuflady na prowadnicach kulkowych ze 100% wysuwaniem, obciążenie szuflad do 40 kg, zamykanie centralne na jeden zamek cylindryczny. Szafka powinna posiadać blokadę przeciw wysunięciu dwóch i więcej szuflad jednocześnie. Szuflady przystosowane do użycia kartotek wiszących.
- **WYMIARY:** wysokość – 130cm, szerokość – 42cm, głębokość – 63cm
Wysokość szuflad – 22,5cm, szerokość szuflad – 33cm, głębokość szuflad – 55,5cm

3. SZAFKA NA KLUCZE

- **MATERIAŁ:** wykonana z blachy malowanej proszkowo
- **WYMIARY:** szerokość: 25 cm, wysokość: 30 cm, głębokość: 15 cm
- **WYPOSAŻENIE:** numerowane haczyki na klucze ≥ 40 szt., zamykana na zamek cylindryczny, możliwość montażu do ściany

**OPIS TECHNICZNY
PRZEDMIOTU ZAMÓWIENIA**

ZADANIE NR. 11

1. SZAFKA METALOWA PRZEMYSŁOWA

- **MATERIAŁ:** Konstrukcja szafy przemysłowej stalowa, wzmocniona, lakierowana proszkowo. Wykonana z blachy o gr. 1,2 mm; kolor RAL 7035 (szaro-popielaty)
- **WYMIARY:** wysokość: 200 cm, szerokość: 100 cm, głębokość: 43,5 cm
- **WYPOSAŻENIE:** drzwi z plexi co zapewnia widoczność zawartości szafy oraz w 4 szt. przestawnych półek co daje 5-ć przestrzeni do przechowywania narzędzi. Drzwi zamykane zamkiem kluczowym z pokrętką z 3 punktowym ryglowaniem.

2. STANOWISKO SERWISOWE

- **OPIS:** Stanowisko do serwisu elektronicznego. Konstrukcja wykonana z aluminium oraz metalu. Całość stołu od góry podświetlana jest przez świetlówkę o długości 100cm. Stół wyposażony w dwie półki z możliwością regulacji
- **WYMIARY:** wysokość stołu 178cm, szerokość – 140cm, głębokość blatu – 75cm

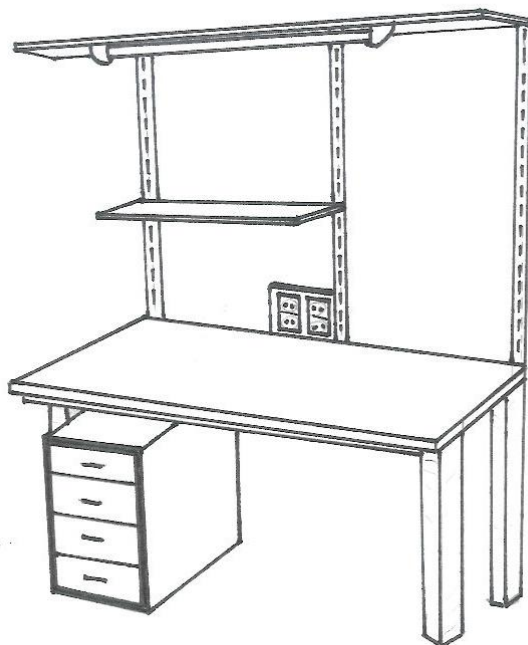

**OPIS TECHNICZNY
PRZEDMIOTU ZAMÓWIENIA**

ZADANIE NR. 12

1. DOZOWNIK DO MYDŁA W PŁYNIĘ

- OPIS: pojemność zbiornika 800 – 100 ml, chromowany, okienko do kontroli poziomu mydła, wykonany z wysokiej jakości tworzywa ABS, zamykany na kluczyk. Możliwość napełniania z kanistra.
- WYMIARY: szerokość od 10 do 12 cm, wysokość od 20 do 25 cm, głębokość od 10 do 12 cm

2. POJEMNIK NA PAPIER TOALETOWY

- OPIS: pojemnik wykonany ze stali nierdzewnej szczotkowanej, kolor matowy, wizjer do kontroli papieru w pojemniku, pojemnik zamykany na kluczyk, rola 18-23, trzpień 4,5.
- WYMIARY: wysokość od 25 do 30 cm, szerokość od 25 do 30 cm, głębokość od 10 do 12 cm.

3. LUSTRO

- OPIS: Fazowane brzegi lustra
- WYMIARY: szerokość 60 cm, wysokość 50 cm

4. SUSZARKA DO RĄK

- OPIS: pokrywa suszarki wykonana z wysokiej jakości plastiku ABS w kolorze chromowanym, moc znamionowa – 1800W, uruchamiana automatycznie – fotokomórka, kolor biały, poziom hałasu do 80 dB, waga do 2,5 kg, napięcie zasilania 220-240 V, częstotliwość prądu 50-60 Hz, certyfikat CE
- WYMIARY: wysokość od 20 do 25 cm, szerokość od 20 do 25 cm, głębokość od 15 do 21 cm

5. KOSZ NA ŚMIECIE

- MATERIAŁ: stal nierdzewna
- POJEMNOŚĆ: 15 – 20 litrów
- WYPOSAŻENIE: pedałowy przycisk do uchylania pojemnika

**OPIS TECHNICZNY
PRZEDMIOTU ZAMÓWIENIA**

ZADANIE NR. 13

1. LEŻANKA

- **MATERIAŁ:** Stabilna konstrukcja wykonana z kształtowników stalowych, pokrytych farbą proszkową. Zagłówek oraz leże wykonane z płyty obitej pianką poliuretanową i obszyte materiałem skóropodobnym zmywalnym.
- **WYMIARY:** wysokość – 50 cm, długość – 185 cm, szerokość – 55 cm, kąt regulacji zagłówek -90° do 35°, dopuszczalne obciążenie 170 kg, kolor zielony

2. PARAWAN

- **MATERIAŁ:** Metal o lekkiej konstrukcji pokryty farbą proszkową w kolorze białym
- **WYMIARY:** Wysokość-190 cm, szerokość-100 cm, kolor zielony

3. SZAFKA AMBULATORYJNA

- **MATERIAŁ:** Korpus szafki wykonany z blachy gr. 0,8mm.
- **WYMIARY:** Wysokość – 1800 mm, szerokość – 600mm, głębokość – 435mm
- **WYPOSAŻENIE:** Drzwi szafki wykonane ze szkła bezpiecznego(hartowanego), szklane półki przestawne co 25mm. Uchwyt drzwiowy posiada zamek zabezpieczający, ryglujący drzwi w dwóch punktach.

**OPIS TECHNICZNY
PRZEDMIOTU ZAMÓWIENIA**

ZADANIE NR. 14

1. REGAŁ MAGAZYNOWY

- MATERIAL: płyta MDF grubości 18 mm; szkielet regału wykonany z blachy stalowej grubości 1,5 mm
- WYMIARY: szerokość: 95 cm, wysokość: 185 – 200 cm, głębokość: 40 cm
- WYPOSAŻENIE: cztery regulowane półki, nośność półek do 180 kg

**OPIS TECHNICZNY
PRZEDMIOTU ZAMÓWIENIA**

ZADANIE NR. 15

1. GABLOTA STOJĄCA*

- **MATERIAŁ:** konstrukcja wykonana z profili aluminiowych anodowanych (kolor srebrny mat, profile owalne. Kopuła w profilach – szkło hartowane otwierana od frontu – szyby suwane.
- **WYMIARY:** szerokość: 100 cm, głębokość: 50, wysokość podstawy: 70 cm, wysokość kopuły: 30 cm
- **WYPOSAŻENIE:** zamek patentowy, wewnątrz gabloty wykonane z płyty MDF (kolor płyty dobrany podczas zwymiarowania w miejscu dostawy), oświetlenie halogenowe

2. GABLOTA NA SZTANDAR*

- **MATERIAŁ:** Gablota wykonana ze szkła hartowanego o grubości 5 mm osadzonych w profilach aluminiowych anodowanych (kolor srebrny mat, profile owalne. Plecy (tył) gabloty wykonany z płyty MDF (kolor płyty dobrany podczas zwymiarowania w miejscu dostawy),
- **WYMIARY:** szerokość: 150-200cm, wysokość: 150-200cm, głębokość: 15-20cm
- **WYPOSAŻENIE:** Gablota posiada niewidoczny system montażowy do ściany. Oświetlenie halogenowe dwustronne (halogeny kierunkowe 6 x 50W). Zamek patentowy zabezpieczający zawartość gablot przed ingerencją. W zestawie haki do zamontowania sztandaru z drzewcem i drugiej części drzewca.

3. GABLOTA STOJĄCA WYSOKA*

- **MATERIAŁ:** konstrukcja wykonana z profili aluminiowych anodowanych (kolor srebrny mat, profile owalne.
- **WYMIARY:** szerokość: 90 cm, wysokość: 200 cm, głębokość: 60 cm
- **WYPOSAŻENIE:** zamek patentowy, oświetlenie halogenowe dwustronne (halogeny kierunkowe 6 x 50W), spód gabloty wyposażony w dwie nóżki i w dwa kółka (tylna strona)

4. GABLOTA STOJĄCA WYSOKA Z PÓLKAMI*

- **MATERIAŁ:** konstrukcja wykonana z profili aluminiowych anodowanych (kolor srebrny mat, profile owalne, szkło hartowane, plecy gabloty także wykonane ze szkła
- **WYMIARY:** szerokość: 90 cm, wysokość: 190-200 cm, głębokość: 60 cm
- **WYPOSAŻENIE:** cztery szklane półki z możliwością regulacji wysokości, oświetlenie halogenowe dwustronne (halogeny kierunkowe 6 x 50W), spód gabloty wyposażony w dwie nóżki i w dwa kółka (tylna strona)

5. GABLOTA NAROŻNA*

- **MATERIAŁ:** konstrukcja wykonana z profili aluminiowych anodowanych (kolor srebrny mat), profile owalne. Kopuła w profilach – szkło hartowane otwierana od frontu – szyby suwane.

- WYMIARY: według rysunku:
- WYPOSAŻENIE: zamek patentowy, wnętrze gabloty wykonane z płyty MDF (kolor płyty dobrany podczas zwymiarowania w miejscu dostawy), oświetlenie halogenowe

Rysunek:

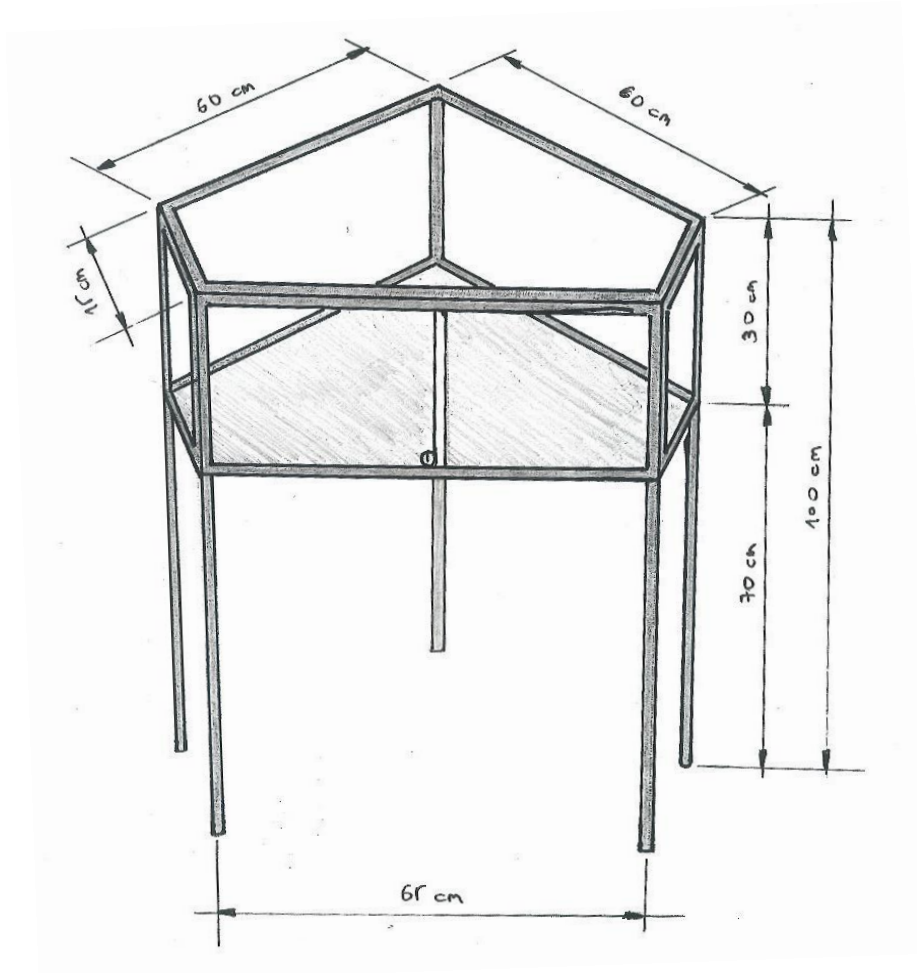

***Asortyment opisany w załączniku przed wykonaniem podlega zwymiarowaniu w miejscu dostawy przez Wykonawcę w obecności osoby reprezentującej Zamawiającego.**