

**Sekcja Zamówień Publicznych  
Komendy Wojewódzkiej Policji  
z siedzibą w Radomiu**

26-600 RADOM ul. 11-go Listopada 37/59 tel. 48 345 31 03; fax 48 345 20 02

---

„Zatwierdzam”

Numer sprawy 137 /13

**SPECYFIKACJA  
ISTOTNYCH WARUNKÓW ZAMÓWIENIA**

**Zakup i dostawa sprzętu kwaterunkowego na potrzeby KMP Płock, KMP Ostrołęka,  
KWP zs. w Radomiu oraz Oddziałów zamiejscowych KGP.**

## 1. NAZWA I ADRES I ZAMAWIAJĄCEGO

Komenda Wojewódzka Policji zs. w Radomiu  
ul. 11-go Listopada 37/59  
26-600 Radom  
Sekcja Zamówień Publicznych  
**fax. (48) 345-20-02**

## 2. TRYB UDZIELENIA ZAMÓWIENIA

Przetarg nieograniczony

### Podstawa prawna:

Ustawa z dnia 29 stycznia 2004 r. Prawo zamówień publicznych  
(Dz. U. z 2010 r Nr 113,poz. 759 z późn. zm. )

## 3. OPIS PRZEDMIOTU ZAMÓWIENIA

Przedmiotem zamówienia jest : **Sprzęt kwaterunkowy - Szczegółowy opis przedmiotu zamówienia zawarty jest w Opisie technicznym Załączniki 6A – 6Z SIWZ.**

### Zestawienie kodów CPV zawierają Załączniki 1A -1Z SIWZ

#### 3.1. Zamawiający dopuszcza składanie ofert częściowych w ramach zadań 1 - 25

##### ZADANIE NR. 1

PRZEDMIOT ZAMÓWIENIA: **BIURKO KOMPUTEROWE WERSJA 1**

##### ZADANIE NR. 2

PRZEDMIOT ZAMÓWIENIA: **BIURKO KOMPUTEROWE WERSJA 2**

##### ZADANIE NR. 3

PRZEDMIOT ZAMÓWIENIA: **BIURKO TYPU „L” PRAWY I LEWE**

##### ZADANIE NR. 4

PRZEDMIOT ZAMÓWIENIA: **SZAFKA DREWNIANA AKTOWA**

##### ZADANIE NR. 5

PRZEDMIOT ZAMÓWIENIA: **SZAFKA DREWNIANA UBRANIOWA, SZAFKA STOJĄCA**

##### ZADANIE NR. 6

PRZEDMIOT ZAMÓWIENIA: **KRZESŁO KONFERENCYJNE**

##### ZADANIE NR. 7

PRZEDMIOT ZAMÓWIENIA: **KRZESŁO MIĘKKIE**

##### ZADANIE NR. 8

PRZEDMIOT ZAMÓWIENIA: **KRZESŁO OBROTOWE WERSJA 1**

##### ZADANIE NR. 9

PRZEDMIOT ZAMÓWIENIA: **FOTEL OBROTOWY SKÓRA**

##### ZADANIE NR. 10

PRZEDMIOT ZAMÓWIENIA: **DOZOWNIK DO MYDŁA, POJEMNIK NA PAPIER TOALETOWY,  
SUSZARKA DO RĄK, KOSZ NA ŚMIECIE**

##### ZADANIE NR. 11

PRZEDMIOT ZAMÓWIENIA: **SZAFKA BHP Z ŁAWKĄ**

##### ZADANIE NR. 12

PRZEDMIOT ZAMÓWIENIA: **SZAFKA NA KLUCZE, APTECZKA**

ZADANIE NR. 13

PRZEDMIOT ZAMÓWIENIA: **REGAŁ MAGAZYNOWY**

ZADANIE NR. 14

PRZEDMIOT ZAMÓWIENIA: **KOMPLET SZAFEK KUCHENNYCH**

ZADANIE NR.15

PRZEDMIOT ZAMÓWIENIA: **SZAFA METALOWA KLASY „A” WERSJA 1**

ZADANIE NR.16

PRZEDMIOT ZAMÓWIENIA: **SZAFA METALOWA KLASY „A” ZE SKARBICYKIEM**

ZADANIE NR.17

PRZEDMIOT ZAMÓWIENIA: **SZAFA METALOWA KLASY „B”**

ZADANIE NR.18

PRZEDMIOT ZAMÓWIENIA: **SZAFA METALOWA KLASY „C” WERSJA 1**

ZADANIE NR. 19

PRZEDMIOT ZAMÓWIENIA: **MEBLE GABINETOWE**

ZADANIE NR. 20

PRZEDMIOT ZAMÓWIENIA: **BIURKO KOMPUTEROWE WERSJA 3, STÓŁ KONFERENCYJNY**

ZADANIE NR. 21

PRZEDMIOT ZAMÓWIENIA: **LEŻANKA, PARAWAN, SZAFA AMBULATORYJNA**

ZADANIE NR. 22

PRZEDMIOT ZAMÓWIENIA: **SZAFA METALOWA PRZEMYSŁOWA, STANOWISKO SERWISOWE**

ZADANIE NR.23

PRZEDMIOT ZAMÓWIENIA: **SZAFA METALOWA KLASY „A” WERSJA 2**

ZADANIE NR. 24

PRZEDMIOT ZAMÓWIENIA: **KRZESŁO OBROTOWE WERSJA 2**

ZADANIE NR.25

PRZEDMIOT ZAMÓWIENIA: **SZAFA METALOWA KLASY „A” WERSJA 3, SZAFA METALOWA KLASY „A” WERSJA 4, SZAFA METALOWA KLASY „C” WERSJA 2**

Zgodnie z Opisem technicznym Załączniki 6A – 6Z SIWZ.

**3.2. Zamawiający nie dopuszcza składania ofert wariantowych.**

**3.3. Zamawiający nie przewiduje dokonania wyboru najkorzystniejszej oferty z zastosowaniem aukcji elektronicznej.**

#### **4. TERMIN WYKONANIA ZAMÓWIENIA**

**do 13. Grudzień 2013r.**

#### **5. OPIS WARUNKÓW UDZIAŁU W POSTĘPOWANIU ORAZ OPIS SPOSOBU DOKONYWANIA OCENY SPEŁNIANIA TYCH WARUNKÓW**

O udzielenie zamówienia publicznego mogą ubiegać się wykonawcy, którzy spełniają warunki, dotyczące:

- 1.) **posiadania uprawnień do wykonywania określonej działalności lub czynności, jeżeli przepisy prawa nakładają obowiązek ich posiadania** - Zamawiający nie uszczegóławia

tego warunku. Do oferty należy dołączyć oświadczenie o spełnianiu warunków wymaganych w art. 22 ust. 1

- 2.) **posiadania wiedzy i doświadczenia** – Zamawiający nie uszczegóławia tego warunku. Do oferty należy dołączyć oświadczenie o spełnianiu warunków wymaganych w art. 22 ust. 1
- 3.) **dysponowania odpowiednim potencjałem technicznym oraz osobami zdolnymi do wykonywania zamówienia** – Zamawiający nie uszczegóławia tego warunku. Do oferty należy dołączyć oświadczenie o spełnianiu warunków wymaganych w art. 22 ust. 1
- 4.) **sytuacji ekonomicznej i finansowej**– Zamawiający nie uszczegóławia tego warunku. Do oferty należy dołączyć oświadczenie o spełnianiu warunków wymaganych w art. 22 ust. 1

Zamawiający dokona oceny spełnienia przez Wykonawców warunków udziału w postępowaniu na podstawie załączonych dokumentów i oświadczeń, z uwzględnieniem przepisu art. 26 ust. 3 ustawy Prawo zamówień publicznych. Z treści załączonych do oferty dokumentów musi wynikać jednoznacznie, że ww. warunki Wykonawca spełnił.

## **6. WYKAZ OŚWIADCZEŃ I DOKUMENTÓW, JAKIE MAJĄ DOSTARCZYĆ WYKONAWCY**

**W celu wykazania spełnienia przez wykonawcę warunków udziału w postępowaniu zamawiający żąda:**

**a)** oświadczenia o spełnianiu warunków udziału w postępowaniu określonych w art. 22 ust. 1 pkt. 1-4 (zgodnego w treści z załącznikiem nr 2 do siwz)

**b) UWAGA!** Wykonawca może polegać na wiedzy i doświadczeniu, potencjale technicznym, osobach zdolnych do wykonania zamówienia lub zdolnościach finansowych innych podmiotów, niezależnie od charakteru prawnego łączących go z nimi stosunków.

**Wykonawca w takiej sytuacji zobowiązany jest udowodnić Zamawiającemu, iż będzie dysponował zasobami niezbędnymi do realizacji zamówienia, w szczególności przedstawiając w tym celu pisemne zobowiązanie tych podmiotów do oddania mu do dysponowania niezbędnych zasobów na okres korzystania z nich przy wykonywaniu zamówienia.**

**Powyższe dokumenty muszą być złożone w formie oryginału.**

**A. W celu wykazania braku podstaw do wykluczenia z postępowania o udzielenie zamówienia wykonawcy w okolicznościach, o których mowa w art. 24 ust. 1 cyt. ustawy, zamawiający żąda następujących dokumentów:**

**c)** oświadczenia o braku podstaw do wykluczenia ( zgodnego w treści z załącznikiem nr 3 do siwz)

**d)** aktualnego odpisu z właściwego rejestru lub z centralnej ewidencji i informacji o działalności gospodarczej, jeżeli odrębne przepisy wymagają wpisu do rejestru lub ewidencji, w celu wykazania braku podstaw do wykluczenia w oparciu o art. 24 ust. 1 pkt. 2 ustawy, wystawionego nie wcześniej niż 6 miesięcy przed upływem terminu składania ofert.

Wykonawca mający siedzibę lub miejsce zamieszkania poza terytorium Rzeczypospolitej Polskiej zamiast dokumentu wymienionego powyżej składa dokument lub dokumenty wystawione w kraju, w którym ma siedzibę lub miejsce zamieszkania, potwierdzające, że:

- nie otwarto jego likwidacji ani nie ogłoszono upadłości-wystawione nie wcześniej niż 6 miesięcy przed upływem terminu składania ofert.

**e)** aktualnego zaświadczenia właściwego naczelnika urzędu skarbowego potwierdzającego, że wykonawca nie zalega z opłacaniem podatków, lub zaświadczenie, że uzyskał przewidziane prawem zwolnienie, odroczenie lub rozłożenie na raty zaległych płatności lub wstrzymanie w całości wykonania decyzji właściwego organu – wystawione nie wcześniej niż 3 miesiące przed upływem terminu składania ofert.

**f)** aktualnego zaświadczenia właściwego Oddziału Zakładu Ubezpieczeń Społecznych lub Kasy Rolniczego Ubezpieczenia Społecznego potwierdzającego, że Wykonawca nie zalega z opłacaniem składek na ubezpieczenia zdrowotne i społeczne, lub potwierdzenia, że uzyskał przewidziane prawem

zwolnienie, odroczenie lub rozłożenie na raty zaległych płatności lub wstrzymanie w całości wykonania decyzji organu – wystawione nie wcześniej niż 3 miesiące przed upływem terminu składania ofert.

Wykonawca mający siedzibę lub miejsce zamieszkania poza terytorium Rzeczypospolitej Polskiej zamiast dokumentów wymienionych w ppkt. e) oraz f) składa dokument lub dokumenty wystawione w kraju, w którym ma siedzibę lub miejsce zamieszkania, potwierdzające, że:

- nie zalega z uiszczaniem podatków, opłat, składek na ubezpieczenie społeczne i zdrowotne albo, że uzyskał przewidziane prawem zwolnienie, odroczenie lub rozłożenie na raty zaległych płatności lub wstrzymanie w całości wykonania decyzji właściwego organu, wystawione nie wcześniej niż 3 miesiące przed upływem terminu składania ofert

**g)** aktualnej informacji z Krajowego Rejestru Karnego w zakresie określonym w art. 24 ust. 1 pkt 4-8 oraz 10-11 ustawy – wystawionej nie wcześniej niż 6 miesięcy przed upływem terminu składania ofert. Wykonawca mający siedzibę lub miejsce zamieszkania poza terytorium Rzeczypospolitej Polskiej zamiast dokumentu wymienionego powyżej składa zaświadczenie właściwego organu sądowego lub administracyjnego miejsca zamieszkania albo zamieszkania osoby, której dokumenty dotyczą, w zakresie określonym w art. 24 ust. 1 pkt 4-8, 10 i 11 ustawy, wystawione nie wcześniej niż 6 miesięcy przed upływem terminu składania ofert.

**h)** aktualnej informacji z Krajowego Rejestru Karnego w zakresie określonym w art. 24 ust. 1 pkt 9 ustawy – wystawionej nie wcześniej niż 6 miesięcy przed upływem terminu składania ofert.

Wykonawca mający siedzibę lub miejsce zamieszkania poza terytorium Rzeczypospolitej Polskiej zamiast dokumentu wymienionego powyżej składa dokument lub dokumenty wystawione w kraju, w którym ma siedzibę lub miejsce zamieszkania, potwierdzające, że:

- nie orzeczono wobec niego zakazu ubiegania się o zamówienie, wystawione nie wcześniej niż 6 miesięcy przed upływem terminu składania ofert

W przypadku Wykonawców mających siedzibę lub miejsce zamieszkania poza terytorium Rzeczypospolitej Polskiej, jeżeli w kraju miejsca zamieszkania osoby lub w kraju, w którym wykonawca ma siedzibę lub miejsce zamieszkania, nie wydaje się dokumentów, o których mowa powyżej, zastępuje się je dokumentem zawierającym oświadczenie, w którym określa się także osoby uprawnione do reprezentacji wykonawcy, złożone przed właściwym organem sądowym, administracyjnym, albo organem samorządu zawodowego lub gospodarczego odpowiednio kraju zamieszkania osoby lub kraju, w którym wykonawca ma siedzibę lub miejsce zamieszkania, lub przed notariuszem przy zachowaniu terminu wystawienia wymaganego dla tego rodzaju dokumentu.

W przypadku wątpliwości co do treści dokumentu złożonego przez wykonawcę mającego siedzibę lub miejsce zamieszkania poza terytorium Rzeczypospolitej Polskiej, zamawiający może zwrócić się do właściwych organów odpowiednio miejsca zamieszkania osoby lub kraju, w którym wykonawca ma siedzibę lub miejsce zamieszkania, z wnioskiem o udzielenie niezbędnych informacji dotyczących przedłożonego dokumentu.

**Powyższe dokumenty muszą być złożone w formie oryginału lub kserokopii potwierdzonej formułą „za zgodność z oryginałem”, przez osobę ( osoby ) upoważnione do reprezentowania Wykonawcy**

**i)** informację o braku przynależności do grupy kapitałowej (zawartą w załączniku nr 4 do siwz) **albo:**

**j)** listę podmiotów należących do tej samej grupy kapitałowej (zawartą w załączniku nr 4 do siwz)

**k) W przypadku udzielenia pełnomocnictwa - oryginał pełnomocnictwa lub kopia poświadczona przez notariusza.**

UWAGA! W przypadku spółki cywilnej należy dołączyć pełnomocnictwo zawierające umocowanie do reprezentowania w postępowaniu o udzielenie zamówienia publicznego lub reprezentowania

w postępowaniu i zawarcia umowy w sprawie zamówienia publicznego. W celu umożliwienia sporządzenia umowy zaleca się dołączenie kopii umowy spółki cywilnej.

**l) dowód wniesienia wadium potwierdzający zabezpieczenie oferty w wymaganym terminie.** Zamawiający w przypadku wniesienia wadium w formie pieniężnej dokona sprawdzenia, czy kwota ta wpłynęła na konto Zamawiającego w terminie wyznaczonym przez Zamawiającego na składanie ofert. W przypadku zabezpieczenia oferty wadium w postaci innej niż pieniężna wymagane jest załączenie oryginału dokumentu potwierdzającego zabezpieczenie oferty wymaganą kwotą wadium.

**l)** Oferta Wykonawcy (wzór stanowi załącznik nr 4),

**m)** wypełniony Formularz Ofertowy stanowiący integralną część Oferty Wykonawcy dla zadań, na które składana jest oferta.

**Powyższe dokumenty muszą być opatrzone pieczęcią i podpisem osoby (osób) upoważnionych do reprezentowania Wykonawcy. Dokumenty powinny być podpisane czytelnym podpisem lub opatrzone parafą na imiennej pieczęci.**

W przypadku wykonawców wspólnie ubiegających się o udzielenie zamówienia wymagane jest określenie pełnomocnika do ich reprezentowania w postępowaniu, albo reprezentowania w postępowaniu i zawarcia umowy w sprawie zamówienia publicznego. Oryginał pełnomocnictwa lub notarialnie potwierdzona kopia, z którego musi wynikać zakres umocowania dla pełnomocnika ustanowionego przez wykonawców wspólnie ubiegających się o udzielenie zamówienia, należy załączyć do oferty.

W przypadku wspólnego ubiegania się o Wykonawców o udzielenie niniejszego zamówienia, spełnianie przez nich warunków udziału w postępowaniu oceniane będzie łącznie, badanie podstaw do wykluczenia przeprowadzane będzie w odniesieniu do każdego z Wykonawców. W związku z tym dokumenty wskazane w punktach: **6.c) – j)**, składa każdy z wykonawców wspólnie ubiegających się o udzielenie zamówienia. Pozostałe dokumenty i oświadczenia mogą być składane wspólnie.

Wykonawcy wspólnie ubiegający się o niniejsze zamówienie, których oferta zostanie uznana za najkorzystniejszą, przed podpisaniem umowy w sprawie zamówienia, są zobowiązani przedstawić Zamawiającemu umowę regulującą ich współpracę.

## **7. INFORMACJA O SPOSOBIE POROZUMIEWANIA SIĘ ZAMAWIAJĄCEGO Z WYKONAWCAMI**

1). Oświadczenia, wnioski, zawiadomienia oraz informacje zamawiający i wykonawcy przekazują pisemnie, faksem na nr 48 3452002, lub drogą elektroniczną na adres: wojcik@mazowiecka.policja.gov.pl

2). Jeżeli zamawiający lub wykonawca przekazuje oświadczenia, wnioski, zawiadomienia oraz informacje faksem, lub drogą elektroniczną, każda ze stron na żądanie drugiej niezwłocznie potwierdza fakt ich otrzymania.

**3). W przypadku braku potwierdzenia otrzymania wiadomości przez Wykonawcę, Zamawiający domniema, iż pismo wysłane przez Zamawiającego na numer faksu podany przez Wykonawcę zostało mu doręczone w sposób umożliwiający zapoznanie się Wykonawcy z treścią pisma.**

4). Korespondencję związaną z niniejszym postępowaniem, należy kierować na adres:

**Komenda Wojewódzka Policji zs. w Radomiu**

**ul. 11-go Listopada 37/59**

**26-600 Radom**

**Sekcja Zamówień Publicznych**

**Osobami uprawnionymi do kontaktów z Wykonawcami są :**

1. Sprawy formalno – prawne – Małgorzata Wójcik Sekcja Zamówień Publicznych KWP zs. w Radomiu, e-mail: wojcik@mazowiecka.policja.gov.pl

2. Sprawy techniczne – Paweł Podpłoński – Wydział GMT KWP zs. w Radomiu

**Godziny urzędowania: od 7.30 do 15.30 - od poniedziałku do piątku.**

## **8. WYMAGANIA DOTYCZĄCE WADIUM**

Zamawiający wymaga wniesienia wadium w wysokości:

- Zadanie nr 1 – kwota: 312 zł
- Zadanie nr 2 – kwota: 312 zł
- Zadanie nr 3 – kwota: 304 zł
- Zadanie nr 4 – kwota: 440 zł
- Zadanie nr 5 – kwota: 640 zł
- Zadanie nr 6 – kwota: 2210 zł
- Zadanie nr 7 – kwota: 251 zł
- Zadanie nr 8 – kwota: 518 zł
- Zadanie nr 9 – kwota: 222 zł
- Zadanie nr 10 – kwota: 485 zł
- Zadanie nr 11 – kwota: 615zł
- Zadanie nr 12 – kwota: 46zł
- Zadanie nr 13 – kwota: 486zł
- Zadanie nr 14 – kwota: 294zł
- Zadanie nr 15 – kwota: 924zł
- Zadanie nr 16 – kwota: 4328zł
- Zadanie nr 17 – kwota: 865zł
- Zadanie nr 18 – kwota: 848zł
- Zadanie nr 19 – kwota: 246zł
- Zadanie nr 20 – kwota: 18zł
- Zadanie nr 21 – kwota: 22zł
- Zadanie nr 22 – kwota: 313zł
- Zadanie nr 23 – kwota: 366zł
- Zadanie nr 24 – kwota: 48zł
- Zadanie nr 25 – kwota: 341zł

**Zaleca się wpłacenie wadium na każde z zadań odrębnym przelewem, ponieważ omyłka rachunkowa przy sumowaniu kwot wadium (przy zaniżeniu sumy) może skutkować wykluczeniem wykonawcy z postępowania w ramach wszystkich zadań na podstawie z art. 24 ust. 2 pkt 2.**

Wadium musi być wniesione przed upływem terminu składania ofert.

Wadium może być wniesione w jednej lub kilku następujących formach:

- pieniądzu
- poręczeniach bankowych lub poręczeniach spółdzielczej kasy oszczędnościowo-kredytowej, z tym, że poręczenie kasy jest zawsze poręczeniem pieniężnym,
- gwarancjach bankowych,
- gwarancjach ubezpieczeniowych,
- poręczeniach udzielanych przez podmioty, o których mowa w art. 6b ust.5 pkt.2 ustawy z dnia 9 listopada 2000r. o utworzeniu Polskiej Agencji Rozwoju Przedsiębiorczości.

Wadium wnoszone w pieniądzu należy wpłacać przelewem na konto:

**49 1010 1010 0022 1913 9120 0000**

(decyduje data wpływu na konto zamawiającego)

- Wadium wnoszone w innej formie niż w pieniądzu należy składać w oryginale wraz z ofertą.
  - W przypadku wpłat na konto za dotrzymanie terminu uważa się uznanie rachunku Zamawiającego.
- Wykonawca, który nie zabezpieczy oferty akceptowalną formą wadium zostanie wykluczony z postępowania, zgodnie z zapisem art. 24 ust 2 pkt 2 ustawy Prawo zamówień publicznych.

**Uwaga:**

W treści wadium składanego w formie innej niż pieniądź muszą być wyszczególnione okoliczności, w jakich zamawiający może je zatrzymać. Okoliczności te muszą zawierać sytuacje określone:

- 1) w art. 46 ust. 4a prawa zamówień publicznych, tj. jeżeli wykonawca w odpowiedzi na wezwanie, o którym mowa w art. 26 ust. 3 nie złożył dokumentów lub oświadczeń, o których mowa w art. 25 ust. 1 lub pełnomocnictw,
- 2) w art. 46 ust. 5 prawa zamówień publicznych, tj.: jeżeli wykonawca, którego oferta została wybrana:
  - a) odmówił podpisania umowy w sprawie zamówienia publicznego na warunkach określonych w ofercie,
  - b) zawarcie umowy w sprawie zamówienia publicznego stało się niemożliwe z przyczyn leżących po stronie wykonawcy. Poza tym z powyższego dokumentu powinno wynikać jednoznacznie, gwarantowanie wypłaty należności w sposób nieodwołalny, bezwarunkowy i na pierwsze żądanie. Wadium takie powinno obejmować cały okres związania ofertą, poczynając od daty składania ofert. Wadium w innej formie niż pieniądź należy złożyć w oryginale łącznie z ofertą, może być w oddzielnej kopercie.

Wadium wniesione przez jednego ze współników konsorcjum uważa się za wniesione prawidłowo.

Zwrot wadium odbywał się będzie na zasadach określonych w art. 46 ustawy Prawo zamówień publicznych.

## **9. WYMAGANIA DOTYCZĄCE ZABEZPIECZENIA NALEŻYTEGO WYKONANIA UMOWY**

Zamawiający nie wymaga wniesienia zabezpieczenia należytego wykonania umowy .

## **10. TERMIN ZWIĄZANIA OFERTĄ**

60 dni - bieg terminu związania ofertą rozpoczyna się wraz z upływem terminu składania ofert. Zgodnie z zapisem art. 85 ust. 2 wykonawca samodzielnie lub na wniosek zamawiającego może przedłużyć termin związania ofertą, z tym, że zamawiający może tylko raz, co najmniej na 3 dni przed upływem terminu związania ofertą, zwrócić się do wykonawców o wyrażenie zgody na przedłużenie tego terminu o oznaczony okres, nie dłuższy jednak niż 60 dni. Przedłużenie terminu związania ofertą jest dopuszczalne tylko z jednoczesnym przedłużeniem okresu ważności wadium albo, jeżeli nie jest to możliwe, z wniesieniem nowego wadium na przedłużony okres związania ofertą.

Jeżeli przedłużenie terminu związania ofertą dokonywane jest po wyborze oferty najkorzystniejszej, obowiązek wniesienia nowego wadium lub jego przedłużenia dotyczy jedynie wykonawcy, którego oferta została wybrana jako najkorzystniejsza.

## **11. OPIS SPOSOBU PRZYGOTOWYWANIA OFERT**

- 1) Oferta powinna być sporządzona w języku polskim z zachowaniem formy pisemnej pod rygorem odrzucenia oferty.
- 2) Treść oferty musi odpowiadać treści Specyfikacji Istotnych Warunków.
- 3) Zaleca się ponumerowanie stron i ułożenie wg punktu 6 niniejszej Specyfikacji.
- 4) Wykonawca może złożyć tylko jedną ofertę. Wykonawca, który przedłoży więcej niż jedną ofertę zostanie wyłączony z postępowania.
- 5) Wykonawca może przed upływem terminu do składania ofert zmienić lub wycofać ofertę pod warunkiem, że Zamawiający otrzyma pisemne powiadomienie o wprowadzeniu zmian lub wycofaniu oferty przez wykonawcę. Powiadomienie o wprowadzeniu zmian musi być złożone wg takich samych zasad jak składana oferta z odpowiednim oznakowaniem „ZMIANA”.
- 6) Wykonawca, który składa ofertę, zgodnie z zapisem art. 8 ust. 3 ustawy z dnia 29 stycznia 2004r. Prawo zamówień publicznych winien nie później niż w terminie składania ofert zastrzec informacje, które stanowią tajemnicę przedsiębiorstwa w rozumieniu przepisów o zwalczaniu nieuczciwej konkurencji. Wykonawca nie może zastrzec informacji o których mowa w art. 86 ust 4 cyt. ustawy.



**Dokumenty zawierające takie informacje winny być umieszczone w odrębnej kopercie z oznaczeniem „Informacje zastrzeżone”.**

**OFERTĘ NALEŻY ZŁOŻYĆ W SIEDZIBIE KOMENDY WOJEWÓDZKIEJ POLICJI ZS. W RADOMIU, UL. 11 LISTOPADA 37/59 , 26-600 RADOM, POKÓJ 801**

Ofertę należy umieścić w zamkniętej kopercie. Koperta powinna posiadać nazwę i adres Zamawiającego oraz być oznaczona w następujący sposób:

**Komenda Wojewódzka Policji zs. w Radomiu  
ul. 11-go Listopada 37/59  
26-600 Radom  
Sekcja Zamówień Publicznych KWP zs. w Radomiu pokój 801 / 8- piętro/  
Nr sprawy 137/13  
NIE OTWIERAĆ PRZED 05.11.2013r. godz. 10<sup>00</sup>**

**Powyższe oznaczenie koperty jest bezwzględnie obowiązujące.**

Zamawiający zaleca aby Wykonawcy śledzili stronę internetową Zamawiającego, na której publikowane będą ewentualne wyjaśnienia i modyfikacje SIWZ.

## **12.MIEJSCE, TERMIN SKŁADANIA I OTWARCIA OFERT**

### **Miejsce i termin składania ofert.**

Oferty należy składać w siedzibie Zamawiającego w Radomiu: 26-600 Radom, ul. 11-Listopada 37/59 w pok. 801( Sekcja Zamówień KWP zs. w Radomiu) w terminie do **05.11.2013r.** do godz. 09.00 lub przesłać listownie na adres Zamawiającego.

**W przypadku wpłynięcia oferty złożonej po terminie przewidzianym na składanie ofert, zgodnie z art. 84 ust. 2 Zamawiający niezwłocznie zawiadomi wykonawcę o tym fakcie oraz zwróci ofertę po upływie terminu do wniesienia odwołania.**

**W celu umożliwienia realizacji powyższego obowiązku Zamawiający zaleca umieszczenie na kopercie nazwy i adresu Wykonawcy.**

### **Miejsce i tryb otwarcia ofert:**

1. Otwarcie ofert jest jawne i nastąpi w siedzibie Zamawiającego w dniu **05.11.2013r.** o godz. **10<sup>00</sup>** w budynku KWP – VIII piętro pok. 817, w obecności Wykonawców, którzy zechcą przybyć.
2. Otwarcia ofert dokona Komisja Przetargowa.
3. Przed otwarciem ofert Zamawiający poda kwotę jaką zamierza przeznaczyć na sfinansowanie zamówienia w ramach poszczególnych zadań.
4. Podczas otwierania ofert Zamawiający ogłosi:
  - a. Stan otwartych ofert (powinny być nienaruszone w chwili otwarcia).
  - b. Nazwę i adres wykonawcy, którego oferta jest otwierana.
  - c. Łączną cenę brutto ofert w ramach zadań.
  - d. Warunki płatności.

Informacje o których mowa przekazane zostaną niezwłocznie wykonawcom, którzy nie byli obecni przy otwarciu ofert na ich wniosek.

5. Ocena złożonych ofert nastąpi w części niejawnego posiedzenia Komisji.

6. W toku badania i oceny ofert Zamawiający może żądać od Wykonawców wyjaśnień dotyczących treści złożonych ofert w trybie art. 87 ust. 1 ustawy - Prawo zamówień publicznych. Niedopuszczalne jest prowadzenie między zamawiającym a wykonawcą negocjacji dotyczących złożonej oferty oraz z zastrzeżeniem art. 87 ust 1a i 2 dokonywanie jakiegokolwiek zmiany w jej treści.

**Zamawiający oceni i porówna tylko te oferty, które zostaną zaklasyfikowane jako nie podlegające odrzuceniu.**

## **13.OPIS SPOSOBU OBLICZENIA CENY**

Cena oferty winna być obliczona w następujący sposób:

- a) cena powinna obejmować wszystkie koszty i składniki związane z wykonaniem zamówienia,
- b) wykonawca zobowiązany jest wypełnić wszystkie pozycje w Formularzu ofertowym dotyczącym zadań na które składa ofertę,
- c) wszystkie wartości podane w ofercie muszą być zaokrąglone z dokładnością do dwóch miejsc po przecinku.

#### **14.OPIS KRYTERIÓW, KTÓRYMI ZAMAWIAJĄCY BĘDZIE SIĘ KIEROWAŁ PRZY WYBORZE OFERTY**

##### **cena brutto-100 %**

Zamawiający w odniesieniu do Wykonawców, którzy spełnili postawione warunki udziału w postępowaniu, dokona oceny ofert na podstawie następujących kryteriów:

cena brutto-100 % w ramach poszczególnych zadań.

**Do porównania Zamawiający przyjmie łączną cenę brutto podaną przez Wykonawców w załącznikach nr 1A – 1Z w ramach poszczególnych zadań.**

Pod pojęciem ceny należy rozumieć cenę w rozumieniu art. 3 ust. 1 pkt.1 ustawy z dnia 5 lipca 2001 roku o cenach.

##### **INFORMACJE DOTYCZĄCE FORMALNOŚCI PO WYBORZE OFERTY NAJKORZYSTNIEJSZEJ**

1). Niezwłocznie po wyborze najkorzystniejszej oferty zamawiający zawiadomi wykonawców, którzy złożyli oferty o:

- a. wyborze najkorzystniejszej oferty, podając nazwę (firmę), albo imię i nazwisko, siedzibę albo miejsce zamieszkania i adres wykonawcy, którego ofertę wybrano, uzasadnienie jej wyboru, oraz nazwy(firmy), albo imiona i nazwiska, siedziby albo miejsca zamieszkania i adresy wykonawców, którzy złożyli oferty, a także łączną punktację przyznaną ofertom,
- b. wykonawcach, których oferty zostały odrzucone, podając uzasadnienie faktyczne i prawne,
- c. wykonawcach, którzy zostali wykluczeni z postępowania o udzielenie zamówienia, podając uzasadnienie faktyczne i prawne.
- d. terminie, określonym zgodnie z art. 94, po którego upływie umowa w sprawie zamówienia publicznego może być zawarta.

2). Niezwłocznie po wyborze najkorzystniejszej oferty zamawiający zamieści informacje, o których mowa w ppkt. 1 litera a , również na stronie internetowej oraz w miejscu publicznie dostępnym w swojej siedzibie.

#### **15.ISTOTNE DLA STRON POSTANOWIENIA, KTÓRE ZOSTANĄ WPROWADZONE DO TREŚCI ZAWIERANEJ UMOWY**

##### **ŚRODKI OCHRONY PRAWNEJ PRZYSŁUGUJĄCE WYKONAWCY W TOKU POSTĘPOWANIA O UDZIELENIE ZAMÓWIENIA**

Wykonawcy przysługują środki ochrony prawnej jeżeli ma lub miał interes w uzyskaniu danego zamówienia oraz poniósł lub może ponieść szkodę wyniku naruszenia przez zamawiającego przepisów ww. ustawy. Wykonawcom przysługują środki ochrony prawnej określone w dziale VI ustawy Prawo zamówień publicznych.

#### **16. ZAMAWIAJĄCY ŻĄDA WSKAZANIA PRZEZ WYKONAWCĘ W OFERCIE CZĘŚCI ZAMÓWIENIA, KTÓREJ WYKONANIE POWIERZY PODWYKONAWCOM. JEŻELI WYKONAWCA NIE ZAMIEŚCI W OFERCIE TAKIEJ INFORMACJI ZAMAWIAJĄCY UZNA, ŻE ZAMÓWIENIE ZAMIERZA WYKONAĆ BEZ UDZIAŁU PODWYKONAWCÓW.**

#### **17. ZAMAWIAJĄCY NIE PRZEVIDUJE ZAWARCIA UMOWY RAMOWEJ.**

**Załączniki:**

- nr 1A-1Z – Formularz ofertowy (zadania od 1 A do 1 Z )
- nr 2 - Oświadczenie z art. 22
- nr 3 – Oświadczenie o braku podstaw do wykluczenia z postępowania o udzielenie zamówienia
- nr 4 – Oferta Wykonawcy
- nr 5 – Projekt umowy
- nr 6A – 6Z – Opis techniczny

.....  
(pieczęć firmy)

.....  
(miejsowość, data)

**ZAŁĄCZNIK NR 1A**

**FORMULARZ OFERTOWY**

**ZADANIE NR. 1**

PRZEDMIOT ZAMÓWIENIA: **BIURKO KOMPUTEROWE WERSJA 1**  
ZAMAWIAJĄCY: **KOMENDA WOJEWÓDZKA POLICJI Z SIEDZIBĄ W RADOMIU**  
KOSZT TRANSPORTU: **WYKONAWCA**  
KOSZT ROZŁADUNKU: **WYKONAWCA**  
KOSZT MONTAŻU: **WYKONAWCA**

Lp.	kod CPV	nazwa sprzętu	j.m.	ilość	cena netto/szt.	cena brutto/szt.	wartość brutto
1.	39130000-2	Biurko komputerowe wersja 1	szt.	156			
<b>RAZEM:</b>							

.....  
(pieczęć i podpis osoby upoważnionej  
do reprezentowania Wykonawcy)

\*Cena zaokrąglona do dwóch miejsc po przecinku

.....  
(pieczęć firmy)

.....  
(miejsowość, data)

**ZAŁĄCZNIK NR 1B**

**FORMULARZ OFERTOWY**

**ZADANIE NR. 2**

PRZEDMIOT ZAMÓWIENIA: **BIURKO KOMPUTEROWE WERSJA 2**  
ZAMAWIAJĄCY: **KOMENDA WOJEWÓDZKA POLICJI Z SIEDZIBĄ W RADOMIU**  
KOSZT TRANSPORTU: **WYKONAWCA**  
KOSZT ROZŁADUNKU: **WYKONAWCA**  
KOSZT MONTAŻU: **WYKONAWCA**

Lp.	kod CPV	nazwa sprzętu	j.m.	ilość	cena netto/szt.	cena brutto/szt.	wartość brutto
1.	39130000-2	Biurko komputerowe wersja 2	szt.	156			
<b>RAZEM:</b>							

.....  
(pieczęć i podpis osoby upoważnionej  
do reprezentowania Wykonawcy)

\*Cena zaokrąglona do dwóch miejsc po przecinku

.....  
(pieczęć firmy)

.....  
(miejsowość, data)

## ZAŁĄCZNIK NR 1C

### FORMULARZ OFERTOWY

#### **ZADANIE NR. 3**

PRZEDMIOT ZAMÓWIENIA: **BIURKO TYPU „L” PRAWIE I LEWE**  
ZAMAWIAJĄCY: **KOMENDA WOJEWÓDZKA POLICJI Z SIEDZIBĄ W RADOMIU**  
KOSZT TRANSPORTU: **WYKONAWCA**  
KOSZT ROZŁADUNKU: **WYKONAWCA**  
KOSZT MONTAŻU: **WYKONAWCA**

Lp.	kod CPV	nazwa sprzętu	j.m.	ilość	cena netto/szt.	cena brutto/szt.	wartość brutto
1.	39130000-2	Biurko typu „L” prawe i lewe	szt.	46			
<b>RAZEM:</b>							

.....  
(pieczęć i podpis osoby upoważnionej  
do reprezentowania Wykonawcy)

\*Cena zaokrąglona do dwóch miejsc po przecinku

.....  
(pieczęć firmy)

.....  
(miejscowość, data)

**ZAŁĄCZNIK NR 1D**

**FORMULARZ OFERTOWY**

**ZADANIE NR. 4**

PRZEDMIOT ZAMÓWIENIA: **SZAFKA DREWNIANA AKTOWA**  
ZAMAWIAJĄCY: **KOMENDA WOJEWÓDZKA POLICJI Z SIEDZIBĄ W RADOMIU**  
KOSZT TRANSPORTU: **WYKONAWCA**  
KOSZT ROZŁADUNKU: **WYKONAWCA**  
KOSZT MONTAŻU: **WYKONAWCA**

Lp.	kod CPV	nazwa sprzętu	j.m.	ilość	cena netto/szt.	cena brutto/szt.	wartość brutto
1.	39130000-2	Szafka drewniana aktowa	szt.	201			
<b>RAZEM:</b>							

.....  
(pieczęć i podpis osoby upoważnionej  
do reprezentowania Wykonawcy)

\*Cena zaokrąglona do dwóch miejsc po przecinku

.....  
(pieczęć firmy)

.....  
(miejsowość, data)

## ZAŁĄCZNIK NR 1E

### FORMULARZ OFERTOWY

#### ZADANIE NR. 5

PRZEDMIOT ZAMÓWIENIA: **SZAFKA DREWNIANA UBRANIOWA, SZAFKA STOJĄCA**  
ZAMAWIAJĄCY: **KOMENDA WOJEWÓDZKA POLICJI Z SIEDZIBĄ W RADOMIU**  
KOSZT TRANSPORTU: **WYKONAWCA**  
KOSZT ROZŁADUNKU: **WYKONAWCA**  
KOSZT MONTAŻU: **WYKONAWCA**

Lp.	kod CPV	nazwa sprzętu	j.m.	ilość	cena netto/szt.	cena brutto/szt.	wartość brutto
1.	39130000-2	Szafa drewniana ubraniowa	szt.	214			
2.	39130000-2	Szafka stojąca	szt.	194			
<b>RAZEM:</b>							

.....  
(pieczęć i podpis osoby upoważnionej  
do reprezentowania Wykonawcy)

\*Cena zaokrąglona do dwóch miejsc po przecinku



.....  
(pieczęć firmy)

.....  
(miejsowość, data)

**ZAŁĄCZNIK NR 1F**

**FORMULARZ OFERTOWY**

**ZADANIE NR. 6**

PRZEDMIOT ZAMÓWIENIA: **KRZESŁO KONFERENCYJNE**  
ZAMAWIAJĄCY: **KOMENDA WOJEWÓDZKA POLICJI Z SIEDZIBĄ W RADOMIU**  
KOSZT TRANSPORTU: **WYKONAWCA**  
KOSZT ROZŁADUNKU: **WYKONAWCA**  
KOSZT MONTAŻU: **WYKONAWCA**

Lp.	kod CPV	nazwa sprzętu	j.m.	ilość	cena netto/szt.	cena brutto/szt.	wartość brutto
1.	39113100-8	Krzesło konferencyjne	szt.	294			
<b>RAZEM:</b>							

.....  
(pieczęć i podpis osoby upoważnionej  
do reprezentowania Wykonawcy)

\*Cena zaokrąglona do dwóch miejsc po przecinku

.....  
(pieczęć firmy)

.....  
(miejsowość, data)

**ZAŁĄCZNIK NR 1G**

**FORMULARZ OFERTOWY**

**ZADANIE NR. 7**

PRZEDMIOT ZAMÓWIENIA: **KRZESŁO MIĘKKIE**  
ZAMAWIAJĄCY: **KOMENDA WOJEWÓDZKA POLICJI Z SIEDZIBĄ W RADOMIU**  
KOSZT TRANSPORTU: **WYKONAWCA**  
KOSZT ROZŁADUNKU: **WYKONAWCA**  
KOSZT MONTAŻU: **WYKONAWCA**

Lp.	kod CPV	nazwa sprzętu	j.m.	ilość	cena netto/szt.	cena brutto/szt.	wartość brutto
1.	39112000-0	Krzesło miękkie	szt.	388			
<b>RAZEM:</b>							

.....  
(pieczęć i podpis osoby upoważnionej  
do reprezentowania Wykonawcy)

\*Cena zaokrąglona do dwóch miejsc po przecinku

.....  
(pieczęć firmy)

.....  
(miejsowość, data)

**ZAŁĄCZNIK NR 1H**

**FORMULARZ OFERTOWY**

**ZADANIE NR. 8**

PRZEDMIOT ZAMÓWIENIA: **KRZESŁO OBROTOWE WERSJA 1**  
ZAMAWIAJĄCY: **KOMENDA WOJEWÓDZKA POLICJI Z SIEDZIBĄ W RADOMIU**  
KOSZT TRANSPORTU: **WYKONAWCA**  
KOSZT ROZŁADUNKU: **WYKONAWCA**  
KOSZT MONTAŻU: **WYKONAWCA**

Lp.	kod CPV	nazwa sprzętu	j.m.	ilość	cena netto/szt.	cena brutto/szt.	wartość brutto
1.	39112000-0	Krzesło obrotowe wersja 1	szt.	344			
<b>RAZEM:</b>							

.....  
(pieczęć i podpis osoby upoważnionej  
do reprezentowania Wykonawcy)

\*Cena zaokrąglona do dwóch miejsc po przecinku

.....  
(pieczęć firmy)

.....  
(miejsowość, data)

**ZAŁĄCZNIK NR 11**

**FORMULARZ OFERTOWY**

**ZADANIE NR. 9**

PRZEDMIOT ZAMÓWIENIA: **FOTEL OBROTOWY SKÓRA**  
ZAMAWIAJĄCY: **KOMENDA WOJEWÓDZKA POLICJI Z SIEDZIBĄ W RADOMIU**  
KOSZT TRANSPORTU: **WYKONAWCA**  
KOSZT ROZŁADUNKU: **WYKONAWCA**  
KOSZT MONTAŻU: **WYKONAWCA**

Lp.	kod CPV	nazwa sprzętu	j.m.	ilość	cena netto/szt.	cena brutto/szt.	wartość brutto
1.	39113100-8	Fotel obrotowy skóra naturalna	szt.	23			
2.	39113100-8	Fotel obrotowy skóra ECO	szt.	3			
<b>RAZEM:</b>							

.....  
(pieczęć i podpis osoby upoważnionej  
do reprezentowania Wykonawcy)

\*Cena zaokrąglona do dwóch miejsc po przecinku

.....  
(pieczęć firmy)

.....  
(miejsowość, data)

**ZAŁĄCZNIK NR 1J**

**FORMULARZ OFERTOWY**

**ZADANIE NR. 10**

PRZEDMIOT ZAMÓWIENIA: **DOZOWNIK DO MYDŁA, POJEMNIK NA PAPIER TOALETOWY,  
SUSZARKA DO RĄK, KOSZ NA ŚMIECIE**

ZAMAWIAJĄCY: **KOMENDA WOJEWÓDZKA POLICJI Z SIEDZIBĄ W RADOMIU**

KOSZT TRANSPORTU: **WYKONAWCA**

KOSZT ROZŁADUNKU: **WYKONAWCA**

KOSZT MONTAŻU: **WYKONAWCA**

Lp	kod CPV	nazwa sprzętu	j.m.	ilość	cena netto/szt.	cena brutto/szt.	wartość brutto
1.	39831700-3	Dozownik do mydła	szt.	48			
2.	39712300-9	Pojemnik na papier toaletowy	szt.	41			
3.	39712300-9	Suszarka do rąk	szt.	32			
4.	39224340-3	Kosz na śmiecie	szt.	316			
<b>RAZEM:</b>							

.....  
(pieczęć i podpis osoby upoważnionej  
do reprezentowania Wykonawcy)

\*Cena zaokrąglona do dwóch miejsc po przecinku

.....  
(pieczęć firmy)

.....  
(miejsowość, data)

**ZAŁĄCZNIK NR 1K**

**FORMULARZ OFERTOWY**

**ZADANIE NR. 11**

PRZEDMIOT ZAMÓWIENIA: **SZAFKA BHP Z ŁAWKĄ**  
ZAMAWIAJĄCY: **KOMENDA WOJEWÓDZKA POLICJI Z SIEDZIBĄ W RADOMIU**  
KOSZT TRANSPORTU: **WYKONAWCA**  
KOSZT ROZŁADUNKU: **WYKONAWCA**  
KOSZT MONTAŻU: **WYKONAWCA**

Lp.	kod CPV	nazwa sprzętu	j.m.	ilość	cena netto/szt.	cena brutto/szt.	wartość brutto
1.	39141300	Szafka BHP z ławką	szt.	151			
<b>RAZEM:</b>							

.....  
(pieczęć i podpis osoby upoważnionej  
do reprezentowania Wykonawcy)

\*Cena zaokrąglona do dwóch miejsc po przecinku

.....  
(pieczęć firmy)

.....  
(miejsowość, data)

**ZAŁĄCZNIK NR 1L**

**FORMULARZ OFERTOWY**

**ZADANIE NR. 12**

PRZEDMIOT ZAMÓWIENIA: **SZAFKA NA KLUCZE, APTECZKA**  
ZAMAWIAJĄCY: **KOMENDA WOJEWÓDZKA POLICJI Z SIEDZIBĄ W RADOMIU**  
KOSZT TRANSPORTU: **WYKONAWCA**  
KOSZT ROZŁADUNKU: **WYKONAWCA**  
KOSZT MONTAŻU: **WYKONAWCA**

Lp.	kod CPV	nazwa sprzętu	j.m.	ilość	cena netto/szt.	cena brutto/szt.	wartość brutto
1.	39141300	Szafka na klucze	szt.	13			
2.	39141300	Apteczka	szt.	15			
<b>RAZEM:</b>							

.....  
(pieczęć i podpis osoby upoważnionej  
do reprezentowania Wykonawcy)

\*Cena zaokrąglona do dwóch miejsc po przecinku

.....  
(pieczęć firmy)

.....  
(miejsowość, data)

**ZAŁĄCZNIK NR 1Ł**

**FORMULARZ OFERTOWY**

**ZADANIE NR. 13**

PRZEDMIOT ZAMÓWIENIA: **REGAŁ MAGAZYNOWY**  
ZAMAWIAJĄCY: **KOMENDA WOJEWÓDZKA POLICJI Z SIEDZIBĄ W RADOMIU**  
KOSZT TRANSPORTU: **WYKONAWCA**  
KOSZT ROZŁADUNKU: **WYKONAWCA**  
KOSZT MONTAŻU: **WYKONAWCA**

Lp.	kod CPV	nazwa sprzętu	j.m.	ilość	cena netto/szt.	cena brutto/szt.	wartość brutto
1.	39141100-3	Regał magazynowy	szt.	175			
<b>RAZEM:</b>							

.....  
(pieczęć i podpis osoby upoważnionej  
do reprezentowania Wykonawcy)

\*Cena zaokrąglona do dwóch miejsc po przecinku



.....  
(pieczęć firmy)

.....  
(miejsowość, data)

**ZAŁĄCZNIK NR 1M**

**FORMULARZ OFERTOWY**

**ZADANIE NR. 14**

PRZEDMIOT ZAMÓWIENIA: **KOMPLET SZAFEK KUCHENNYCH**  
ZAMAWIAJĄCY: **KOMENDA WOJEWÓDZKA POLICJI Z SIEDZIBĄ W RADOMIU**  
KOSZT TRANSPORTU: **WYKONAWCA**  
KOSZT ROZŁADUNKU: **WYKONAWCA**  
KOSZT MONTAŻU: **WYKONAWCA**

Lp.	kod CPV	nazwa sprzętu	j.m.	ilość	cena netto/szt.	cena brutto/szt.	wartość brutto
7.	39130000-2	Komplet szafek kuchennych	kpl.	18			
<b>RAZEM:</b>							

.....  
(pieczęć i podpis osoby upoważnionej  
do reprezentowania Wykonawcy)

\*Cena zaokrąglona do dwóch miejsc po przecinku

.....  
(pieczęć firmy)

.....  
(miejsowość, data)

**ZAŁĄCZNIK NR 1N**

**FORMULARZ OFERTOWY**

**ZADANIE NR.15**

PRZEDMIOT ZAMÓWIENIA: **SZAFKA METALOWA KLASY „A” WERSJA 1**  
ZAMAWIAJĄCY: **KOMENDA WOJEWÓDZKA POLICJI Z SIEDZIBĄ W RADOMIU**  
KOSZT TRANSPORTU: **WYKONAWCA**  
KOSZT ROZŁADUNKU: **WYKONAWCA**  
KOSZT MONTAŻU: **WYKONAWCA**

Lp.	kod CPV	nazwa sprzętu	j.m.	ilość	cena netto/szt.	cena brutto/szt.	wartość brutto
1.	39141300	Szafka metalowa klasy „A” wersja 1.	szt.	53			
<b>RAZEM:</b>							

.....  
(pieczęć i podpis osoby upoważnionej  
do reprezentowania Wykonawcy)

\*Cena zaokrąglona do dwóch miejsc po przecinku

.....  
(pieczęć firmy)

.....  
(miejsowość, data)

**ZAŁĄCZNIK NR 10**

**FORMULARZ OFERTOWY**

**ZADANIE NR.16**

PRZEDMIOT ZAMÓWIENIA: **SZAFKA METALOWA KLASY „A” ZE SKARBECZYKIEM**  
ZAMAWIAJĄCY: **KOMENDA WOJEWÓDZKA POLICJI Z SIEDZIBĄ W RADOMIU**  
KOSZT TRANSPORTU: **WYKONAWCA**  
KOSZT ROZŁADUNKU: **WYKONAWCA**  
KOSZT MONTAŻU: **WYKONAWCA**

Lp.	kod CPV	nazwa sprzętu	j.m.	ilość	cena netto/szt.	cena brutto/szt.	wartość brutto
1.	39141300	Szafka metalowa klasy „A” ze skarbczykiem	szt.	209			
<b>RAZEM:</b>							

.....  
(pieczęć i podpis osoby upoważnionej  
do reprezentowania Wykonawcy)

\*Cena zaokrąglona do dwóch miejsc po przecinku

.....  
(pieczęć firmy)

.....  
(miejsowość, data)

**ZAŁĄCZNIK NR 1P**

**FORMULARZ OFERTOWY**

**ZADANIE NR.17**

PRZEDMIOT ZAMÓWIENIA: **SZAFKA METALOWA KLASY „B”**  
ZAMAWIAJĄCY: **KOMENDA WOJEWÓDZKA POLICJI Z SIEDZIBĄ W RADOMIU**  
KOSZT TRANSPORTU: **WYKONAWCA**  
KOSZT ROZŁADUNKU: **WYKONAWCA**  
KOSZT MONTAŻU: **WYKONAWCA**

Lp.	kod CPV	nazwa sprzętu	j.m.	ilość	cena netto/szt.	cena brutto/szt.	wartość brutto
3.	39141300	Szafka metalowa klasy „B”	szt.	16			
<b>RAZEM:</b>							

.....  
(pieczęć i podpis osoby upoważnionej  
do reprezentowania Wykonawcy)

\*Cena zaokrąglona do dwóch miejsc po przecinku

.....  
(pieczęć firmy)

.....  
(miejsowość, data)

**ZAŁĄCZNIK NR 1R**

**FORMULARZ OFERTOWY**

**ZADANIE NR.18**

PRZEDMIOT ZAMÓWIENIA: **SZAFKA METALOWA KLASY „C” WERSJA 1**  
ZAMAWIAJĄCY: **KOMENDA WOJEWÓDZKA POLICJI Z SIEDZIBĄ W RADOMIU**  
KOSZT TRANSPORTU: **WYKONAWCA**  
KOSZT ROZŁADUNKU: **WYKONAWCA**  
KOSZT MONTAŻU: **WYKONAWCA**

Lp.	kod CPV	nazwa sprzętu	j.m.	ilość	cena netto/szt.	cena brutto/szt.	wartość brutto
1.	39141300	Szafka metalowa klasy „C” wersja 1	szt.	13			
<b>RAZEM:</b>							

.....  
(pieczęć i podpis osoby upoważnionej  
do reprezentowania Wykonawcy)

\*Cena zaokrąglona do dwóch miejsc po przecinku

.....  
(pieczęć firmy)

.....  
(miejsowość, data)

## ZALĄCZNIK NR 1S

### FORMULARZ OFERTOWY

#### ZADANIE NR. 19

PRZEDMIOT ZAMÓWIENIA: **MEBLE GABINETOWE**  
ZAMAWIAJĄCY: **KOMENDA WOJEWÓDZKA POLICJI Z SIEDZIBĄ W RADOMIU**  
KOSZT TRANSPORTU: **WYKONAWCA**  
KOSZT ROZŁADUNKU: **WYKONAWCA**  
KOSZT MONTAŻU: **WYKONAWCA**

Lp.	kod CPV	nazwa sprzętu	j.m.	ilość	cena netto/szt.	cena brutto/szt.	wartość brutto
1.	39130000-2	Biurko gabinetowe	szt.	1			
2.	39130000-2	Fotel obrotowy gabinetowy	szt.	1			
3.	39130000-2	Kontenerek pod biurko	szt.	1			
4.	39143310-2	Stolik okrągły	szt.	1			
5.	39113100-8	Krzesło konferencyjne	szt.	8			
6.	39143310-2	Stolik okolicznościowy	szt.	1			
7.	39143110-0	Sofa 3 osobowa z podłokietnikami	szt.	1			
8.	39143110-0	Fotel z podłokietnikami	szt.	2			
9.	39130000-2	Szafa gabinetowa aktowa	szt.	1			
10.	39130000-2	Szafa gabinetowa ubraniowa	szt.	1			
11.	39130000-2	Szafa gabinetowa aktowa mała	szt.	2			
12.	39130000-2	Szafa gabinetowa aktowa ze szklanymi drzwiami	szt.	1			
<b>RAZEM:</b>							

.....  
(pieczęć i podpis osoby upoważnionej  
do reprezentowania Wykonawcy)

\*Cena zaokrąglona do dwóch miejsc po przecinku

.....  
(pieczęć firmy)

.....  
(miejsowość, data)

**ZAŁĄCZNIK NR 1T**

**FORMULARZ OFERTOWY**

**ZADANIE NR. 20**

PRZEDMIOT ZAMÓWIENIA: **BIURKO KOMPUTEROWE WERSJA 3, STÓL KONFERENCYJNY**  
ZAMAWIAJĄCY: **KOMENDA WOJEWÓDZKA POLICJI Z SIEDZIBĄ W RADOMIU**  
KOSZT TRANSPORTU: **WYKONAWCA**  
KOSZT ROZŁADUNKU: **WYKONAWCA**  
KOSZT MONTAŻU: **WYKONAWCA**

Lp.	kod CPV	nazwa sprzętu	j.m.	ilość	cena netto/szt.	cena brutto/szt.	wartość brutto
1.	39130000-2	Biurko komputerowe wersja 3	szt.	8			
2.	39130000-2	Stół konferencyjny	szt.	1			
<b>RAZEM:</b>							

.....  
(pieczęć i podpis osoby upoważnionej  
do reprezentowania Wykonawcy)

\*Cena zaokrąglona do dwóch miejsc po przecinku

.....  
(pieczęć firmy)

.....  
(miejsowość, data)

**ZAŁĄCZNIK NR 1U**

**FORMULARZ OFERTOWY**

**ZADANIE NR. 21**

PRZEDMIOT ZAMÓWIENIA: **LEŻANKA, PARAWAN, SZAFKA AMBULATORYJNA**  
ZAMAWIAJĄCY: **KOMENDA WOJEWÓDZKA POLICJI Z SIEDZIBĄ W RADOMIU**  
KOSZT TRANSPORTU: **WYKONAWCA**  
KOSZT ROZŁADUNKU: **WYKONAWCA**  
KOSZT MONTAŻU: **WYKONAWCA**

<b>Lp</b>	<b>kod CPV</b>	<b>nazwa sprzętu</b>	<b>j.m.</b>	<b>ilość</b>	<b>cena netto/szt.</b>	<b>cena brutto/szt.</b>	<b>wartość brutto</b>
<b>1.</b>	<b>33192000-2</b>	<b>Leżanka</b>	<b>szt.</b>	<b>1</b>			
<b>2.</b>	<b>33192000-2</b>	<b>Parawan</b>	<b>szt.</b>	<b>1</b>			
<b>3.</b>	<b>33192000-2</b>	<b>Szafa ambulatoryjna</b>	<b>szt.</b>	<b>1</b>			
<b>RAZEM:</b>							

.....  
(pieczęć i podpis osoby upoważnionej  
do reprezentowania Wykonawcy)

\*Cena zaokrąglona do dwóch miejsc po przecinku



.....  
(pieczęć firmy)

.....  
(miejsowość, data)

**ZAŁĄCZNIK NR 1W**

**FORMULARZ OFERTOWY**

**ZADANIE NR. 22**

PRZEDMIOT ZAMÓWIENIA: **SZAFĄ METALOWĄ PRZEMYSŁOWĄ, STANOWISKO  
SERWISOWE**  
ZAMAWIAJĄCY: **KOMENDA WOJEWÓDZKA POLICJI Z SIEDZIBĄ W RADOMIU**  
KOSZT TRANSPORTU: **WYKONAWCA**  
KOSZT ROZŁADUNKU: **WYKONAWCA**  
KOSZT MONTAŻU: **WYKONAWCA**

Lp.	kod CPV	nazwa sprzętu	j.m.	ilość	cena netto/szt.	cena brutto/szt.	wartość brutto
1.	39141300	Szafa metalowa przemysłowa	szt.	14			
2.	39121000	Stanowisko serwisowe	szt.	5			
<b>RAZEM:</b>							

.....  
(pieczęć i podpis osoby upoważnionej  
do reprezentowania Wykonawcy)

\*Cena zaokrąglona do dwóch miejsc po przecinku

.....  
(pieczęć firmy)

.....  
(miejsowość, data)

**ZAŁĄCZNIK NR 1X**

**FORMULARZ OFERTOWY**

**ZADANIE NR.23**

PRZEDMIOT ZAMÓWIENIA: **SZAFKA METALOWA KLASY „A” WERSJA 2**  
ZAMAWIAJĄCY: **KOMENDA WOJEWÓDZKA POLICJI Z SIEDZIBĄ W RADOMIU**  
KOSZT TRANSPORTU: **WYKONAWCA**  
KOSZT ROZŁADUNKU: **WYKONAWCA**  
KOSZT MONTAŻU: **WYKONAWCA**

Lp.	kod CPV	nazwa sprzętu	j.m.	ilość	cena netto/szt.	cena brutto/szt.	wartość brutto
1.	39141300	Szafka metalowa klasy „A” wersja 2.	szt.	21			
<b>RAZEM:</b>							

.....  
(pieczęć i podpis osoby upoważnionej  
do reprezentowania Wykonawcy)

\*Cena zaokrąglona do dwóch miejsc po przecinku

.....  
(pieczęć firmy)

.....  
(miejsowość, data)

## ZAŁĄCZNIK NR 1Y

### FORMULARZ OFERTOWY

#### ZADANIE NR. 24

PRZEDMIOT ZAMÓWIENIA: **KRZESŁO OBROTOWE WERSJA 2**  
ZAMAWIAJĄCY: **KOMENDA WOJEWÓDZKA POLICJI Z SIEDZIBĄ W RADOMIU**  
KOSZT TRANSPORTU: **WYKONAWCA**  
KOSZT ROZŁADUNKU: **WYKONAWCA**  
KOSZT MONTAŻU: **WYKONAWCA**

Lp.	kod CPV	nazwa sprzętu	j.m.	ilość	cena netto/szt.	cena brutto/szt.	wartość brutto
1.	39112000-0	Krzesło obrotowe wersja 2	szt.	32			
<b>RAZEM:</b>							

.....  
(pieczęć i podpis osoby upoważnionej  
do reprezentowania Wykonawcy)

\*Cena zaokrąglona do dwóch miejsc po przecinku

.....  
(pieczęć firmy)

.....  
(miejsowość, data)

## ZAŁĄCZNIK NR 1Z

### FORMULARZ OFERTOWY

#### ZADANIE NR.25

PRZEDMIOT ZAMÓWIENIA: **SZAFKA METALOWA KLASY „A” WERSJA 3, SZAFKA METALOWA KLASY „A” WERSJA 4, SZAFKA METALOWA KLASY „C” WERSJA 2**  
ZAMAWIAJĄCY: **KOMENDA WOJEWÓDZKA POLICJI Z SIEDZIBĄ W RADOMIU**  
KOSZT TRANSPORTU: **WYKONAWCA**  
KOSZT ROZŁADUNKU: **WYKONAWCA**  
KOSZT MONTAŻU: **WYKONAWCA**

Lp.	kod CPV	nazwa sprzętu	j.m.	ilość	cena netto/szt.	cena brutto/szt.	wartość brutto
1.	39141300	Szafa metalowa klasy „A” wersja 3	szt.	6			
1.	39141300	Szafa metalowa klasy „A” wersja 4.	szt.	6			
1.	39141300	Szafa metalowa klasy „C” wersja 2.	szt.	1			
<b>RAZEM:</b>							

.....  
(pieczęć i podpis osoby upoważnionej  
do reprezentowania Wykonawcy)

\*Cena zaokrąglona do dwóch miejsc po przecinku

**Załącznik Nr 2**

.....  
(pieczęć firmy)

.....  
(miejsowość, data)

**OŚWIADCZENIE**

**złożone do przetargu nieograniczonego Nr sprawy 137/2013**

W imieniu reprezentowanej przeze mnie firmy

.....  
.....  
.....  
**oświadczam, że spełniam warunki określone w art. 22 ust. 1 Ustawy z dnia 29 stycznia 2004 r- Prawo zamówień publicznych tzn.:**

- 1 ) posiadania uprawnień do wykonywania określonej działalności lub czynności, jeżeli przepisy prawa nakładają obowiązek ich posiadania,
- 2 ) posiadania wiedzy i doświadczenia,
- 3 ) dysponowania odpowiednim potencjałem technicznym oraz osobami zdolnymi do wykonywania zamówienia
- 4) sytuacji ekonomicznej i finansowej

.....  
(pieczęć i podpis osoby upoważnionej  
do reprezentowania Wykonawcy)

**Załącznik nr 3**

.....  
(pieczęć firmy)

.....  
(miejsowość, data)

**OŚWIADCZENIE**  
**O BRAKU PODSTAW DO WYKLUCZENIA**  
**złożone do przetargu nieograniczonego Nr sprawy 137/2013**  
W imieniu reprezentowanej przeze mnie firmy

.....  
.....  
.....  
oświadczam, że brak jest podstaw do wykluczenia nas z ww. postępowania o udzielenie zamówienia publicznego w okolicznościach, o których mowa w art. 24 ust. 1 ustawy z dnia 29 stycznia 2004 – Prawo zamówień publicznych

\* W przypadku spółki cywilnej oświadczenie powinien wypełnić i podpisać każdy ze współników.

.....  
(pieczęć i podpis osoby upoważnionej  
do reprezentowania Wykonawcy)

.....  
(pieczęć Wykonawcy)

**Załącznik nr 4**

**OFERTA WYKONAWCY**

**nr sprawy 137/2013**

**WYKONAWCA:** Zarejestrowana nazwa Przedsiębiorstwa:

.....  
Zarejestrowany adres Przedsiębiorstwa:

.....  
*Numer telefonu* .....

*Numer faksu* .....

**e-mail** .....

Regon.....

Składamy ofertę na **Zakup i dostawa sprzętu kwaterunkowego na potrzeby KMP Płock, KMP Ostrołęka, KWP zs. w Radomiu oraz Oddziałów zamiejscowych KGP.**

Cena oferty została podana w Formularzu Ofertowym, stanowiącym integralną część niniejszej oferty.

- Oświadczamy, że zapoznaliśmy się z warunkami przystąpienia do przetargu nieograniczonego określonymi w specyfikacji istotnych warunków zamówienia i nie wnosimy do nich zastrzeżeń oraz uzyskaliśmy niezbędne informacje do przygotowania oferty.
- Oświadczamy, że uważamy się za związanych niniejszą ofertą zgodnie z art. 85 ust. 1 pkt. 1 Ustawy Prawo zamówień publicznych (Dz. U. z 2010 r Nr 113, poz. 759 z późn. zm.) tzn. przez 60 dni od upływu terminu przewidzianego do składania ofert.
- Oświadczamy, że załączony do SIWZ projekt umowy (załącznik nr 5) został przez nas zaakceptowany i zobowiązujemy się w przypadku wyboru naszej oferty do zawarcia umowy w miejscu i terminie wyznaczonym przez Zamawiającego.
- Do niniejszej oferty załączamy wymagane w Specyfikacji Istotnych Warunków dokumenty.
- wadium wpłacone w pieniądzu prosimy zwrócić na rachunek bankowy:  
.....

**A. Informuję, że nie należę do grupy kapitałowej w rozumieniu ustawy z dnia 16 lutego 2007 r. o ochronie konkurencji i konsumentów (Dz. U. nr 50, poz. 331, z póź. zm).**

**Albo**

**B. Lista podmiotów należących do tej samej grupy kapitałowej w rozumieniu ustawy z dnia 16 lutego 2007 r. o ochronie konkurencji i konsumentów (Dz. U. nr 50, poz. 331, z póź. zm) Złożona do postępowania w trybie przetargu nieograniczonego Nr sprawy 137/13**

1. ....
2. ....
3. ....
4. ....
5. ....

Powyższą listę należy uzupełnić w przypadku przynależności do grupy kapitałowej **w rozumieniu ustawy z dnia 16 lutego 2007 r. o ochronie konkurencji i konsumentów**

**Jeżeli wykonawca nie uzupełni w ofercie tej listy zamawiający uzna, że wykonawca złożył informację zawartą w pkt. A.**

Podwykonawcom zamierzamy powierzyć wykonanie następujących części zamówienia: **(wypełnić jeśli dotyczy)**

- Czynność.....
- Czynność.....
- Czynność.....

....., dn. ....

/miejscowość/

/dzień, miesiąc, rok/

.....  
(pieczęć i podpis osoby upoważnionej  
do reprezentowania Wykonawcy)

\* Zgodnie z art. 4 pkt 14 ww. ustawy o ochronie konkurencji i konsumentów przez grupę kapitałową rozumie się wszystkich przedsiębiorców, którzy są kontrolowani w sposób bezpośredni lub pośredni przez jednego przedsiębiorcę, w tym również tego przedsiębiorcę. Przedsiębiorca kontrolujący również wchodzi w skład tej grupy kapitałowej. Grupa kapitałowa składa się więc z przedsiębiorcy dominującego w rozumieniu art. 4 pkt 3 ustawy o ochronie konkurencji i konsumentów, tzn. przez przedsiębiorcę dominującego rozumie się przedsiębiorcę, który posiada kontrolę nad innym przedsiębiorcą. Pod pojęciem przejęcia kontroli rozumie się wszelkie formy bezpośredniego lub pośredniego uzyskania przez przedsiębiorcę uprawnień, które osobno albo łącznie, przy uwzględnieniu wszystkich okoliczności prawnych lub faktycznych, umożliwiają wywieranie decydującego wpływu na innego przedsiębiorcę lub przedsiębiorców;

uprawnienia takie tworzą w szczególności :

- a) dysponowanie bezpośrednio lub pośrednio większością głosów na zgromadzeniu wspólników, albo na walnym zgromadzeniu, także jako zastawnik albo użytkownik, bądź w zarządzie innego przedsiębiorcy (przedsiębiorcy zależnego), także na podstawie porozumień z innymi osobami,
- b) uprawnienie do powoływania lub odwoływania większości członków zarządu lub rady nadzorczej innego przedsiębiorcy (przedsiębiorcy zależnego), także na podstawie porozumień z innymi osobami,
- c) członkowie jego zarządu lub rady nadzorczej stanowią więcej niż połowę członków zarządu innego przedsiębiorcy (przedsiębiorcy zależnego),
- d) dysponowanie bezpośrednio lub pośrednio większością głosów w spółce osobowej zależnej albo na walnym zgromadzeniu spółdzielni zależnej, także na podstawie porozumień z innymi osobami,
- e) prawo do całego albo do części mienia innego przedsiębiorcy (przedsiębiorcy zależnego),
- f) umowa przewidująca zarządzanie innym przedsiębiorcą (przedsiębiorcą zależnym) lub przekazywanie zysku przez takiego przedsiębiorcę.  
(...).



Załącznik nr 5

## UMOWA NR ..... (Projekt)

Zawarta w dniu ..... zgodnie z przepisami Ustawy z dnia 29 stycznia 2004r. Prawo zamówień publicznych pomiędzy **Skarbem Państwa - Komendą Wojewódzką Policji zs. w Radomiu, ul. 11-go Listopada 37/59** reprezentowaną przez:

- |   |  |
|---|--|
| 1. insp. Janusza Stępnika                             | -Zastępcę Mazowieckiego Komendanta Wojewódzkiego Policji zs. w Radomiu |
| 2. przy kontrasygnacie<br>nadkom. mgr Anny Cichockiej | -Główną Księgową – Naczelnika Wydziału Finansów KWP zs. w Radomiu      |

zwanym dalej „ZAMAWIAJĄCYM”, a

.....  
.....  
reprezentowanym przez:

.....  
.....  
zwanym dalej „WYKONAWCĄ”

### § 1

1. Przedmiotem umowy jest zakup i dostawa sprzętu kwaterunkowego wyszczególnionego i opisanego w załączniku nr 1 na potrzeby KMP Płock, KMP Ostrołęka, KWP zs. w Radomiu oraz CBS Radom na ogólną kwotę brutto ..... (słownie .....).
2. Załącznik nr 1 i nr 2 stanowią integralną część umowy.

### § 2

1. Dostarczenie towaru nastąpi w dostawach częściowych do KMP Płock na ulicę Aleja Kilińskiego 12, do KMP Ostrołęka na ulicę Goworowską, do KWP zs. w Radomiu na ul. 11 Listopada 37/59 oraz do CBS Radom na ulicę 11 Listopada 37/59.
2. Wykonawca zobowiązuje się do dostarczania żądanej ilości asortymentu w ciągu 21 dni od daty otrzymania pisemnego zapotrzebowania. Jeśli termin dostarczenia przypada na dzień świąteczny bądź wolny od pracy zapotrzebowanie zrealizowane będzie w pierwszym następującym po nim dniu roboczym.  
Ostateczny termin wykonania zamówienia ustala się na 13 grudnia 2013 r.
3. Dostarczenie towaru następować będzie na koszt Wykonawcy, własnym transportem, zgodnie ze złożonym pisemnym zapotrzebowaniem (pisemne zapotrzebowanie składane przez zamawiającego).
4. Wykonawca zobowiązuje się zapewnić rozładunek i montaż towaru.
5. Zamawiany asortyment oznaczony symbolem „\*” przed wykonaniem podlega wymiarowaniu w miejscu dostawy przez Wykonawcę w obecności osoby reprezentującej Zamawiającego.

6. Dopuszcza się możliwość niewielkich dwustronnie uzgodnionych modyfikacji w zakresie wymiarów asortymentu oznaczonego symbolem „\*„. Ewentualna modyfikacja nie będzie powodować zmian wynagrodzenia Wykonawcy.

### § 3

1. Wykonawca gwarantuje niezmiennosc cen jednostkowych sprzedawanego towaru przez cały okres obowiązywania umowy.
2. Wykonawca udziela gwarancji na asortyment – 24 miesiące od daty dostarczenia towaru.
3. Zapłata nastąpi przelewem bankowym w ciągu 7 dni od daty otrzymania faktury VAT na rachunek bankowy Wykonawcy:  
..... za każdą dostarczoną część towaru.

### § 4

1. Zamawiający zastrzega sobie prawo odmowy przyjęcia towaru, jeżeli jego jakość budzi zastrzeżenia.
2. W razie stwierdzenia wad Zamawiający złoży stosowną reklamację Wykonawcy, który udzieli odpowiedzi na nią w ciągu 3 dni od jej otrzymania, a po bezskutecznym upływie terminu reklamacja uważana będzie za uznaną w całości zgodnie z żądaniem Zamawiającego.
3. W przypadku uznania reklamacji Wykonawca jest zobowiązany do wymiany towaru na wolny od wad w ciągu 7 dni od dnia uznania reklamacji.

### § 5

W razie zwłoki w dostarczeniu towaru w terminie, o którym mowa w §2 ust 2 Wykonawca zobowiązuje się do zapłaty Zamawiającemu kary umownej w wysokości 0,10% wartości brutto umowy, za każdy dzień zwłoki.

### § 6

Zamawiający w razie wystąpienia zwłoki może wyznaczyć dodatkowy termin wydania towaru, nie wyłączając domagania się kary umownej i odszkodowania.

### § 7

1. W przypadku odstąpienia od umowy przez Wykonawcę z jego winy zobowiązany jest on do zapłaty Zamawiającemu kary umownej w wysokości 10% wartości brutto umowy.
2. W przypadku odstąpienia od umowy przez Zamawiającego z winy Wykonawcy, Wykonawca zobowiązany jest do zapłaty Zamawiającemu kary umownej w wysokości 10% wartości brutto umowy.

### § 8

1. W razie zaistnienia istotnej zmiany okoliczności powodującej, że wykonanie umowy nie leży w interesie publicznym, czego nie można było przewidzieć w chwili zawarcia umowy, Zamawiający może odstąpić od umowy w terminie 30 dni od powzięcia wiadomości o tych okolicznościach.
2. Zamawiający zastrzega sobie prawo do odstąpienia od umowy także w przypadku, gdy Wykonawca w sposób istotny naruszy warunki umowy, a w szczególności:
  - a) zwłoka dostarczenia towaru przekroczy 5 dni kalendarzowych;

- b) nie wywiązuje się z obowiązku, o którym mowa w §4 ust.3:  
- w terminie 7 dni od zaistnienia tych zdarzeń.
3. W przypadku, o którym mowa w ust. 1 i 2 Wykonawca może żądać wyłącznie wynagrodzenia należnego z tytułu wykonania części umowy.

### **§ 9**

Zamawiający zastrzega sobie prawo dochodzenia odszkodowania przenoszącego wysokość kar umownych.

### **§ 10**

Do wzajemnego współdziałania przy realizacji umowy strony wyznaczają:  
Panią/Pana ..... reprezentującą/go Wykonawcę oraz Pana  
Pawła Podpłońskiego reprezentującego Zamawiającego.

### **§11**

Wszelkie zmiany w treści umowy muszą być dokonane w formie pisemnej pod rygorem nieważności.

### **§ 12**

W sprawach nieuregulowanych w treści umowy mają zastosowanie odpowiednie przepisy Kodeksu Cywilnego.

### **§ 13**

Umowę sporządzono w czterech jednobrzmiących egzemplarzach, trzy dla Zamawiającego i jeden dla Wykonawcy. Wszystkie egzemplarze mają tą samą moc prawną.

ZAMAWIAJĄCY

WYKONAWCA

## ZAŁĄCZNIK NR 6A

### ZADANIE NR 1

#### OPIS TECHNICZNY PRZEDMIOTU ZAMÓWIENIA

##### **1. BIURKO KOMPUTEROWE WERSJA 1**

- **MATERIAŁ:** płyta meblowa grubości 18 mm, kolor jasny orzech, krawędzie wykończone okleiną PCV 2 mm
- **WYMIARY:** szerokość biurka: 136 cm, wysokość biurka: 75 cm, głębokość biurka: 65 cm
- **WYPOSAŻENIE:** pod blatem wysuwana półka pod klawiaturę komputera, z lewej strony biurka cztery szuflady, szerokość szuflad: 40 cm, wysokość szuflad: dolna: 20 cm ; pozostałe po 14,5 cm, z prawej strony biurka szafka na komputer (bez ścianki tylnej)-szerokość szafki: 30 cm, wysokość szafki: 73 cm, uchwyty 4 szt.-satyna 11 cm, szuflady zamykane na centralny zamek biurowy

## ZAŁĄCZNIK NR 6B

### ZADANIE NR 2

#### OPIS TECHNICZNY PRZEDMIOTU ZAMÓWIENIA

##### 1. BIURKO KOMPUTEROWE WERSJA 2

- MATERIAŁ: płyta meblowa grubości 18 mm, kolor jasny orzech, krawędzie wykończone okleiną PCV 2 mm
- WYMIARY: szerokość biurka: 136 cm, wysokość biurka: 75 cm, głębokość biurka: 65 cm
- WYPOSAŻENIE: pod blatem wysuwana półka pod klawiaturę komputera, z lewej strony biurka cztery szuflady, szerokość szuflad: 40 cm, wysokość szuflad: dolna: 20 cm ; pozostałe po 14,5 cm, z prawej strony biurka szafka na komputer (bez ścianki tylnej)-szerokość szafki: 30 cm, wysokość szafki: 73 cm, uchwyty 4 szt.-satyna 11 cm, szuflady zamykane na centralny zamek biurowy

**ZADANIE NR 3**

**OPIS TECHNICZNY PRZEDMIOTU ZAMÓWIENIA**

**1. BIURKO TYPU „L” PRAWE I LEWE\***

- **MATERIAŁ:** płyta meblowa 18 mm, kolor jasny orzech, krawędzie wykończone okleiną PCV 2 mm, blat biurka 18 mm
- **WYMIARY:** szerokość części 1: 140 cm, wysokość części 1: 75 cm, głębokość części 1: 50 cm,  
szerokość części 2: 190 cm, wysokość części 2: 75 cm, głębokość części 2: 70 cm,
- **WYPOSAŻENIE:** pod blatem wysuwana półka pod klawiaturę komputera, krawędzie blatu wyprofilowane, uchwyty satyna 11 cm, półki, szuflady zamykane na centralny zamek biurowy

Rysunek.

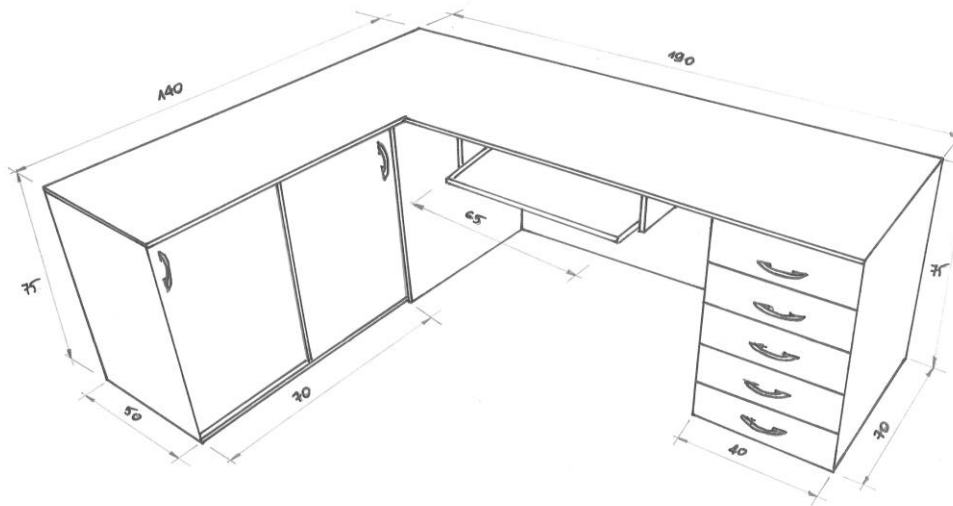

Biurko „L” LEWE

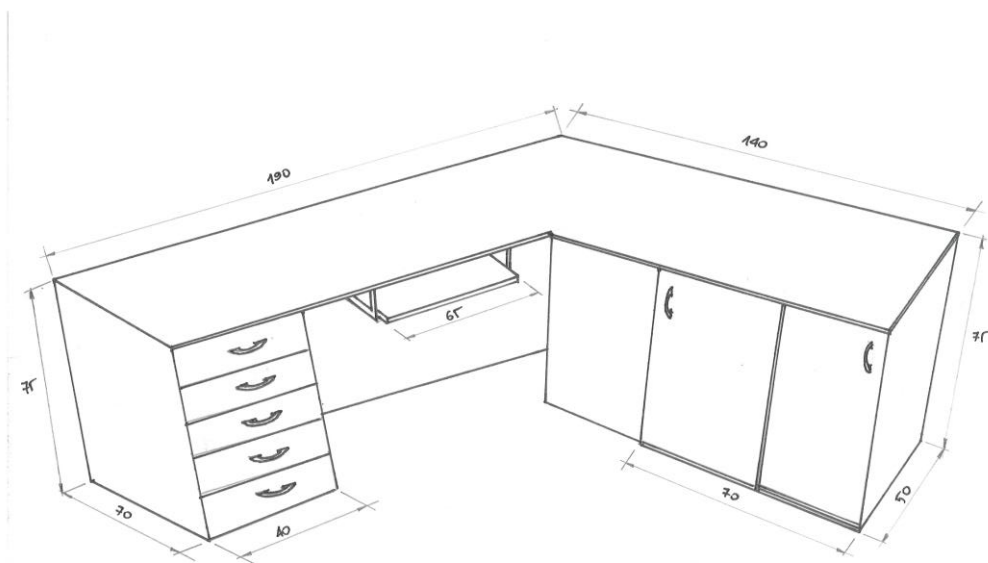

BIURKO II L<sup>1</sup> PRAWE

**\*Asortyment opisany w załączniku przed wykonaniem podlega zwymiarowaniu w miejscu dostawy przez Wykonawcę w obecności osoby reprezentującej Zamawiającego.**

**ZAŁĄCZNIK NR 6D**

**ZADANIE NR 4**

**OPIS TECHNICZNY PRZEDMIOTU ZAMÓWIENIA**

**1. SZAFKA DREWNIANA AKTOWA**

- **MATERIAŁ:** płyta meblowa grubości 18 mm, kolor jasny orzech, krawędzie wykończone okleiną PCV 2 mm
- **WYMIARY:** szerokość: 80 cm, wysokość: 180 cm, głębokość: 40 cm
- **WYPOSAŻENIE:** uchwyty satyna 11 cm, regulowane półki, drzwi zamykane na zamek biurowy



## ZAŁĄCZNIK NR 6E

### ZADANIE NR 5

#### OPIS TECHNICZNY PRZEDMIOTU ZAMÓWIENIA

##### **1. SZAFKA DREWNIANA UBRANIOWA**

- **MATERIAŁ:** płyta meblowa grubości 18 mm, kolor jasny orzech, krawędzie wykończone okleiną PCV 2 mm
- **WYMIARY:** szerokość: 60 cm, wysokość: 180 cm, głębokość: 50 cm
- **WYPOSAŻENIE:** uchwyty satyna 11 cm, półka i drążek na ubrania, drzwi zamykane na zamek biurowy

##### **2. SZAFKA STOJĄCA**

- **MATERIAŁ:** płyta meblowa 18 mm, kolor jasny orzech, krawędzie wykończone okleiną PCV 2 mm
- **WYMIARY:** szerokość: 120 cm, wysokość: 75 cm, głębokość: 50 cm
- **WYPOSAŻENIE:** uchwyty satyna 11 cm, regulowane półki, drzwi zamykane na zamek biurowy

**ZADANIE NR 6**

**OPIS TECHNICZNY PRZEDMIOTU ZAMÓWIENIA**

**1.KRZESŁO KONFERENCYJNE**

- OPIS: Stelaż metalowy, wykonany z rury stalowej, o średnicy 22mm, malowanej proszkowo na kolor RAL 9006, nogi przechodzące w podłokietniki, połączone z oparciem w sposób niewidoczny, podłokietniki z nakładkami, tapicerowane czarną skórą, Oparcie i siedzisko wykonane na bazie sklejki z drzew liściastych, dla siedziska grubości minimum 10mm, dla oparcia grubości minimum 12mm, oparcie i siedzisko w całości tapicerowane, na oparciu na 2/3 wysokości poziome przeszycie, siedzisko i oparcie połączone łącznikiem stalowym, Tył oparcia sięgający około 10cm, poniżej poziomu siedziska, front siedziska wywinięty w stronę podłoża, Stelaż wyposażony w stopki tworzywowe. Ścieralność: 150 000 cykli Martindala, wg – EN 12947-2; Niepalność : wg EN 1021-1 & 2, Skład – 100 % Poliester, gramatura 250 g/m<sup>2</sup>, krzesło musi posiadać atest wytrzymałościowy – zgodnie z normą PN EN 13761, 1728, 1022, 15373:2

Rysunek:

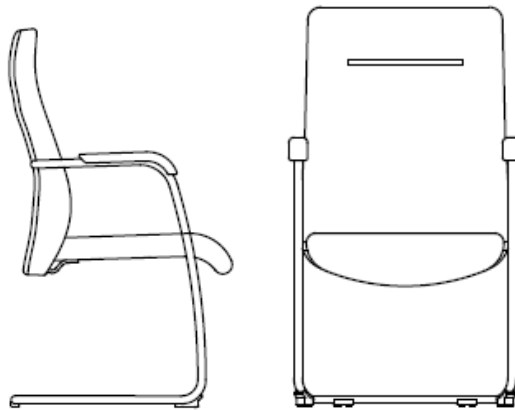

**ZAŁĄCZNIK NR 6 G**

**ZADANIE NR 7**

**OPIS TECHNICZNY PRZEDMIOTU ZAMÓWIENIA**

**1. KRZESŁO MIĘKKIE**

- **MATERIAŁ:** siedzisko oraz oparcie tapicerowane tkaniną w kolorze brązowym (C24)
- **WYPOSAŻENIE:** rama wykonana z profili stalowych, malowana proszkowo na kolor czarny, nogi krzesła wyposażone w plastikowe stopki chroniące podłogę przed zniszczeniem

**ZADANIE NR 8**

**OPIS TECHNICZNY PRZEDMIOTU ZAMÓWIENIA**

**1. KRZESŁO OBROTOWE**

- **MATERIAŁ:** siedzisko oraz oparcie tapicerowane tkaniną w kolorze brązowym (C24)
- **WYPOSAŻENIE:** podłokietniki, regulacja wysokości siedziska za pomocą podnośnika pneumatycznego, regulacja odległości siedziska od oparcia, regulacja kąta nachylenia siedziska względem oparcia, kółka przystosowane do powierzchni twardych, dodatkowy komplet kółek przystosowanych do powierzchni miękkich.

## ZAŁĄCZNIK NR 6 I

### ZADANIE NR 9

#### OPIS TECHNICZNY PRZEDMIOTU ZAMÓWIENIA

##### 1. FOTEL OBROTOWY SKÓRA NATURALNA

- OPIS: Fotel obrotowy na kółkach z mechanizmem synchronicznym, na podnośniku gazowym. Oparcie wykonane ze sklejki grubości 12mm, posiadające wypełnienie z gąbki ciętej. Łączna grubość oparcia to ok. 50mm. Oparcie w formie prostokąta. Siedzisko i oparcie połączone metalowym łącznikiem o grubości 8mm, w kształcie kątownika, malowany proszkowo na kolor czarny. Siedzisko w formie prostokąta, z zaokrągleniem w części przedniej. Siedzisko wykonane ze sklejki bukowej o grubości 10,5mm, posiadające wypełnienie z gąbki ciętej. Łączna grubość siedziska to ok. 70mm. Podłokietniki z regulacją kąta odchylenia nakładki w 3 pozycjach, regulacja wysokości w zakresie od 200mm do 275mm od poziomu siedziska. Podłokietnik o szerokości nakładki 88mm. Elementy metalowe podłokietnika malowane na kolor czarny. Krzesło na pięcioramiennej podstawie aluminiowej, malowane proszkowo na kolor RAL 9006. Kółka fi 65mm, Oparcie posiada kształt kubelkowy, boki oparcia wygięte ku frontowi, nie dopuszcza się oparcia w wersji prostej. Na oparciu musi być poziome przeszycie mniej więcej na wysokości 2/3 oparcia.
- WYMIARY: Szerokość oparcia 490mm, szerokość siedziska 485mm, średnica zewnętrzna podstawy 700mm, regulacja wysokości siedziska od poziomu 470mm do poziomu 605mm, wysokość całkowita (liczona do krańca oparcia) od poziomu 1000mm do 1135mm, odległość między zewnętrznymi krańcami podłokietnika 645mm, głębokość siedziska 435mm. Dopuszczalne odchylenie wymiarów to 2% podanych wymiarów.
- WYPOSAŻENIE: mechanizm synchroniczny, mechanizm anti shock, możliwość blokowania odchylenia oparcia w 5 pozycjach, synchroniczny wychył oparcia o 20 stopni i siedziska o 11 stopni, możliwość regulacji siły wychyłu oparcia, regulację głębokości siedziska, mechanizm niezależnego pochylenia siedziska o 5 stopni, regulację wysokości oparcia.  
Siedzisko i oparcie w całości tapicerowane skórą licową w kolorze czarnym, ścieralność : 150 000 cykli Martindala, wg – EN 12947-2, niepalność : wg EN 1021-1 & 2,

##### 2. FOTEL OBROTOWY SKÓRA ECO

- OPIS: Fotel obrotowy na kółkach z mechanizmem synchronicznym, na podnośniku gazowym. Oparcie wykonane ze sklejki grubości 12mm, posiadające wypełnienie z gąbki ciętej. Łączna grubość oparcia to ok.

50mm. Oparcie w formie prostokąta. Siedzisko i oparcie połączone metalowym łącznikiem o grubości 8mm, w kształcie kątownika, malowany proszkowo na kolor czarny. Siedzisko w formie prostokąta, z zaokrągleniem w części przedniej. Siedzisko wykonane ze sklejki bukowej o grubości 10,5mm, posiadające wypełnienie z gąbki ciętej. Łączna grubość siedziska to ok. 70mm. Podłokietniki z regulacją kąta odchylenia nakładki w 3 pozycjach, regulacja wysokości w zakresie od 200mm do 275mm od poziomu siedziska. Podłokietnik o szerokości nakładki 88mm. Elementy metalowe podłokietnika malowane na kolor czarny. Krzesło na pięcioramiennej podstawie aluminiowej, malowane proszkowo na kolor RAL 9006. Kółka  $\phi$  65mm, Oparcie posiada kształt kubelkowy, boki oparcia wygięte ku frontowi, nie dopuszcza się oparcia w wersji prostej. Na oparciu musi być poziome przeszycie mniej więcej na wysokości 2/3 oparcia.

- WYMIARY: Szerokość oparcia 490mm, szerokość siedziska 485mm, średnica zewnętrzna podstawy 700mm, regulacja wysokości siedziska od poziomu 470mm do poziomu 605mm, wysokość całkowita (liczona do krańca oparcia) od poziomu 1000mm do 1135mm, odległość między zewnętrznymi krańcami podłokietnika 645mm, głębokość siedziska 435mm. Dopuszczalne odchylenie wymiarów to 2% podanych wymiarów.

- WYPOSAŻENIE: mechanizm synchroniczny, mechanizm anti shock, możliwość blokowania odchylenia oparcia w 5 pozycjach, synchroniczny wychył oparcia o 20 stopni i siedziska o 11 stopni, możliwość regulacji siły wychyłu oparcia, regulację głębokości siedziska, mechanizm niezależnego pochylenia siedziska o 5 stopni, regulację wysokości oparcia, Skład – skóra ECO.

Siedzisko i oparcie w całości tapicerowane skórą ECO w kolorze czarnym, ścieralność : 150 000 cykli Martindala, wg – EN 12947-2, niepalność : wg EN 1021-1 & 2,

**ZAŁĄCZNIK NR 6 J**

**ZADANIE NR 10**

**OPIS TECHNICZNY PRZEDMIOTU ZAMÓWIENIA**

**1. DOZOWNIK DO MYDŁA W PŁYNIU**

- OPIS: pojemność zbiornika 800 – 1000 ml, chromowany, okienko do kontroli poziomu mydła, wykonany z wysokiej jakości tworzywa ABS, zamykany na kluczyk. Możliwość napełniania z kanistra.
- WYMIARY: szerokość od 10 do 15 cm, wysokość od 20 do 25 cm, głębokość od 10 do 15 cm

**2. POJEMNIK NA PAPIER TOALETOWY**

- OPIS: pojemnik wykonany ze stali nierdzewnej szczotkowanej, kolor matowy, wizjer do kontroli papieru w pojemniku, pojemnik zamykany na kluczyk, rola 18-23, trzpień 4,5.
- WYMIARY: wysokość od 25 do 30 cm, szerokość od 25 do 30 cm, głębokość od 10 do 12 cm.

**3. SUSZARKA DO RĄK**

- OPIS: pokrywa suszarki wykonana z wysokiej jakości plastiku ABS w kolorze chromowanym, moc znamionowa – 1800W, uruchamiana automatycznie – fotokomórka, poziom hałasu do 80 dB, waga do 2,5 kg, napięcie zasilania 220-240 V, częstotliwość prądu 50-60 Hz, certyfikat CE
- WYMIARY: wysokość od 20 do 25 cm, szerokość od 20 do 25 cm, głębokość od 15 do 21 cm

**4. KOSZ NA ŚMIECIE**

- MATERIAŁ: stal nierdzewna
- POJEMNOŚĆ: 15 – 20 litrów
- WYPOSAŻENIE: pedałowy przycisk do uchylania pojemnika

## ZAŁĄCZNIK NR 6 K

### ZADANIE NR 11

#### OPIS TECHNICZNY PRZEDMIOTU ZAMÓWIENIA

##### **1. SZAFKA BHP Z ŁAWKĄ**

- **MATERIAŁ:** Wieniec dolny i drzwi wykonane z blachy ocynkowanej o grubości 0,8 mm, pozostałe elementy szafy wykonane z blachy ocynkowanej o grubości  $\geq 0,6$  mm
- **WYMIARY:** wysokość bez podstawy: 180 cm, szerokość: 60 cm, głębokość: 50 cm
- **WYPOSAŻENIE:** wewnątrz szafy wieszaki ubraniowe oraz drążek na ubrania, haczyk na ręcznik i lustro, zamykana na zamek ryglujący drzwi w trzech punktach, podstawę szafy tworzy wysuwana ławka z siedziskiem w postaci lakierowanych listew drewnianych



**ZAŁĄCZNIK NR 6 L**

**ZADANIE NR 12**

**OPIS TECHNICZNY PRZEDMIOTU ZAMÓWIENIA**

**1. SZAFKA NA KLUCZE**

- **MATERIAŁ:** wykonana z blachy malowanej proszkowo
- **WYMIARY:** szerokość: 25 cm, wysokość: 30 cm, głębokość: 15 cm
- **WYPOSAŻENIE:** numerowane haczyki na klucze  $\geq$  40 szt., zamykana na zamek cylindryczny, możliwość montażu do ściany

**2. APTECZKA**

- **OPIS:** apteczka metalowa o wymiarach około 30cm x 24cm x 11cm z drzwiczkami, zamykana zamkiem kluczowym, wyposażona w jedną półkę.

**ZADANIE NR 13**

**OPIS TECHNICZNY PRZEDMIOTU ZAMÓWIENIA**

**1. REGAŁ MAGAZYNOWY**

- **MATERIAŁ:** płyta MDF grubości 18 mm; szkielet regału wykonany z blachy stalowej grubości 1,5 mm
- **WYMIARY:** szerokość: 95 cm, wysokość: 185 – 200 cm, głębokość: 40 cm
- **WYPOSAŻENIE:** cztery regulowane półki, nośność półek do 180 kg

**ZAŁĄCZNIK NR 6 M**

**ZADANIE NR 14**

**OPIS TECHNICZNY PRZEDMIOTU ZAMÓWIENIA**

**1. SZAFKI KUCHENNE\***

- **MATERIAŁ:** płyta meblowa 18 mm, kolor jasny orzech, krawędzie wykończone okleiną PCV 2 mm, blat kuchenny
- **WYMIARY\*:** szerokość: 300 - 470 cm, wysokość: 70 - 80 cm, głębokość: 30-60 cm
- **WYPOSAŻENIE:** zestaw siedmiu szafek stojących z blatem kuchennym wraz z szafką pod zlewozmywak oraz siedmiu szafek wiszących, półki, uchwyty satyna 11 cm. Dodatkowe półki w szafkach.

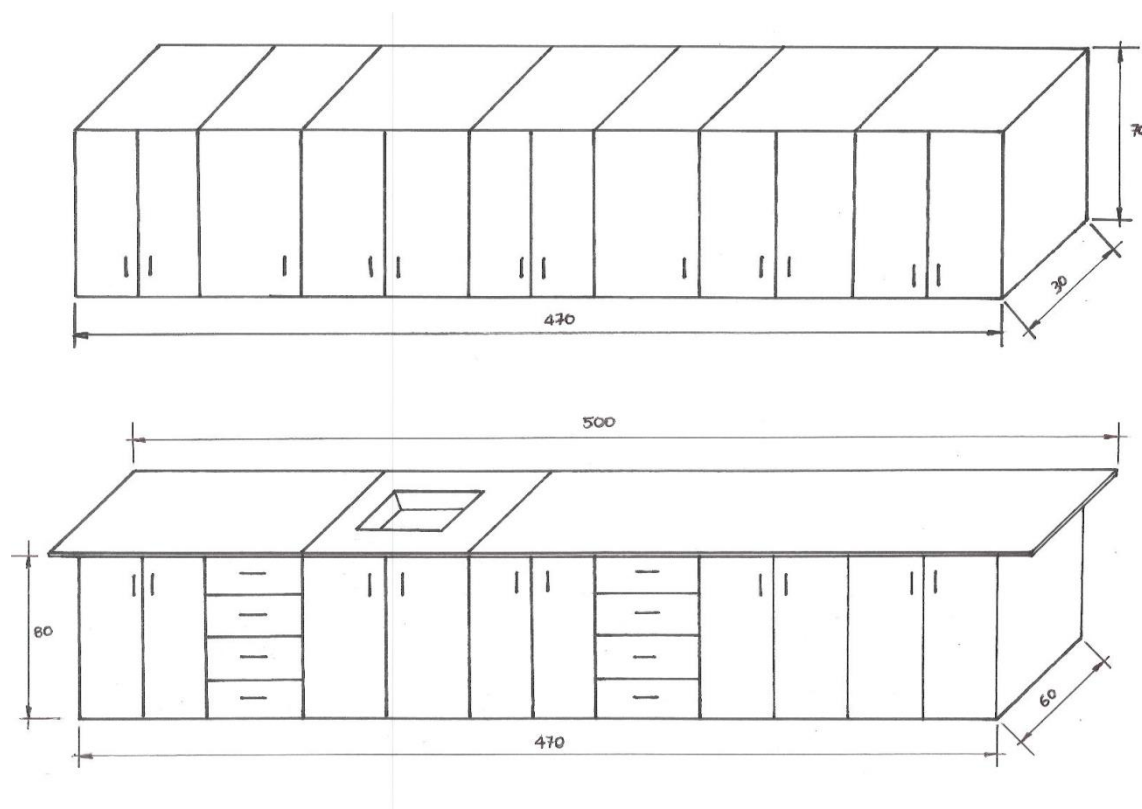

**\*Asortyment opisany w załączniku przed wykonaniem podlega zwymiarowaniu w miejscu dostawy przez Wykonawcę w obecności osoby reprezentującej Zamawiającego.**

**ZAŁĄCZNIK NR 6 N**

**ZADANIE NR 15**

**OPIS TECHNICZNY PRZEDMIOTU ZAMÓWIENIA**

**1. SZAFKA METALOWA KLASY „A” WERSJA 1**

- OPIS: Szafka do przechowywania dokumentów niejawnych, broni i amunicji kl. A – poufne. Szafka wyposażona w cztery półki, posiada zawiasy umieszczone wewnątrz korpusu (Mw). Szafka wykonana z blachy o grubości 1,5mm. Ryglowanie 3- kierunkowe poprzez dwa baskwile boczne, po jednym baskwile góra i dół (rygle 20 mm). Od strony zawiasów listwa ryglująca uniemożliwiająca wyjęcie drzwi przy odciętych zawiasach. Szafka wyposażona standardowo w zamek kluczowy klasy A.
- WYMIARY: wysokość – 190cm; szerokość – 120cm; głębokość – 50cm.

**ZAŁĄCZNIK NR 6 O**

**ZADANIE NR 16**

**OPIS TECHNICZNY PRZEDMIOTU ZAMÓWIENIA**

**1. SZAFKA METALOWA KLASY „A” ZE SKARBICZYKIEM**

- OPIS: Szafka do przechowywania dokumentów niejawnych, broni i amunicji kl. A – poufne. Szafka wyposażona w skrytkę oraz trzy półki, posiada zawiasy umieszczone wewnątrz korpusu (Mw). Szafka wykonana z blachy o grubości 1,5mm. Ryglowanie 3- kierunkowe poprzez dwa baskwile boczne, po jednym baskwilu góra i dół (rygle 20 mm). Od strony zawiasów listwa ryglująca uniemożliwiająca wyjęcie drzwi przy odciętych zawiasach. Szafka wyposażona standardowo w zamek atestowany kluczowy klasy A.
- WYMIARY: wysokość – 190cm; szerokość – 70cm; głębokość – 50cm.
- WYPOSAŻENIE: skrytka zamykana zamkiem kluczowym klasy A

**ZADANIE NR 17**

**OPIS TECHNICZNY PRZEDMIOTU ZAMÓWIENIA**

**1. SZAFKA METALOWA KLASY „B”**

- OPIS: Szafka do przechowywania dokumentów niejawnych, broni i amunicji kl.B – tajne. Szafka wyposażona w trzy półki, posiadająca zawiasy umieszczone na zewnątrz korpusu. Korpus jedno-płaszczyznowy wykonany z blachy o gr. 3 mm. Drzwi dwu-płaszczyznowe o grubości 3 mm i 0,8 mm. Ryglowanie 4- kierunkowe poprzez cztery baskwile boczne, po dwa baskwile góra i dół (rygle 20 mm). Od strony zawiasów listwa ryglująca uniemożliwiająca wyjęcie drzwi przy odciętych zawiasach. Szafka wyposażona standardowo w zamek kluczowy klasy B oraz zamek szyfrowy mechaniczny w klasie B.
- WYMIARY: wysokość – 185cm; szerokość – 100cm; głębokość – 50cm.

**ZAŁĄCZNIK NR 6 R**

**ZADANIE NR 18**

**OPIS TECHNICZNY PRZEDMIOTU ZAMÓWIENIA**

**3. SZAFKA METALOWA KLASY „C” WERSJA 1**

- OPIS: Szafy służą do przechowywania akt niejawnych oznaczonych jako „ściśle tajne” oraz innych ważnych dokumentów i wartościowych przedmiotów.
- WYPOSAŻENIE: zamek kluczowy i szyfrowy spełniający wytyczne dla szaf do przechowywania dokumentacji niejawnej klasy C. Drzwi z trójstronnym systemem ryglowania oraz rygłem stałym i korpus z blachy stalowej o grubości min. 5 mm zapewniający skuteczną ochronę antywłamaniową. W standardowym wyposażeniu: półki z możliwością regulacji wysokości zawieszenia, otwory do kotwienia, uchwyty do plombowania.
- WYMIARY: wysokość – 185cm; szerokość – 100cm; głębokość – 50cm.

**ZADANIE NR 19**

**OPIS TECHNICZNY PRZEDMIOTU ZAMÓWIENIA**

**1. BIURKO GABINETOWE**

- **MATERIAŁ:** Błat biurka wykonany z płyty wiórowej w kolorze orzech R4853 obustronnie laminowanej o klasie higieniczności E1, grubości 25mm, oklejonej obrzeżem ABS 2mm, w kolorze blatu. Stelaż biurka metalowy malowany proszkowo na kolor aluminium RAL 9006, łączony z blatem za pomocą wkrętów umiejscawianych w metalowych mufach, zamontowanych fabrycznie w blacie. Stelaż biurka złożony z 2 mostów połączonych belkami metalowymi – idącymi równolegle pod blatem, za pomocą łączników z tworzywa sztucznego. Na most składają się 2 nogi metalowe zespawane ze sobą w kształcie odwróconej litery „U”. Przekrój nogi posiada wymiary 30x70mm, przekrój belki posiada wymiary 30x50mm. Stelaż wyposażony w metalowe stopki chromowane fi40 umożliwiające poziomowanie biurka w zakresie +1,5cm. Pomiędzy blatem a mostem, zamontowane 2 dystanse w kolorze chrom, umożliwiające osiągnięcie prześwitu między blatem a mostem 1cm. Biurko z panelem dolnym wykonanym z płyty dwustronnie melaminowanej.

- **WYMIARY:** szerokość – 200cm, głębokość – 100cm, wysokość – 72cm

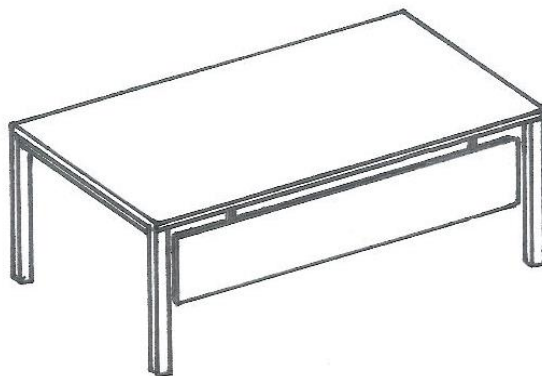

**2. FOTEL OBROTOWY GABINETOWY**

- **OPIS:** Fotel obrotowy na kółkach z mechanizmem synchronicznym, na podnośniku gazowym. Oparcie wykonane ze sklejki grubości 12mm, posiadające wypełnienie z gąbki ciętej. Łączna grubość oparcia to ok. 50mm. Oparcie w formie prostokąta. Siedzisko i oparcie połączone metalowym łącznikiem o grubości 8mm, w kształcie kątownika, malowany proszkowo na kolor czarny. Siedzisko w formie prostokąta, z zaokrągleniem w części przedniej. Siedzisko wykonane ze sklejki



bukowej o grubości 10,5mm, posiadające wypełnienie z gąbki ciętej. Łączna grubość siedziska to ok. 70mm. Podłokietniki z regulacją kąta odchylenia nakładki w 3 pozycjach, regulacja wysokości w zakresie od 200mm do 275mm od poziomu siedziska. Podłokietnik o szerokości nakładki 88mm. Elementy metalowe podłokietnika malowane na kolor czarny. Krzesło na pięcioramiennej podstawie aluminiowej, malowane proszkowo na kolor RAL 9006. Kółka  $\varnothing$  65mm, Oparcie posiada kształt kubelkowy, boki oparcia wygięte ku frontowi, nie dopuszcza się oparcia w wersji prostej. Na oparciu musi być poziome przeszycie mniej więcej na wysokości 2/3 oparcia.

- WYMIARY: Szerokość oparcia 490mm, szerokość siedziska 485mm, średnica zewnętrzna podstawy 700mm, regulacja wysokości siedziska od poziomu 470mm do poziomu 605mm, wysokość całkowita (liczona do krańca oparcia) od poziomu 1000mm do 1135mm, odległość między zewnętrznymi krańcami podłokietnika 645mm, głębokość siedziska 435mm. Dopuszczalne odchylenie wymiarów to 2% podanych wymiarów.

- WYPOSAŻENIE: mechanizm synchroniczny, mechanizm anti shock, możliwość blokowania odchylenia oparcia w 5 pozycjach, synchroniczny wychył oparcia o 20 stopni i siedziska o 11 stopni, możliwość regulacji siły wychyłu oparcia, regulację głębokości siedziska, mechanizm niezależnego pochylecia siedziska o 5 stopni, regulację wysokości oparcia.

Siedzisko i oparcie w całości tapicerowane skórą licową w kolorze czarnym, ścieralność : 150 000 cykli Martindala, wg – EN 12947-2, niepalność : wg EN 1021-1 & 2,

### 3. KONTENEREK POD BIURKO

- OPIS: kontener mobilny w kolorze orzech R4853 o wymiarach szerokość 43cm, wysokość 60cm, głębokość 60cm, wykonany z płyty wiórowej obustronnie laminowanej o klasie higieniczności E1, obrzeże ABS dobrane pod kolor blatu. (Top oklejony obrzeżem ABS 2mm, pozostałe elementy widoczne oklejone obrzeżem ABS 1mm). Korpus, plecy, oraz wieniec dolny wykonane z płyty grubości 18mm, fronty wykonane z płyty 16mm, wieniec górny wykonany z płyty grubości 25mm. Plecy wpuszczane w boki i wieńce, nie dopuszcza się pleców nakładanych. Kontener posiada piórnik + 3 szuflady o wkładach plastikowych. Do zamknięcia kontenera zastosowano zamek centralny z funkcją klucza matki z dwoma kluczami łamanymi. Top górny nachodzący na szuflady, licowany z frontem szuflad, wieniec dolny zasłonięty frontem szuflady. Kontener posiada uchwyty metalowe o rozstawie 128mm. Szuflady kontenera są wyposażone w prowadnice rolkowe. Front szuflad montowany do szuflady za pomocą specjalnego złącza ułatwiającego ewentualną regulację. Korpus klejony, kontener montowany w fabryce producenta. Zamek montowany w froncie piórnika.

Rysunek:



#### 4. STOLIK OKRĄGLY

- OPIS: stolik okrągły w kolorze orzech R4853 o wysokości 72cm, średnicy 100cm, z blatem z płyty wiórowej laminowanej o klasie higieniczności E1, grubości 25mm, oklejonej obrzeżem ABS grubości 2mm. Podstawę stołu ma stanowić jedna noga chromowana, okrągła o średnicy  $\phi$  70mm, umocowana na podstawie talerzowej, stalowej malowanej na kolor aluminium RAL 9006, o stałej grubości 12mm elementu metalowego, posiadającej 6 stopek do poziomowania. Pomiędzy kolumną nogi długości ok. 644mm, a blatem stołu musi występować tarcza stalowa mocowana do blatu.

Rysunek:

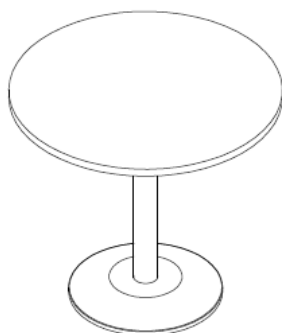

#### 5. KRZESŁO KONFERENCYJNE

- OPIS: Stelaż metalowy, wykonany z rury stalowej, o średnicy 22mm, malowanej proszkowo na kolor RAL 9006, nogi przechodzące w podłokietniki, połączone z oparciem w sposób niewidoczny, podłokietniki z nakładkami, tapicerowane czarną skórą, Oparcie i siedzisko wykonane na bazie sklejki z drzew liściastych, dla siedziska grubości minimum 10mm, dla oparcia grubości minimum 12mm, oparcie i siedzisko w całości tapicerowane, na oparciu na 2/3 wysokości poziome przeszycie, siedzisko i oparcie połączone łącznikiem stalowym, Tył oparcia sięgający około 10cm, poniżej poziomu siedziska, front siedziska wywinięty w stronę podłoża, Stelaż wyposażony w stopki tworzywowe. Ścieralność: 150 000 cykli Martindala, wg – EN 12947-2; Niepalność : wg EN 1021-1 & 2, Skład – 100 % Poliester, gramatura 250 g/m<sup>2</sup>, krzesło musi posiadać atest

wytrzymałościowy – zgodnie z normą PN EN 13761, 1728, 1022, 15373:2

Rysunek:

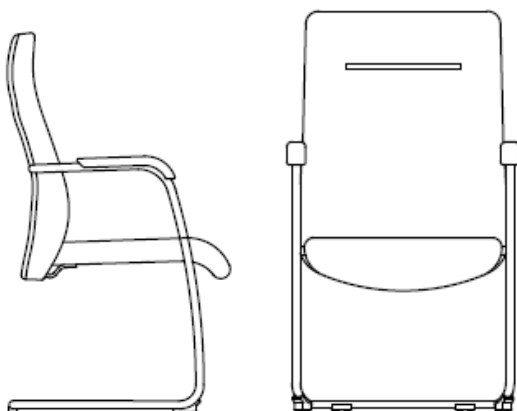

## 6. STOLIK OKOLICZNOŚCIOWY

- OPIS: Stolik na 4 nogach metalowych, chromowanych, wykonanych z rury stalowej o przekroju  $\phi$  18mm, o grubości ścianki 2,5mm. Stolik wyposażony w chromowane stopki  $\phi$ 60mm, z regulacją poziomowania w zakresie 30mm. Błat stolika wykonany z 10mm szkła hartowanego, w kolorze grafitowym. W odległości 25mm od krawędzi blatu szkło jest fazowane. Podstawa klejona do blatu w 4 miejscach. Noga przednia z tylną połączona w kształt litery „U”, rozszerzając się ku podłozu.
- WYMIARY: blat – 50x70cm; wysokość całkowita 380mm.



## 7. SOFA 3 OSOBOWA Z PODŁOKIETNIKAMI

- OPIS: Siedzisko i oparcie w całości tapicerowane skórą licową w kolorze czarnym. Podstawa chromowana, wykonana z prętów stalowych grubości  $\phi$  12mm, wyposażona w transparentne stopki do podłozu. Siedzisko wyposażone w kasety sprężynowe. Front sofy prostopadły do podłozu, plecy pochylone pod kątem do podłozu, w taki sposób że podstawa ma większą głębokość od siedziska. Grubość gąbki na oparciu 50mm, na siedzisku 40mm.

Rysunek:

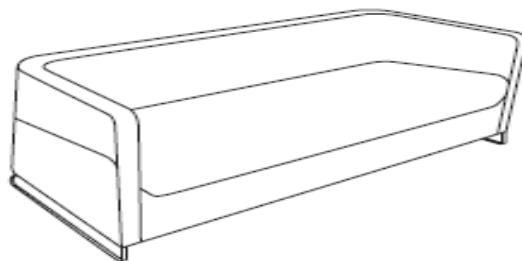

## 8. FOTEL Z PODŁOKIETNIKAMI

- OPIS: Siedzisko i oparcie w całości tapicerowane skórą licową w kolorze czarnym. Podstawa chromowana, wykonana z prętów stalowych grubości  $\varnothing$  12mm, wyposażona w transparentne stopki do podłoża. Siedzisko wyposażone w kasety sprężynowe. Front fotela prostopadły do podłoża, plecy pochylone pod kątem do podłoża, w taki sposób że podstawa ma większą głębokość od siedziska. Grubość gąbki na oparciu 50mm, na siedzisku 40mm.
- WYMIARY: szerokość – 79cm, głębokość całkowita – 88cm, wysokość całkowita – 70cm, wysokość siedziska – 45cm, głębokość siedziska – 51cm, wysokość nogi 9cm, prześwit między podłożem a częścią tapicerowaną, podłokietniki grubości 7cm

Rysunek:

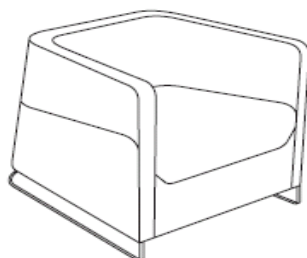

## 9. SZAFKA GABINETOWA AKTOWA

- OPIS: Szafka aktowa w kolorze orzech R4853 o wymiarach szerokość 80cm, wysokość 189,5cm, głębokość 44,5cm, wykonana z płyty wiórowej dwustronnie laminowanej, o klasie higieniczności E1. Top oklejony obrzeżem 2mm, pozostałe elementy widoczne oklejone obrzeżem 1mm. Korpus, front, wieniec dolny, półki konstrukcyjne wykonane z płyty grubości 18 mm, wieniec górny wykonany z 2 elementów płytowych, grubości 12mm jest to top szafy licujący się z drzwiami, oraz 18mm (element konstrukcyjny, zakrywany drzwiami), plecy grubości 18mm, nakładane. Szafka posiada półki konstrukcyjne wyposażone w system zapobiegający ich wypadnięciu, lub wyszarpięciu z możliwością regulacji w 7 pozycjach, co 32mm, wszystkie krawędzie półek oklejone obrzeżem. Głębokość półek 35cm. Szafka posiada stelaż metalowy, spawany, wykonany z elementów o profilu prostokątnym 40x15mm, malowany proszkowo na kolor aluminium, zamknięty zaślepką w kolorze chrom. Z frontu i z tyłu szafy stelaż biegnący w odległości 35mm od krawędzi, po bokach stelaż biegnący w odległości 80mm od krawędzi szafy. Wzdłużne elementy stelaża licowane z bokami szafy, w miejscach licowania stelaża z bokiem szafy stelaż zaślepiiony

elementami w kolorze chrom. Szafa posiada 4 stopki chromowane fi 60mm, umożliwiające poziomowanie od wewnątrz szafy w zakresie 15mm. Drzwi szafy wyposażone w prostokątne uchwyty wpuszczane, malowane proszkowo na kolor aluminium, zamontowane pionowo w połowie wysokości drzwi. Szafa wyposażona w zamek baskwilowy trzypunktowy z 2 kluczami łamanym oraz zawiasy puszkowe firmy. Na jedno skrzydło drzwi przypadają 4 zawiasy, jedno skrzydło drzwi posiada listwę przymykową. Dla bezpieczeństwa i polepszenia wytrzymałości, szafa powinna być montowana w fabryce producenta.

Rysunek:

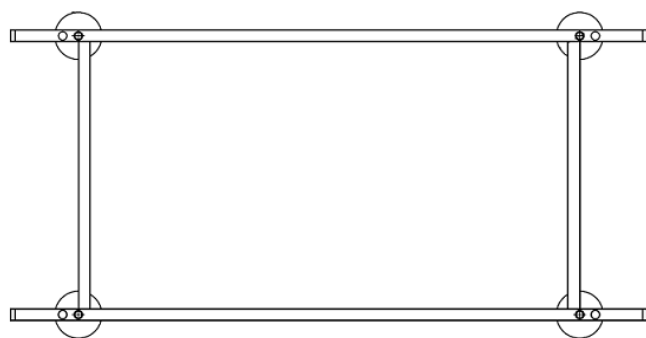
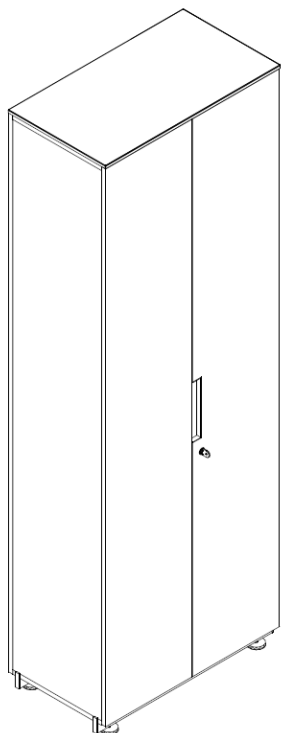

## 10. SZAFKA GABINETOWA UBRANIOWA

- OPIS:

Szafka ubraniowa w kolorze orzech R4853 z drzwiami uchylnymi, o wymiarach szerokość 80cm, wysokość 189,5cm, głębokość 44,5cm. wykonana z płyty wiórowej obustronnie laminowanej o klasie higieniczności E1, obrzeże ABS dobrane pod kolor płyty. Elementy widoczne oklejone obrzeżem 1mm, fronty półek oklejone obrzeżem ABS grubości 2mm. Korpus, półki, oraz wieniec dolny wykonane z płyty grubości 18mm, front wykonany z płyty 16mm, wieniec górny wykonany z płyty grubości 25mm, plecy z płyty HDF. Plecy muszą być wsuwane w narezowane boki szafy, nie dopuszcza się pleców nakładanych. Szafka musi posiadać minimum 3 zawiasy na skrzydło drzwi, zawiasy posiadające kąt rozwarcia do 110°, oraz zamek baskwilowy trzypunktowy, z kluczem łamanym. Jedno skrzydło drzwi musi posiadać listwę przymykową. Szafka posiada półkę konstrukcyjną wyposażoną w system zapobiegający jej wypadnięciu, lub wyszarpięciu, z możliwością regulacji w 5 pozycjach, co 32mm, wszystkie krawędzie półki oklejone obrzeżem. Głębokość półki 35cm.

Szafa wyposażona w chromowany wieszak teleskopowy, mocowany pod półką konstrukcyjną. Cokół wysokości 55mm. Wieniec górny licowany z drzwiami szafy, wieniec dolny chowany za drzwiami szafy. Szafka musi posiadać metalowe stopki poziomujące, z możliwością regulacji od wnętrza szafy. Uchwyty o rozstawie 128mm

Rysunek:

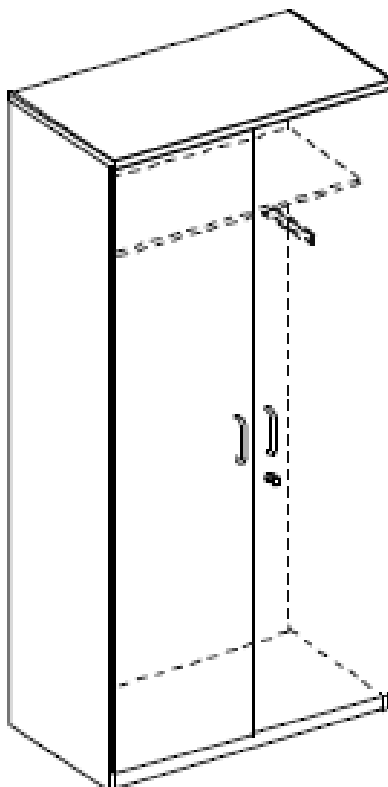

## 11. SZAFKA GABINETOWA AKTOWA MAŁA

- OPIS:

Szafka aktowa w kolorze orzech R4853 o wymiarach szerokość 80cm, wysokość 114,5cm, głębokość 44,5cm, wykonana z płyty wiórowej obustronnie laminowanej, o klasie higieniczności E1. Top oklejony obrzeżem 2mm, pozostałe elementy widoczne oklejone obrzeżem 1mm. Korpus, front, wieniec dolny, półki konstrukcyjne wykonane z płyty grubości 18mm, wieniec górny wykonany z 2 elementów płytowych, grubości 12mm - jest to top szafy licujący się z drzwiami, oraz 18mm (element konstrukcyjny, zakrywany drzwiami), plecy grubości 18mm, nakładane. Szafka posiada półki konstrukcyjne wyposażone w system zapobiegający ich wypadnięciu, lub wyszarpieniu z możliwością regulacji w 7 pozycjach, co 32mm, wszystkie krawędzie półki oklejone obrzeżem. Głębokość półki 35cm. Szafka posiada stelaż metalowy, spawany, wykonany z elementów o profilu prostokątnym 40x15mm, malowany proszkowo na kolor RAL 9006, zamknięty zaślepką

w kolorze chrom. Z frontu i z tyłu szafy stelaż biegnący w odległości 35mm od krawędzi, po bokach stelaż biegnący w odległości 80mm od krawędzi szafy. Wzdłużne elementy stelaża licowane z bokami szafy, w miejscach licowania stelaża z bokiem szafy stelaż zaślepiony elementami w kolorze chrom. Rozwiązanie stelaża szafy pokazane poniżej. Szafa posiada 4 stopki chromowane fi 60mm, umożliwiające poziomowanie od wewnątrz szafy w zakresie 15mm. Drzwi szafy wyposażone w prostokątne uchwyty wpuszczane, malowane proszkowo na kolor aluminium, zamontowane na krańcu wysokości drzwi. Szafa wyposażona w zamek punktowy z 2 kluczami łamanym, , oraz zawiasy puszkowe. Na jedno skrzydło drzwi przypadają 2 zawiasy, jedno skrzydło drzwi posiada listwę przymykową. Dla bezpieczeństwa i polepszenia wytrzymałości, szafa powinna być montowana w fabryce producenta.

Rysunek:

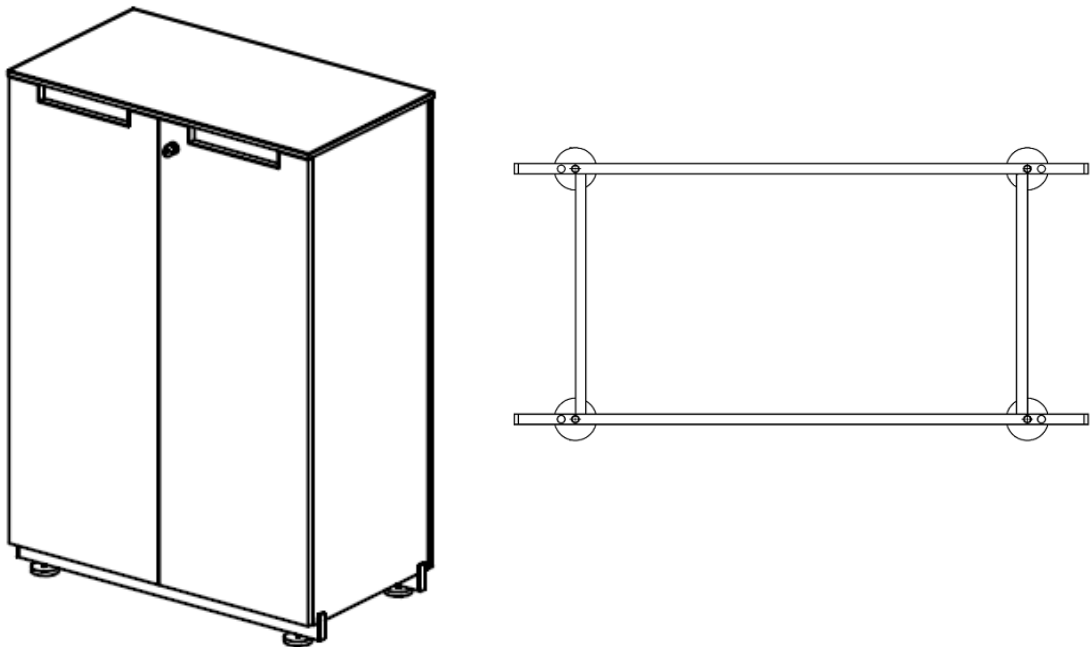

## 12. SZAFKA GABINETOWA AKTOWA ZE SZKLANYMI DRZWIAMI

- OPIS:

Szafka aktowa w kolorze orzech R4853 o wymiarach szerokość 80cm, wysokość 114,5 cm, głębokość 44,5cm, wykonana z płyty wiórowej obustronnie laminowanej, o klasie higieniczności E1, Krawędzie oklejone obrzeżem ABS grubości 2mm. Korpus, wieniec dolny, półki konstrukcyjne wykonane z płyty grubości 18mm, wieniec górny wykonany z 2 elementów płytowych, grubości 12mm - jest to top szafy licujący się z drzwiami, oraz 18mm (element konstrukcyjny, zakrywany drzwiami), plecy nakładane grubości 18mm. Szafka posiada półki konstrukcyjne wyposażone w system zapobiegający ich wypadnięciu, lub wyszarpięciu z możliwością regulacji w 7 pozycjach, co 32mm, wszystkie krawędzie półek oklejone obrzeżem. Głębokość półek 35cm. Szafka posiada stelaż metalowy, spawany, wykonany

z elementów o profilu prostokątnym 40x15mm, malowany proszkowo na kolor RAL 9006, zamknięty zaślepką w kolorze chrom. Z frontu i z tyłu szafy stelaż biegnący w odległości 35mm od krawędzi, po bokach stelaż biegnący w odległości 80mm od krawędzi szafy. Wzdłużne elementy stelaża licowane z bokami szafy, w miejscach licowania stelaża z bokiem szafy stelaż zaślepioany elementami w kolorze chrom. Rozwiązanie stelaża szafy pokazane poniżej. Szafa posiada 4 stopki chromowane fi 60mm, umożliwiające poziomowanie od wewnątrz szafy w zakresie 15mm. Drzwi szafy szklane grubości 4mm, satynowane, w ramach aluminiowych. Szafa wyposażona w zawiasy do ram aluminiowych. Na jedno skrzydło drzwi przypadają 2 zawiasy. Uchwyty punktowe montowane w szkłe. Dla bezpieczeństwa i polepszenia wytrzymałości, szafa powinna być montowana w fabryce producenta.

Rysunek:

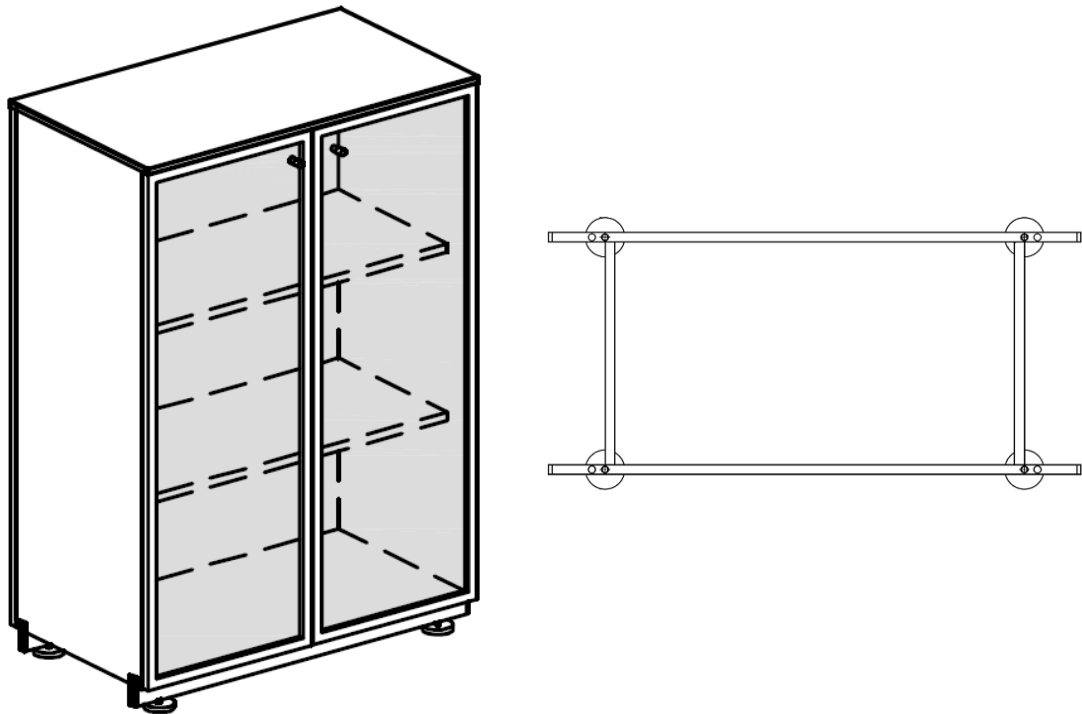



**ZAŁĄCZNIK NR 6 F**

**ZADANIE NR 20**

**OPIS TECHNICZNY PRZEDMIOTU ZAMÓWIENIA**

**1. BIURKO KOMPUTEROWE WERSJA 3**

- MATERIAL: płyta meblowa grubości 18 mm, kolor wiśnia, krawędzie wykończone okleiną PCV 2 mm
- WYMIARY: szerokość biurka: 136 cm, wysokość biurka: 75 cm, głębokość biurka: 65 cm
- WYPOSAŻENIE: pod blatem wysuwana półka pod klawiaturę komputera, z lewej strony biurka cztery szuflady, szerokość szuflad: 40 cm, wysokość szuflad: dolna: 20 cm ; pozostałe po 14,5 cm, z prawej strony biurka szafka na komputer (bez ścianki tylnej)-szerokość szafki: 30 cm, wysokość szafki: 73 cm, uchwyty 4 szt.-satyna 11 cm, szuflady zamykane na centralny zamek biurowy

**3. STÓL KONFERENCYJNY**

- MATERIAL: płyta meblowa 28 mm, kolor jasny orzech, krawędzie wykończone okleiną PCV 3 mm
- WYMIARY: szerokość: 100 cm, wysokość: 75 cm, długość: 200 cm
- WYPOSAŻENIE: boki i blenda wzmacniająca pod blatem wykonane z płyty,

## ZAŁĄCZNIK NR 6 U

### ZADANIE NR 21

#### OPIS TECHNICZNY PRZEDMIOTU ZAMÓWIENIA

##### **1. LEŻANKA**

- **MATERIAŁ:** Stabilna konstrukcja wykonana z kształtowników stalowych, pokrytych farbą proszkową. Zagłówek oraz leże wykonane z płyty obitej pianką poliuretanową i obszyte materiałem skóropodobnym zmywalnym.
- **WYMIARY:** wysokość – 50 cm, długość – 185 cm, szerokość – 55 cm, kąt regulacji zagłówek -90° do 35°, dopuszczalne obciążenie 170 kg, kolor zielony

##### **2. PARAWAN**

- **MATERIAŁ:** Metal o lekkiej konstrukcji pokryty farbą proszkową w kolorze białym
- **WYMIARY:** Wysokość-190 cm, szerokość-100 cm, kolor zielony

##### **3. SZAFKA AMBULATORYJNA**

- **MATERIAŁ:** Korpus szafy wykonany z blachy gr. 0,8mm.
- **WYMIARY:** Wysokość – 1800 mm, szerokość – 600mm, głębokość – 435mm
- **WYPOSAŻENIE:** Drzwi szafy wykonane ze szkła bezpiecznego(hartowanego), szklane półki przestawne co 25mm. Uchwyt drzwiowy posiada zamek zabezpieczający, ryglujący drzwi w dwóch punktach.

**ZADANIE NR 22**

**OPIS TECHNICZNY PRZEDMIOTU ZAMÓWIENIA**

**1. SZAFKA METALOWA PRZEMYSŁOWA**

- **MATERIAŁ:** Konstrukcja szafy przemysłowej stalowa, wzmocniona, lakierowana proszkowo. Wykonana z blachy o gr. 1,2 mm; kolor RAL 7035 (szaro-popielaty)
- **WYMIARY:** wysokość: 200 cm, szerokość: 100 cm, głębokość: 43,5 cm
- **WYPOSAŻENIE:** drzwi z plexi co zapewnia widoczność zawartości szafy oraz w 4 szt. przestawnych półek co daje 5-ć przestrzeni do przechowywania narzędzi. Drzwi zamykane zamkiem kluczowym z pokrętłem z 3 punktowym rygłowaniem.

**2. STANOWISKO SERWISOWE**

- **OPIS:** Stanowisko do serwisu elektronicznego. Konstrukcja wykonana z aluminium oraz metalu. Całość stołu od góry podświetlana jest przez świetlówkę o długości 100cm. Stół wyposażony w dwie półki z możliwością regulacji
- **WYMIARY:** wysokość stołu 178cm, szerokość – 140cm, głębokość blatu – 75cm

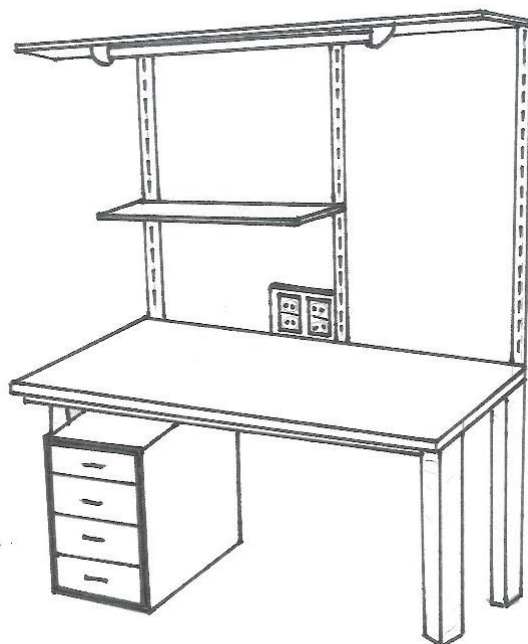

**ZAŁĄCZNIK NR 6 X**

**ZADANIE NR 23**

**OPIS TECHNICZNY PRZEDMIOTU ZAMÓWIENIA**

**1. SZAFKA METALOWA KLASY „A” WERSJA 2**

- OPIS: Szafka do przechowywania dokumentów niejawnych, broni i amunicji kl. A – poufne. Szafka wyposażona w skrytkę oraz trzy półki, posiada zawiasy umieszczone wewnątrz korpusu (Mw). Szafka wykonana z blachy o grubości 1,5mm. Ryglowanie 3- kierunkowe poprzez dwa baskwile boczne, po jednym baskwilu góra i dół (rygle 20 mm). Od strony zawiasów listwa ryglująca uniemożliwiająca wyjęcie drzwi przy odciętych zawiasach. Szafka wyposażona standardowo w zamek atestowany kluczowy klasy A.
- WYMIARY: wysokość – 150cm; szerokość – 70cm; głębokość – 50cm.
- WYPOSAŻENIE: skrytka zamykana zamkiem kluczowym klasy A

**ZAŁĄCZNIK NR 6 Y**

**ZADANIE NR 24**

**OPIS TECHNICZNY PRZEDMIOTU ZAMÓWIENIA**

**1. KRZESŁO OBROTOWE**

- **MATERIAŁ:** siedzisko oraz oparcie tapicerowane tkaniną w kolorze brązowym (C24)
- **WYPOSAŻENIE:** podłokietniki, regulacja wysokości siedziska za pomocą podnośnika pneumatycznego, regulacja odległości siedziska od oparcia, regulacja kąta nachylenia siedziska względem oparcia, kółka przystosowane do powierzchni twardych, dodatkowy komplet kółek przystosowanych do powierzchni miękkich.

## ZAŁĄCZNIK NR 6 Z

### ZADANIE NR 25

#### OPIS TECHNICZNY PRZEDMIOTU ZAMÓWIENIA

##### **1. SZAFKA METALOWA KLASY „A” WERSJA 3**

- OPIS: Szafka do przechowywania dokumentów niejawnych, broni i amunicji kl. A – poufne. Szafka wyposażona w cztery półki, posiada zawiasy umieszczone wewnątrz korpusu (Mw). Szafka wykonana z blachy o grubości 1,5mm. Ryglowanie 3- kierunkowe poprzez dwa baskwile boczne, po jednym baskwile góra i dół (rygle 20 mm). Od strony zawiasów listwa ryglująca uniemożliwiająca wyjęcie drzwi przy odciętych zawiasach. Szafka wyposażona standardowo w zamek kluczowy klasy A.
- WYMIARY: wysokość – 190cm; szerokość – 120cm; głębokość – 50cm.
- WYPOSAŻENIE: 2 dodatkowe skarbczyki zamykane zamkiem kluczowym klasy A

##### **2. SZAFKA METALOWA KLASY „A” WERSJA 4**

- OPIS: Szafka do przechowywania dokumentów niejawnych, broni i amunicji kl. A – poufne. Szafka wyposażona w cztery półki, posiada zawiasy umieszczone wewnątrz korpusu (Mw). Szafka wykonana z blachy o grubości 1,5mm. Ryglowanie 3- kierunkowe poprzez dwa baskwile boczne, po jednym baskwile góra i dół (rygle 20 mm). Od strony zawiasów listwa ryglująca uniemożliwiająca wyjęcie drzwi przy odciętych zawiasach. Szafka wyposażona standardowo w zamek kluczowy klasy A.
- WYMIARY: wysokość – 190cm; szerokość – 120cm; głębokość – 50cm.
- WYPOSAŻENIE: dodatkowy skarbczyk zamykany zamkiem kluczowym klasy A

##### **3. SZAFKA METALOWA KLASY „C” WERSJA 2**

- OPIS: Szafki służą do przechowywania akt niejawnych oznaczonych jako „ściśle tajne” oraz innych ważnych dokumentów i wartościowych przedmiotów.
- WYPOSAŻENIE: zamek kluczowy i szyfrowy spełniający wytyczne dla szaf do przechowywania dokumentacji niejawnej klasy C. Drzwi z trójstronnym systemem ryglowania oraz rygłem stałym i korpus z blachy stalowej o grubości min. 5 mm zapewniający skuteczną ochronę antywłamaniową. W standardowym wyposażeniu: półki z możliwością regulacji wysokości zawieszenia, otwory do kotwienia, uchwyty do plombowania.
- WYMIARY: wysokość – 185cm; szerokość – 100cm; głębokość – 50cm.
- WYPOSAŻENIE: 2 dodatkowe skarbczyki zamykane zamkiem kluczowym klasy A